

2. ERASMUS Uluslararası Akademik Arařtırmalar Sempozyumu

11-13 Ekim 2019 Paris, Fransa

TAM METİN BİLDİRİ KİTABI

TASLAK

2nd ERASMUS International Academic Research Symposium

PROCEEDING

2. ERASMUS Uluslararası Akademik Arařtırmalar Sempozyumu

11-13 Ekim 2019 Paris, Fransa

TAM METİN BİLDİRİ KİTABI

2nd ERASMUS International Academic Research Symposium

PROCEEDING

Publishing Director / Yayın Yönetmeni: Muhammet Özcan

Editors / Editörler: Assoc. Prof. Dr. İbrahim Serbestođlu

Cover Design / Kapak Tasarımı: Emre Uysal

ISBN:

ASOS YAYINEVİ

1st Edition / 1.baskı: December/Aralık 2019

Address / Adres: Çaydaçıra Mah. Hacı Ömer Bilginođlu Cad. No: 67/2-4/MERKEZ/ELAZIĞ

Mail: asos@asosyayinlari.com

Web: www.asosyayinlari.com

Instagram: <https://www.instagram.com/asosyayinevi/>

Facebook: <https://www.facebook.com/asosyayinevi/>

Twitter: <https://twitter.com/Asosyayinevi>



2nd ERASMUS INTERNATIONAL ACADEMIC RESEARCH
SYMPOSIUM

October 11-13, 2019

Paris/France

CONTENTS / İÇİNDEKİLER

İçindekiler	I-IV
Kurullar	V- VIII
Volkan Kukul Bilişim Teknolojileri Dersinin Öğretmen Adaylarının Mesleki Gelişimlerine Etkisi	1-7
Kemal Salamova- Jeyhun Mammadov Öğretmenlik Peşesi İçin Gençlerin Hazırlanmasının Psikolojik Seviyeleri	9-20
Tora Mammadova Yusif Vezir Çemenzeminlinin “Studentler” Romani Üzerine İnceleme	21-30
Türkan Yeşilyurt Cahit Sıtkı Tarancı “Desem Ki” Adli Şiirinde Terennüm Ettiği Aşk Kime Karşı Hissetmişti?	31-37

Muhammed Ali Yıldız Akşemseddin Divanından Örnekler -VI-	39-47
Münir Yıldırım Hint Yeni Dini Hareketlerinden Sahaja Yoga	49-54
Emiliya Oktay Ahmadova Global Islamic Economy: Current state and future perspectives	55-62
Cem Şen - Olcay Okun - Korhan Arun Effectiveness in a Cultural Context: Paternalistic Leadership on Organizational Performance within a Cultural Tightness and Looseness Model	63-76
Fahriye Merdivenci - Ramazan Erturgut - Artuğ Eren Coşkun Sürdürülebilir Havalimanı Performansını Ölçmeye Yönelik Objektif Matris Yöntemi Uygulaması	77-85
Fahriye Merdivenci - Ramazan Erturgut - Artuğ Eren Coşkun An Application on Determination of Significance of Sustainable Airport Performance Criteria by Analytical Hierarchy Process	87-99
Celal Hayır Lise ve Üniversite Gençliğinin Sosyal Medyada Like (Beğeni) Alma Amaçlı Paylaşımlarda Bulunması Üzerine Bir İnceleme	101-120
M. Özer Alpar Havalimanlarının Engelli Bireylerin Erişebilirliği Üzerinden Değerlendirilmesi: Antalya Havalimanı Örneği	121-137

Pelin Şahin Yarbağ İletişim Teknolojilerinin Örgüt İşleyişine Etkisi: Gazete Kuruluşları Örneği	139-150
Pınar Ülgen Kadınlar İçin Manastır Kurallarını Yazan İlk Kadın: Assisi’li Aziz Clare	151-162
Ramazan Baş Türkiye’de Kan Nakli (Transfüzyon) Tarihçesi (1920- 1960)	163-177
Ramazan Erturgut - M. Özer Alpar Turizm ve Otelcilik Sektörü Açısından Lojistik Bir Çözümleme: Yeni Nesil Tedarikçiler ve Servis Sağlayıcılar	179-187
Serpil Aytaç - Gizem Akalp The Effect of Loneliness Perception Perceived As a Psychosocial Risk on Work Satisfaction and Intention to Leave	189-200
Veysel Özdemir Ebû Hanîfe ve Mürsel Rivayetleri Delil Olarak Kullanmasının Bazı Gerekçeleri	201-211
Doğanay Eryılmaz Tovmas Nazarbekyan’ın “Ermeni Kolordusu Türk Silahlı Kuvvetleri’ne Karşı” Adlı Anılarında Birinci Dünya Savaşı	213-219
Doğanay Eryılmaz Sasunlu Davit Destanında Farklı Mitolojilerle Benzerlik Gösteren Unsurlar	221-227
Azize Reva Boynukalın Dijital Sanatta Yeniden Üretim Olanakları ve İmgesel Aktarımlar	229-235

Safiye Kıranlar - Mustafa Sarı Osmanlı'dan Cumhuriyet'e Alamet-i Farika Defterleri	237-250
Seden Turamberk Özerden - Burcu Ilgaz Cittaslow Hareketi: Sürdürülebilir Turizm Çeşidi Olarak KKTC Turizmi İçindeki Yeri	251-272
Burcu Ilgaz –Seden Turamberk Özerden Turistlerin Seyahat Acentesi Seçim Kriterlerinin AHP Yöntemi İle Değerlendirilmesi	273-283
Abidin Temizer - İbrahim Serbestođlu Babanzâde Halil Halid Bey ve Belgrad Sefirliđi	285-289

BOARDS / KURULLAR

President of Organizing Committee

Assoc. Prof. Dr. Liudmila ARCIMAVIČIENĖ / Vilnius University,
Lithuania

Organizing Committee

Prof. Dr. Hasan BABACAN / Burdur Mehmet Akif Ersoy University,
Turkey

Prof. Dr. Mehmet YILMAZ / Ordu University, Turkey

Prof. Dr. Redzep ŠKRIJELJ / Novi Pazar Devlet University, Serbia

Prof. Dr. Šerbo RASTODER / Montenegro University, Montenegro

Assoc. Prof. Dr. Bülent Cercis TANRITANIR / Van Yüzüncü Yıl
University, Turkey

Assoc. Prof. Dr. Hanna ROG / Taurida National V.I. Vernadskiy
University, Ukraine

Assoc. Prof. Dr. İbrahim SERBESTOĞLU / Ondokuz Mayıs University,
Turkey

Science and Referee Committee

Prof. Dr. Abdildacan AKMATALĖV / Kyrgyz National State Academy,
Kyrgyzstan

Prof. Dr. Akmaral İBRAYEVA / M. Kozybayev Northern Kazakhstan
State University, Kazakhstan

Prof. Dr. Aleksandar KADIJEVIĆ / Belgrade University, Serbia

Prof. Dr. Alena ĆATOVIĆ / Sarajevo University, Bosnia and Herzegovina

Prof. Dr. Ali BİLGİLİ / Ankara University, Turkey

Prof. Dr. Anisoara POPA / Dunarea De Jos University, Romania

Prof. Dr. Dana BABAU / Medicine and Pharmacy of Targu Mures
University, Romania

Prof. Dr. Danny WYFFELS / Katho University, Belgium

Prof. Dr. David BRIDGES / Cambridge University, England

Prof. Dr. Ema MILKOVIĆ / Belgrade University, Serbia

Prof. Dr. Fatma Ebru İKİZ / Dokuz Eylül University, Turkey

Prof. Gian Paolo LUPPI- Conservatorio "G.B.Martini, Italy

Prof. Dr. Georgi GAGANĪDZE / Ivane Javakhishvili Tbilisi State University, Georgia

Prof. Dr. Hasan BABACAN / Burdur Mehmet Akif Ersoy University, Turkey

Prof. Dr. Lolita NIKOLOVA - Open Global Research Academy / Utah – USA

Prof. Dr. Mehmet Yavuz ERLER, Ondokuz Mayıs University, Turkey

Prof. Dr. Mehmet YILMAZ / Ordu University, Turkey

Prof. Dr. Nailya VELĪYEVA / Azerbaijan Statec Economics University, Azerbaijan

Prof. Dr. Nizami DURAN / Hatay Mustafa Kemal University, Turkey

Prof. Dr. Olga Nosova VALENTYNOVNA / Khrakov University, Ukraine

Prof. Dr. Redzep ŠKRIJELJ / Novi Pazar State University, Serbia

Prof. Dr. Rıdvan KARAPINAR / Burdur Mehmet Akif Ersoy University, Turkey

Prof. Dr. Sabina BAKŠIĆ / Sarajevo University, Bosnia and Herzegovina

Prof. Dr. Sayfulina FLERA / Kazan Federal University, Russia

Prof. Dr. Svetlana KUZMĪNA / Taurida National V.I. Vernadskiy University, Ukraine

Prof. Dr. Šerbo RASTODER / Montenegro University, Montenegro

Prof. Dr. Yıldırım ATAYETER / Süleyman Demirel University, Turkey

Assoc. Prof. Dr. Abidin TEMĪZER / Burdur Mehmet Akif Ersoy University, Turkey

Assoc. Prof. Dr. Alemdar BAYRAMOV / Baku State University, Azerbaijan

Assoc. Prof. Dr. Arif ÖZKAN / Kocaeli University, Turkey

Assoc. Prof. Dr. Burcu BALCI KEMANECĪ / Ege University, Turkey

Assoc. Prof. Dr. Cırgalbek İSMANOV / Kyrgyzstan Economics and Entrepreneurship University, Kyrgyzstan

Assoc. Prof. Dr. Davran YOLDAŞEV / Kyrgyzstan Economics and Entrepreneurship University, Kyrgyzstan

Assoc. Prof. Dr. Firudin AGAYEV / Institute of Technology Sciences,
Azerbaijan

Assoc. Prof. Dr. Hanna ROG / Taurida National V.I. Vernadskiy
University, Ukraine

Assoc. Prof. Dr. Levent UĞUR / Amasya University, Turkey

Assoc. Prof. Dr. Oqtay QULİYEV / Azerbaijan State Economics
University (UNEC), Azerbaijan

Assoc. Prof. Dr. Sevilay ÖZER / Burdur Mehmet Akif Ersoy University,
Turkey

Assoc. Prof. Dr. Tamila SEITYAGYAYEVA / Taurida National V.I.
Vernadskiy University, Ukraine

Assoc. Prof. Dr. Tanja SOLDATOVIĆ /Novi Pazar State University,
Serbia

Assoc. Prof. Dr. Tønnes BEKKER-NIELSEN - University of Southern
Denmark, Denmark

Assoc. Prof. Dr. TubaKARAAHISAR / Fenerbahçe University, Turkey

Assoc. Prof. Dr. Tuğrul ÖZVAN / Ordu University, Turkey

Asst. Prof. Dr. Adam BEDNAREK, Spoleczna Akademia Nauk, Poland

Asst. Prof. Dr. Aditya Kumar SHUKLA / Amity University, India

Asst. Prof. Dr. Ali KILIÇER / Van Yüzüncü Yıl University, Turkey

Asst. Prof. Dr. Burak ERYILMAZ / Amasya University, Turkey

Asst. Prof. Dr. Burcu AVCI AKBEL / Ankara Yıldırım Beyazıt University,
Turkey

Asst. Prof. Dr. Celal HAYIR / Fenerbahçe University, Turkey

Asst. Prof. Dr. Eman ABD EL-RAHMAN HAYAJNEH / Jordan
University, Jordan

Asst. Prof. Dr. Emre ÇALIŞAL / Amasya University, Turkey

Asst. Prof. Dr. Engin Ufuk ERGÜL / Amasya University, Turkey

Asst. Prof. Dr. Faizah IDRUS / International Islamic University, Malaysia

Asst. Prof. Dr. Funda IRMAK YILMAZ / Ordu University, Turkey

Asst. Prof. Dr. Lorena CARBONARA / Bari Aldo Moro University, Italy

Asst. Prof. Dr. Marijan PREMOVIC / Montenegro University,
Montenegro

Asst. Prof. Dr. Mehmet Mustafa ERDOĞAN / Amasya University,
Turkey

Asst. Prof. Dr. Okay PEKŞEN / Ondokuz Mayıs University / Türkiye

Asst. Prof. Dr. Rahim HASANOV / Azerbaijan National Academy of
Sciences, Azerbaijan

Asst. Prof. Dr. Selami KARADENİZ / Amasya University, Turkey

Asst. Prof. Dr. Tuğçe ŞİMŞEK / Amasya University, Turkey

Asst. Prof. Dr. Tuncay YILMAZ / Manisa Celal Bayar University, Turkey

Asst. Prof. Dr. Volkan KUKUL / Amasya University, Turkey

Dr. Gulnar NURBETOVA / Khoja Akhmet Yassawi University,
Kazakhstan

Dr. Hasan BELLO / Albanian Historical Society, Albania

Dr. Kadriye Özlem HAMALOĞLU / Hacettepe University, Turkey

Dr. Kujtim NURO / Toronto, Canada

Dr. Lotfi BENSANLA TALET / Oran University, Algeria

Dr. Roxana COMAN / Bucharest Municipal Museum, Romania



2nd ERASMUS INTERNATIONAL ACADEMIC RESEARCH
SYMPOSIUM
October 11-13, 2019
Paris/France

***Bilişim Teknolojileri Dersinin Öğretmen Adaylarının Mesleki
Gelişimlerine Etkisi***

Dr. Öğr. Üyesi Volkan Kukul
Amasya Üniversitesi

Giriş

İçerisinde bulunduğumuz teknoloji bakımından zengin çağda, bireylerin topluma ve çağa ayak uydurabilmeleri için farklı becerilerle donatılmış olmaları beklenmektedir. Eğitim yaklaşımları değişirken bu tip ihtiyaçları da göz önünde bulundurmaktadır. Bu doğrultuda öğretmen yetiştirme programları da güncellenmektedir. Öğretmenlerin öğrencilere çağa uygun becerileri kazandırabilmeleri için farklı becerilere sahip olmaları gerekmektedir (Shulman, 1987). Teknolojinin hayatımızın her yerinde olduğu gerçeğinden hareketle; öğretmenlerin iyi düzeyde konu alanı ve pedagoji bilgisinin olmasının yanı sıra teknoloji bilgilerinin de iyi olması gerekmektedir (Mishra & Koehler, 2006). Öğretmenlerden beklenen; teknolojik bilgi açısından gelişmeleriyle birlikte teknolojik bilgiyi hem konu alanı bilgisi hem de pedagojik bilgi ile harmanlayabilmeleri ve derslerini bu şekilde planlamalarıdır. Böylelikle mesleki gelişimlerinin artması beklenmektedir.

Öğretmen adaylarının mesleki gelişimlerine katkı sunulabilmesi için düzenlenen öğretmen yetiştirme programlarının içerisinde yer Bilgisayar I ve II dersleri öğretmen adaylarının teknolojik bilgilerini artırmayı amaçlamaktadır. Güncellenen öğretmen yetiştirme programında Bilişim

Teknolojileri olarak adlandırılan ders ile öğretmen adayları teknolojik bilgiyi edinebilmektedirler. Ancak öğretmen yetiştirme programlarını bütüncül değerlendirdiğimizde bu dersin pedagojik ve konu alanı bilgileri ile harmanlanabilmesi gerekmektedir. Bu bağlamda bu çalışmada bilişim teknolojileri dersinin öğretmenlerin farklı mesleki becerilerine ve değişkenlerine etkisi incelenmeye çalışılmıştır. Bu amaç doğrultusunda Joo, Park, and Lim (2018) tarafından geliştirilen model teorik çerçeve olarak kabul edilmiştir.

Modele göre öğretmen adaylarının TPACK becerileri, öğretmenlik öz yeterliliklerini, teknolojinin kullanılabilirliğini ve algılanan kullanım kolaylığını etkilemektedir. Bu değişkenler de teknolojiyi kullanma niyetine etki etmektedir.

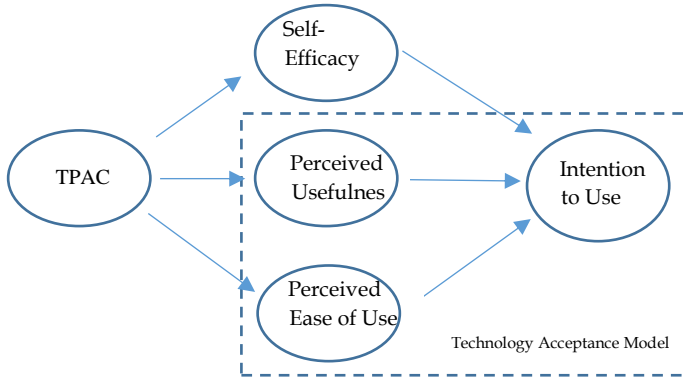

Şekil 1. Joo ve Arkadaşları tarafından geliştirilen model

Yöntem

Araştırmada Bilişim Teknolojileri dersinin öğretmen adaylarının farklı değişkenleri üzerindeki etkisi incelenmeye çalışıldığı için tek grup öntest sontest zayıf deneysel desen kullanılmıştır. Çalışma kapsamında kolay ulaşılabılır örneklem seçimi ile katılımcılar belirlenmiştir.

Katılımcılar

Araştırma Amasya üniversitesinde öğrenim görmekte olan 44 Türkçe öğretmen adayı ile gerçekleştirilmiştir. Öğretmen adaylarından öntest veya sonteste veri kaybı yaşanmayan 33 öğretmenin verileri analize dahil edilmiştir. 33 öğretmen adayınının 27'si (81.8%) Kadın, 6'sı (18.2%) Erkek öğretmen adaylarından oluşmaktadır. Öğretmen adaylarınının 3'ü (9.1%) günlük yaşam etkinliklerinde bilişim teknolojilerini kullanabilecek yeterliliğe sahip olduğunu düşünürken, 22'si (66.7%) kısmen sahip olduğunu, 8'i (24.2%) ise bu yeterliliğe sahip olmadığını düşünmektedir.

Veri Toplama Araçları

Algılanan Teknolojik Pedagojik İçerik Bilgisi Ölçeği

Çalışma kapsamında öğretmen adaylarının teknolojik pedagojik içerik bilgilerinde meydana gelen değişimi incelemek için Kuşkaya-Mumcu (2011) tarafından geliştirilen Algılanan Teknolojik Pedagojik İçerik Bilgisi ölçeği kullanılmıştır. Ölçek 10'lu likert (1="Kesinlikle Katılmıyorum", 10="Kesinlikle Katılıyorum") tipinde hazırlanmış olup 4 faktör altında toplanan 15 maddeden oluşmaktadır. Cronbach Alpha katsayısı .96 olarak hesaplanan ölçeğin faktörleri; Teknoloji Bilgisi, Teknolojik İçerik Bilgisi, Teknolojik Pedagojik Bilgi, Teknolojik Pedagojik İçerik Bilgisi olarak belirlenmiştir.

Öğretmenlik Öz Yeterlilik Ölçeği

Çalışma kapsamında Tschannen-Moran & Woolfolk-Hoy (2001) tarafından geliştirilen ve daha sonra ilk olarak Baloğlu ve Karadağ (2008) tarafından, daha sonra ise Tuluk (2015) tarafından Türkçeye uyarlanan Ohio Öğretmen Yetkinlik (öz-yeterlilik) Ölçeği kullanılmıştır. Orijinal ölçekte ve ilk uyarlamada 24 maddeden oluşan ölçek Tuluk'un (2015) uyarlamasında 19 maddeye inmiştir. Bu çalışmada, katılımcıların benzerliğinden ötürü Tuluk'un (2015) uyarlamış olduğu ölçek kullanılmıştır. Ölçek üç faktör altında toplanan 19 maddeden oluşmaktadır. Ölçek faktörleri Öğrenci Yükümlülüğünde Öz Yeterlilik, Öğretim Uygulamalarında Öz Yeterlilik ve Sınıf Yönetiminde Öz Yeterlilik olarak adlandırılmıştır.

Bilişim Teknolojileri Kabul Ölçeği

Öğretmen adaylarının bilişim teknolojilerini kabullerinde değişikliğin meydana gelip gelmediğini incelemek için Baydaş () tarafından geliştirilen Bilişim Teknolojileri Kabul ölçeği kullanılmıştır. Ölçek 6 faktör altında toplanan 30 maddeden oluşmaktadır. 5'li likert (1="Kesinlikle Katılmıyorum", 5="Kesinlikle Katılıyorum") olarak hazırlanan ölçekte faktörler Kolaylaştırıcı Şartlar, Algılanan Kullanım Kolaylığı ve Yeterlilik, Kaygı, Niyet, Algılanan Yarar ve Sosyal Etki olarak adlandırılmıştır.

Süreç

Araştırma öğretmenlik programlarında zorunlu olarak yer alan ve servis dersi olarak nitelendirilen Bilgisayar I ve Bilgisayar II dersi kapsamında yürütülmüştür. Bu ders yeni öğretmen yetiştirme programında Bilişim Teknolojileri dersi olarak adlandırıldığı için çalışma başlığında Bilişim Teknolojileri kullanılmıştır. Dersin uygulama saati düşürülerek sadece teorik bir derse dönüştürülmüştür. Bilgisayar I ve Bilgisayar II derslerinde bilgisayar kavramında, tarihsel gelişiminden,

donanım birimlerinden, yazılımlardan bahsedildikten sonra ofis uygulamalarına geçilmektedir. Ofis uygulamaları tamamlandıktan sonra bu ders kapsamında öğretmen adaylarının derslerinde kullanabilecekleri Web 2.0 araçları öğretmen adaylarına tanıtılmıştır.

Bulgular

Bilgisayar I ve Bilgisayar II derslerinin öğretmen adaylarının mesleki becerileri ile ilişkili değişkenlere olan etkisinin ortaya koyulması amacıyla yapılan analizlerin sonuçları aşağıda verilmektedir.

Tablo 1. Algılanan Teknolojik Pedagojik İçerik Bilgisi Ölçeği

Ölçek	Test	N	\bar{X}	Std.	df	t	p
Algılanan TPİB	Pre-Test	33	6.53	1.37	32	-3.82	.001
	Post-Test	33	7.50	1.27			
Teknolojik Bilgi	Pre-Test	33	5.91	1.72	32	-4.13	.000
	Post-Test	33	7.04	1.79			
Teknolojik İçerik Bilgisi	Pre-Test	33	6.53	1.98	32	-3.01	.005
	Post-Test	33	7.56	1.54			
Teknolojik Pedagojik Bilgi	Pre-Test	33	7.08	1.68	32	-3.31	.002
	Post-Test	33	8.07	1.21			
Teknolojik Pedagojik İçerik Bilgisi	Pre-Test	33	6.63	2.08	32	-1.60	.120
	Post-Test	33	7.25	1.59			

*Yüksek korelasyondan dolayı hesaplanamamıştır.

Bilgisayar I ve Bilgisayar II derslerinin öğretmen adaylarının TPİB düzeylerine olan etkisinin incelenmesi için yapılan t-testi analizi sonuçlarına göre öğretmen adaylarının deney öncesi ve sonrası puanları arasında anlamlı bir değişim söz konusudur ($t_{(33)}=-3.82$, $p<.05$). Ölçeğin alt boyutları incelendiğinde ise Teknolojik pedagojik bilgisi dışındaki alt boyutlarda da anlamlı bir değişimin söz konusu olduğu görülmektedir. Teknolojik pedagojik içerik bilgisi puanları incelendiğinde yine bir artışın olduğu ancak bunun anlamlı olmadığı görülmektedir.

Tablo 2. Öğretmenlik Öz Yeterlilik Ölçeği

Ölçek	Test	N	\bar{X}	Std.	df	t	p
Öğretmenlik Öz Yeterlilik Ölçeği	Pre-Test	33	3.95	.48	32	1.62 9	.113
	Post-Test	33	4.07	.48			

Öğrenci Yükümlülüğünde Öz Yeterlilik	Pre-Test	33	4.04	.57	32	1.61 4	.116
	Post-Test	33	4.17	.45			
Öğretim Uygulamalarında Öz Yeterlilik	Pre-Test	33	3.94	.46	32	1.09 2	.283
	Post-Test	33	4.05	.52			
Sınıf Yönetiminde Öz Yeterlilik	Pre-Test	33	3.68	.63	32	1.10 7	.277
	Post-Test	33	3.83	.80			

Bilgisayar I ve Bilgisayar II derslerinin öğretmen adaylarının Öğretmenlik Öz Yeterlilik düzeylerine olan etkisinin incelenmesi için yapılan t-testi analizi sonuçlarına göre öğretmen adaylarının deney öncesi ve sonrası puanları arasında ölçeğin tamamında ve alt boyutlarında anlamlı bir değişim söz konusu olmadığı görülmektedir. ($t_{(33)}=-1.629$, $p>.05$). Bu sonuçlar neticesinde Bilgisayar I ve II derslerinin öğretmen adaylarının öğretmenlik öz yeterliliklerine anlamlı bir etkisinin olmadığı söylenebilir. Her ne kadar olumlu yönde bir artış olsa da bu artışın tıpkı TPİB ölçeğinin alt boyutunda olduğu gibi anlamlı olmadığı görülmektedir.

Tablo 3. Bilişim Teknolojileri Kabul Ölçeği

Ölçek	Test	N	\bar{X}	Std.	df	t	p
Bilişim Teknolojileri Kabul Ölçeği	Pre-Test	33	3.63	.53	32	-	.001
	Post-Test	33	4.07	.46			
Kolaylaştırıcı Şartlar	Pre-Test	33	3.85	.96	32	-	.018
	Post-Test	33	4.36	.56			
Algılanan Kullanım Kolaylığı ve Yeterlik	Pre-Test	33	3.15	.92	32	-	.000
	Post-Test	33	4.07	.69			
Kaygı	Pre-Test	33	3.34	.90	32	-	.054
	Post-Test	33	3.75	.95			
Niyet	Pre-Test	33	3.64	.96	32	-	.826
	Post-Test	33	3.68	1.01			
Algılanan Yarar	Pre-Test	33	3.91	1.03	32	-	.017
	Post-Test	33	4.38	.63			
Sosyal Etki	Pre-Test	33	3.61	.80	32	-	.005
	Post-Test	33	4.08	.62			

Bilgisayar I ve Bilgisayar II derslerinin öğretmen adaylarının Bilişim Teknolojileri Kabul düzeylerine olan etkisinin incelenmesi için yapılan t-testi analizi sonuçlarına göre öğretmen adaylarının deney öncesi ve

sonrası puanları arasında anlamlı bir deęişimin olduęu görölmektedir ($t_{(33)}=-3.753$, $p<.05$). Ölçeğin alt boyutları incelendiğinde ise Niyet ve Kaygı dışındaki alt boyutlarda da anlamlı bir deęişimin söz konusu olduęu görölmektedir. Özellikle niyet boyutunda hemen hemen hiç deęişimin olmadığı göze çarpmaktadır. Bu durum dięer ölçekler ile birlikte yorumlandığında anlam kazanmaktadır. Joo et al. (2018) tarafından geliştirilen model de göz önüne alındığında Bilgisayar I ve II derslerinin Teknolojik Pedagojik İçerik Bilgisine ve Öğretmenlik Öz Yeterlilik düzeyine etkisinin olmaması, niyet boyutunda da olumlu bir etkinin olmaması sonucunu doğurmaktadır.

Sonuçlar ve Öneriler

Araştırmanın sonuçları incelendiğinde Bilgisayar I ve II dersleri öğretmen adaylarının teknolojik pedagojik içerik bilgilerinde anlamlı bir artışa neden olmuştur. Sadece alt boyutlardan teknolojik pedagojik içerik bilgisi boyutunda anlamlı etki yaratamamıştır. Bununla birlikte Bilgisayar I ve II dersleri öğretmen adaylarının öğretmenlik öz yeterliklerinde anlamlı bir deęişime neden olmamıştır. Bilgisayar I ve II dersleri her ne kadar öğretmen adaylarının bilişim teknolojilerini kabul düzeylerinde anlamlı bir artışa neden olsa da; alt ölçeklerden niyet boyutunda anlamlı bir deęişime neden olmadığı görölmektedir. Bu durum öğretmenlik öz yeterliliğinin de deęişmemesi ile ilgili olabilir. Joo ve arkadaşlarına (2008) göre öz yeterlilik teknolojinin kullanılma niyetini doğrudan etkilemektedir. Her ne kadar öğretmen adayları teknolojik bilgilerinin artırsalar da bu bilgiyi kendi alanlarında nasıl kullanacaklarına dair örnekler görmedikleri için öğretmenlik öz yeterliklerinde bir gelişim olmamış olabilir. Ayrıca Teknolojik Pedagojik İçerik Bilgisinde gelişim olmaması da bunun bir göstergesi olabilir. Bu durum öğretmen adaylarının almış oldukları bilişim teknolojileri dersinin dięer meslek bilgisi dersleri ile desteklenerek yürütülmemesinden kaynaklanabilir.

Bilişim Teknolojileri dersinin dięer meslek bilgisi dersleri ile paralel yürütülmesi öğretmen adaylarının teknolojik pedagojik içerik bilgilerine, öz yeterliklerine ve bu teknolojileri gelecekteki sınıflarında kullanma niyetlerine olumlu katkı sağlayabilir. Bilişim Teknolojileri dersi her ne kadar teorik bir derse dönüştürülse de öğretmen adaylarına etkinlik örnekleriyle kendi derslerindeki uygulamalar gösterilebilir.

Kaynakça

Joo, Y. J., Park, S., & Lim, E. (2018). Factors influencing preservice teachers' intention to use technology: TPACK, teacher self-efficacy, and technology acceptance model. *Journal of Educational Technology & Society*, 21(3), 48-59.

- Mishra, P., & Koehler, M. J. (2006). Technological pedagogical content knowledge: A framework for teacher knowledge. *Teachers college record*, 108(6), 1017-1054.
- Shulman, L. S. (1987). Knowledge and teaching: Foundations of the new reform. *Harvard Educational Review*, 57, 1–22.



2nd ERASMUS INTERNATIONAL ACADEMIC RESEARCH
SYMPOSIUM
October 11-13, 2019
Paris/France

***Öğretmenlik Peşesi İçin Gençlerin Hazırlanmasının Psikolojik
Seviyeleri***

*Psychological Levels of Communication in Youths Preparation for
Teaching Profession*

Assoc. Prof. Dr. Kemale Salamova
Assoc. Prof. Dr. Jeyhun Mammadov
Sumqait Devlet Univrsitesi / Azerbaycan

Giriş

Öğretmenlik faaliyetinin başarısı ferдин psikolojik hazırlığının seviyesi ile ölçülür. Böylece, öğretim sürecinin psikolojik tabiatını incelemek gerekçesi ortaya çıkıyor. Çünkü, çağdaş koşullar altında ferдин profesyonel faaliyeti sosyal ve insani ilişkilerde emeğin insanlaşdırılması sürecinin esas görünüşlerinden biridir. Hazırlıklık herhangi bir karmaşık eylemin icrası için esas ve gerekli şartlarından biridir. Yapılmış soruşturmaların cevapları bu varsayımı onaylıyor, (mes., E.A. Klimov tarafından yapılmış diferansiyel- diagnostik soruşturmanın cevapları, veya V.E. Milman`ın yaptığı mezunlar için anketlerin cevapları. Yapılmış psikolojik anketlerin hepsinin sonuçları gelecek öğretmenlerin profesyonel faaliyette uygun psikolojik hazırlıkları olmadan başarılı olamayacaklarını net olarak ispat ediyor, çünkü bu türlü öğretmenler iş arkadaşları ile normal ilişkiler kurmak yeteneğine sahip olmayacak, aynı

zamanda özgüven eksikliği hissedecekler. Tarafımızdan ayrılan gruplar tarafından test edilen deneysel materyallerin karşılaştırmalı analizi, gelecekteki öğretmen psikologlarının eğitiminin dinamik olduğunu ortaya koydu. Bir hazırlık seviyesinden diğerine geçiş dinamikleri, karmaşıklık derecesine ve içeriğine bağlı olarak, eğitim ve kariyer hedeflerine etkili bir çözüm sağlayan bileşenleri arasındaki iç denge ile belirlenir. Araştırmamızda karşılaştığımız en önemli psikolojik zorluklardan biri, öğrenci psikologlarının araştırma faaliyetlerinde basit pratik deneyim unsurlarını kullanamamaları - teorik bilgi ve basit eylemleri profesyonel bir ortamda uygulama yetersizliğidir.

Araştırmanın konusu, modern koşullarda öğretmen yetiştirme mesleğinin psikolojik özelliklerinin incelenmesidir.

Çalışmanın amacı, öğretmen eğitimi dinamikleri ile ilgili en uygun eğilimleri ve ebeveynlik psikopatolojik sorunlarını tanımlamak ve yeni bir öğretimin psikolojik yönlerini tanımlamaktır.

Çalışmanın ana hipotezi. Öğrenme sürecinde öğretmenlik mesleğine hazırlık düzeyi, sadece öğrencilerin çeşitli derslerdeki mesleki motivasyonlarının niteliği ile değil, aynı zamanda fonksiyonel ve refleksif - yaratıcı mesleki eğitim seviyeleri ile de belirlenir. Yeni eğitim stratejisi bağlamında öğretmen yetiştirme yaklaşımı, öğretmen yetiştirme modelinin psikolojik özelliklerini, mekanizmalarını ve teorik metodolojik temellerini belirlemeyi gerektirir. Öğretmen eğitimi için yeni gereksinimler, modern bir yaratıcı öğretmen eğitimi modelinin eksikliği göz önüne alındığında, sorun yeterince araştırılmamıştır ve bunun önemi, araştırma konusunu "modern koşullarda öğretmen eğitiminin psikolojik özellikleri" olarak değerlendirdik.

Tema geliştirme düzeyi. Öğretmen eğitiminin çeşitli yönlerini araştırmaya yönelik çok sayıda araştırma çalışması yapılmıştır. Bu konuyu incelemek de psikologların odağı olmuştur. Öğretmen eğitimi, ağ ve ağ sistemi şeklinde çalışan bir eğitim alanıdır. Bu sistem toplumun ve devletin tüm sektörleri için eğitim kalitesini garanti eder. Modern koşullarda, öğretmen eğitimi sistemi çok yönlülüğü, çok işlevli ve dinamik olması ile karakterize edilir. Öğretmen eğitiminin psikolojik içeriği, eğitimde devlet politikasını belirleyen hümanizm, demokrasi, milliyetçilik ve laiklik gibi ölçütlerle belirlenir. Bir yandan öğretmen yetiştirme ilkelerinin gerçekleştirilmesi, bir yandan eğitim sürecinin ve içeriğinin farklılaştırılması, bir yandan da gelecekteki öğretmenlerin mesleki etkinliklerinde kendi öz saygılarını, kendini gerçekleştirme ve kendini geliştirmelerini belirleme becerisinin oluşumu.

Bu bağlamda, öğretmen eğitimi sistemi birbiriyle bağlantılı beş aşamadan oluşmaktadır:

1. Bireyin meslek açısından öz saygısı (öz belirlenmesi);
2. Organize;
3. Bilimsel ve pedagojik organizasyon;
4. Bilimsel ve pedagojik kişisel gelişim;

5. İnovasyon-pedagojik kendini gerçekleştirme (konunun içsel yeteneklerinin gerçekleştirilmesi, kendini güvence altına alma).

İlk aşamada, öğrenci kendini pedagojik bir faaliyet konusu olarak anlar, kendisini bu faaliyete hazırlar ve en basit model veya gerçek pedagojik uygulama biçimine aşına olur. İkinci turda, öğrenci, pedagojik emek kültürüne ve kendi kendini örgütlemesine girerek, gerekli bilgileri uygulayarak öğretmenlik mesleğini tasarlama ve geliştirme yeteneğini geliştirir. Sonuç olarak, konu bir sonraki kurum için profesyonel bir öğretmen gibi hissediyor. Üçüncü aşamada, konunun bilimsel ve pedagojik aktivitesi için pedagojik yetenekler geliştirilmektedir. Dördüncü aşamada, yeni bilgi edinimi ve pedagojik faaliyetlerin modellenmesi, özel pedagojik teknolojiler ve yöntemler geliştirme süreci, bunların uygulanmasını kavramsallaştırma yeteneği oluşur.

Beşinci aşamada, öğretmenlerin eğitimde yenilikçi etkinlikler tasarlama ve uygulama yetenekleri geliştirilmektedir.

Öğretmen yetiştirme sürecinde öğrencinin sosyal hayatın bir konusu olarak gelişmesi için sağlıklı psikolojik koşulların yaratılması, eğitim sürecinin niteliğinde bir değişiklik gerektirir. Bu sürecin tüm aşamalarında, bir problemin veya sorunun ortak çözümü için, diyaloga girme ve başkalarının görüşleriyle aynı fikirde olma becerisi kazanacaksınız.

Bu süreçte, konuyu sosyal bir kişi olarak geliştirmek için toplu eğitim biçimleri kullanılır ve bu da öğrencinin eğitim sürecindeki diğer konularla etkileşiminin öz farkındalığı için koşullar yaratır. Eğitim sürecinin teknolojisi, sosyal etkileşim kültürünün öğrenme sürecine yansımaları içerir. Aynı zamanda, psikolojik koşullar yaratılır, böylece gerçek pedagojik uygulama sırasında, özne kendini belirli bir sosyal düzeni sağlayan kişi olarak hisseder. Bu koşulların yaratılması, temel eğitim sürecindeki öğrencilerin sosyal ve sosyal olarak kendilerini

sorumlu hissetmelerine ve toplumun dinamik sosyo-ekonomik koşullarına uyum sağlama yeteneklerini geliştirmelerine yardımcı olacaktır. Prof. Hamzayev, bir öğretmenin pedagojik etkinliği sırasında mesleki niteliklerini birleştirmekte ve bu niteliklerin:

1. Konuyu derinlemesine mastering;
2. Mükemmel bilişsel teori ve pedagojik bilim bilgisi;
3. Farklı kavramlar arasındaki ilişkileri ve ilişkileri açabilme;

4. Öğrencileri harekete geçirmek için çeşitli iletişim araçlarını kullanabilme (Hamzayev .197-198).Yazar ayrıca bir takım niteliklerin - dayanıklılık, alçakgönüllülük ve disiplin, çocuk sevgisi, seçilen mesleğe ilgi, pedagojik beceri ve alışkanlıklar, pedagojik yetenekler kullanabilme (Hamzayev.199).öyretmənlük üçün gerekli olduğunu düşünüyor.

Öğretmen eğitimi sürecinde, bu nitelikleri, mesleki niteliklerine dahil etmek gerekir; böylece öğretmen aktivitesinde ortaya konan objektif ve genel bir özelliğe sahip olurlar. Yani, bu nitelikler gelecekteki kariyerinin bir öğretmen olarak ana göstergeleri olmalıdır.

Bizim açımızdan, bu nitelikler, öğretmenlerin hem mesleki bilgilerini hem de mesleki niteliklerini (bilgi, beceri ve alışkanlıklar) ve ayrıca psikolojik ve pedagojik niteliklerini yansıtmaya ve öğretmenin bütünlüğünü bir bütün olarak oluşturma yeteneğine dayanmalıdır. Bir öğretmenin belirli mesleki nitelikleri, her öğretmenin belirli mesleği ile ilgili olanlardır.

Hər bir fənnin tələbləri əsas götürülməklə gələcək müəllimlər həmin psixoloji keyfiyyətlərin özlərində formalaşmasına nail olmalıdırlar. Müasir şəraitdə müəllim əxlaqi cəhətdən inkişaf edən yaradıcı şəxsiyyət olmaqla refleksiya qabiliyyətinə, peşə vərdişlərinə və pedaqoji ustalığa yiyələnməli və yenilikçiliyə meyilli olmalıdır.

Müəllimin bacarığı aşağıdakı amillərlə təyin olunur:

- metodoloji (psixoloji-pedaqoji) bacarıqlar;
- ümumi mədəni səviyyəni əks etdirən bacarıqlar;
- fənyönümlü bacarıqlar.

Müəllim yenilikçi, yaradıcı düşüncəyə malik olmalıdır. Pedaqoji fəaliyyətin yaradıcı istiqamətlənməsi müəllimdən aşağıdakıları tələb edir:

- yeteneklerini objektif olarak değerlendirmek, meslekleri için önemli olan kendi güçlü ve zayıf yönlerini (öz saygı, öz saygı, duygusallık, iletişimsel, didaktik yetenekler vb.) belirlemek;

- zihinsel aktivite kültürüne sahip olmak (düşünme, hafıza, algı, imaj, dikkat), davranış kültürü, iletişim kültürü, pedagojik kültür;- Entegrasyon süreçlerine, dünyadaki eğitim alanının gelişimindeki eğilimlere, vb. uyum sağlayabilmek.

Bu nedenle, öğretmen yetiştirme sürecinde öğrencilerin mesleki niteliklerinin oluşumu, öğretmenlik mesleği ile ilgili yanlışların giderilmesi süreciyle yakından ilişkilidir. Bu nedenle yanlış eğilimleri olan öğrenciler gözden kaçırılmamalı ve onlarla özel psikolojik çalışmalar yapılmalıdır. Bu bazımdan rusiyalı professor A.I.Şerbakov öğretmən üçün daha vacib peşə niteliklerini bir-brinden ayırmışdır:

1. Umumvətəndaş keyfiyyətləri: humanizm, kollektivçilik, əməksevərlik, optimizm;

2. Ahlaki və pedagojik niteliklər: sosial aktivite, pedagojik yönəlim, bilimsel ifade, benlik saygısı (pedagojik faaliyyətin bir konusu olarak öz farkındalık), insanlarla yüksek düzeyde ahlaki ilişkiler;

3. Sosyo-perspektiflər: yüksek düzeyde sosial perspektif geliştirme, aktif entelektüel aktivite, tempo özellikleri, yüksek konuşma kültürü;

4.Fiziksel-tipolojik özelliklər: yüksek bilişsel ilgi, çocuk sevgisi, onlarla çalışma gereği, tam ve ciddi karakter, nezaket, sebat, öz yeterlilik, hayati meselelerle uğraşmada bağımsızlık ve canlılık, yeterli pedagojik yetenekler (düşük algı, dikkat, öngörülebilirlik);

5.Pratik beceri ve alışkanlıklar: genel eğitim (bilgilendirici, mobilize etme, geliştirme, rehberlik etme) ve genel emek (yapıcı, örgütsel, araştırma, iletişimsel), kendi kendine eğitim. Duyarlılık ve çocuklar için sevgi, ebeveynlere dikkat, her yaşa karşı nezaket ve cömertlik, titizlik, iletişim, hızlı karar verme yeteneği (Şerbakov.17.).

Rusiyalı digər meslekdaşlarımız E.A.Klimov və N.V. Kuzmina isə ideal öğretmeni tanımlarken, öğrencilerin kendileri de önemli mesleki niteliklerini ayırt etmişlerdir:

- ahlaki niteliklər (dürüslük, dürüslük, adalet, iletişim, çocuklar için sevgi ve bakım, çocukları anlama, duyarlılık vb.);

- düzensiz nitelikler (inatçılık, organizasyon, sebat, ciddiyet, kısıtlama, disiplin);- Fikri nitelikler (zeka, bilgelik, keskin zihin, konunun bilgisi);

- pedagojik yönetim ile ilgili yeterlilikler (çocuklarla eğitim çalışmaları organize edebilme, bilgi aktarma, konuya ilgi duyma, öğrencilerle (öğrenciler) ve velilerle iletişim kurabilme yeteneği);

- kişisel özellikler (mizah duygusu, neşe, canlılık, çeviklik). Klımov ve N.V. Kuzmina .92)

Buna bamayaraq I.A Zimnya'ya göre yukarıda belirtilenlerden yalnızca ahlaki nitelikler öğrenci için birinci konumdur. O, hesap eder ki, öğretmenin kişiliğinin nesnel mesleki özelliklerini dört gruba ayırmak olar:

1. Yetenek olarak öznel rolünün gerçekleştirilmesi olarak kişiliğin psikofizyolojik özellikleri;

2. Yetenekler;

3. Kişisel özellikleri içeren kişilik yönelimi;

4. Pedagojik profesyonellik ve konu ile ilgili bilgi ve beceriler.(Zimnya'ya.142)

L.M.Mitina ise aşağıdaki mesleki nitelikleri, öğretmen kimliği yapısal-hiyerarşik bir model geliştirerek tanımlamıştır: pedagojik düşünme, pedagojik yansıma ve iletişim için pedagojik taktikler. Öğretmenin kişiliği, yazara göre öğretmenin eğitim yapısının asıl temeli olan pedagojik özellikler ile tanımlanır.

Yapısal-hiyerarşik öğretmen kimliği modelinin en yüksek seviyesi, özel, kişisel niteliklere ve niteliklere dayanan pedagojik yeteneklerdir. Planlama ve gnostik yeteneklerde pedagojik bir düşünür; ve yansıma perspektifleri arasında pedagojik yansıma, pedagojik taktikler ve pedagojik yönelim vardır (Mitina.19.).

K.Markova'ya göre, öznel özelliklerin yapısı aşağıdaki bloklarda açıklanmalıdır:

Obyektiv özellikleri:

-profesyonel, psikolojik ve pedagojik bilgi;

- mesleki beceriler.

Subyektiv özellikler:

- mesleki, psikolojik konum, yönelim;
- kişisel özellikler.

Bu istiqamette çox geniş araşdırmalar aparmış A.Markova öğretmenin kişilik yapısında tahlil etmiş və ona bunları dahil etmişdir:

1.Kişilik motivasyonu (kişilik yönelimi ve çeşitleri):

- a. kişilik özellikleri;
- b. pedagojik yetenekler;
- c. karakter ve özellikleri;

2.Kişiliyin inteqral xarakteri.

- a. zihinsel süreçler;
- b. zihinsel durum.
- c. pedagojik benlik saygısı;
- d.bireysel tarz; (Markova. 101).

Aday L.V.Kandibovich, öğretmenin pedagojik oryantasyon mesleğindeki mesleki yetkinlik yapısını, pedagojik yetenekleri, ahlaki nitelikleri, organizasyonu, kelimelerin ve eylemlerin birliğini, ikna birliğini, orijinallik, denge ve karakter birliğini içerir.

Bilimsel L.V Kandibovich, sosyal alanda mesleki yeterlilik oluşumu faktörlerini ele almak ve başarılı bir profesyonel pedagojik aktivite oluşturmak için, öğretmenin mesleki yeterliliğinin oluşum faktörlerini iki gruba ayırır:

1. Kişisel faktörler: kişiliğin profesyonel pedagojik oryantasyonu, pedagojik oryantasyon, mesleki uygunluk (bilgi, beceri ve alışkanlıklar);
2. Sosyo-Ekonomik Faktörler: Öğretmen Personeli Talebi ”Öğretmenlik mesleğinde insan talebinin düzeyi ve ebeveynlerin, öğretmenlerin ve akranların psikososyal etkileri.

Profesyonel zindeliğin bir işareti olarak, bilim adamı aşağıdakileri tanımladı:

Objektif göstergeler:

a.Başarılı mesleki gelişim: öğretmenin öğretme kalitesini öğrencilerle (öğrenciler); öğrencilerle yapılan eğitim çalışmalarının kalitesi;

öğretmenlerin yaratıcı girişiminin tezahürü; Pedagojik aktivitenin vücut için etkisizliği;

b.Eğitim faaliyetlerinin kalitesi: Başarı, Başarılı Pedagojik Uygulama, Sosyal Etkinlik Seviyesi;

c. Kimlik sosyal statüsü: önemli bir alanda kimlik statüsü; öğrenciler arasında saygı ve prestij (öğrenciler).

Öznel göstergeler: meslekle ilgili bilgiler; Meslek seçiminde olumlu motivasyon (pedagojik faaliyete ilgi ve eğilim), kişiliğin sosyal ve mesleki deneyimi (yaşam tarzı algısı, meslek seçiminde uygulanabilirlik, kamu borcu ve anlayışı); bakış açısına yönelim.

Öğretmenin öznel kişilik özelliklerinde, Shadrikov gerekli yetenekleri belirledi. Psikolojik literatürde pedagojik yetenekleri tanımlamak ve tanımlamak için ilk girişimini yaptı. Araştırmacı, entelektüel aktivitesini, her şeyden önce, öğretmen kişiliğinin çeşitli yönleriyle ilgili pedagojik yeteneklerin niteliklerini çağırdı. B.H Aliyev, bu niteliklerin benzersiz olmadığını, eğitim ve pratik çalışma sürecinde geliştiğini, ancak oldukça dayanıklı olduklarını belirtti. Pedagojik yetenekler için, bilgiyi özlü ve net bir şekilde sunma yeteneğine sahiptir; öğrencinin (öğrencinin) anlama, gözlem, bağımsız, yaratıcı düşünme ve örgütsel yetenekleri.

-öğrencileri, karakterlerini ve psikolojik özelliklerini kolayca anlama, bilgi, inanç ve ahlak seviyelerini belirleme;

-öğretme materyalinin çocuklar tarafından kolayca anlaşılması ve anlaşılması;

-öğrencileri ile etkileşimde bulunabilme, ruhları çok iyi bulaştırabilir, uygun duyguları uyandırabilir;

- insanları ikna etme ve olumlu yönde etkileme becerisi;

- takımı yönetme, disipline etme, çocukların eğitimini ve çalışmalarını yönetme, derslerin zamanlamasını ve zamanlamasını belirleme ve öğrenci ve öğrenci eğitim ve üretim etkinliklerini planlamayı da içeren organizasyon becerileri;

- gerekli pedagojik heyecan, bağlılık ve çocuklara bireysel yaklaşım;

- öğrencilerin bilgi ve kalitesini planlamak için yaptıkları çalışmaların yanı sıra hatalarını ve güçlüklerini önceden tahmin edebilme;

- eğitim ve öğretim alanında yaratıcı yetenek;- Bu ve diğer olayları toplu halde uygulama, uygun etki yöntemlerini koruyarak ve sürdürürken koşulları hızlı ve hızlı bir şekilde belirleme becerisi;

- iyi ve karşılaştırmalı olarak öğretmesi kolay bir konuyu uygulama becerisi ve zamanında, eğitim materyalini yalnızca bilgi aktarımı alanında değil, aynı zamanda yaşamla olan ilişkilerinde de doğru ve doğru bir şekilde tekrarlamak kendi pedagojik yetenekleriyle yakından ilişkilidir. Ancak, nitelikli öğretmenlerin hepsi bu yeteneklere sahip değil (Öliver.32.).

Rusyalı akademisyen I.A.Zimnyaya göre ise yetenekler dört gruba ayrılır:

1. Didaktik yetenekler. Bu, öğrenme materyallerini öğrencilere anlamlı bir şekilde erişilebilir hale getirme, materyalleri gelişimsel seviyelerine uyarlama ve onları yaşamla ilişkilendirmeyi içerir. Kısa sürede bilgi aktarımını sağlayan genel yeteneklerdir.

2. Yansımali ve genostik yetenekler. İşte: işte yaratıcılık, öğrenci dikkatliliği, nezaket, hümanizm, öğretmenlerin başarılarını anlama vb. ait

3. Etkileşimli-iletişimsel yetenekler. İşte: öğrenciler üzerinde psikolojik etki, pedagojik talep, pedagojik taht, pedagojik aydınlanma, öğrenci vücudunun organizasyonu, vb. ait

4. Etkileyici yetenekler. İşte: açık, anlaşılır, iletişimsel, duygusal, fonetik kusursuz konuşma vb. ait Bu, öğretmenlik mesleği için en önemli becerilerden biridir. Öğretmen düşüncelerini öğrencilerin anlayabileceği basit ve anlaşılır bir şekilde sunmalıdır (Зимняя.78.).

A.Qretsov bir öğretmenin mesleki niteliklerinin şöyle olduğunu gösterir: genel kültür; hata ve konu bilgisi; pedagojik bilgi ve becerilerin düzenli gelişimi; adalet; çocuklar için talep ve sevgi; gözlem ve dikkat; pedagojik gerçek (Qretsov.16).

B.A.Adolfa göre ise, öğretmen aşağıdaki yedi niteliğe sahip olmalıdır:

- konuyu iyi bilmeli;
- Hareketlerin bilgisine uymak zorundadır;
- Eğitime ne vermeli;
- Öğrencilere çocukları olarak davranın;

- Bilgisine ve eylemlerine derin bir inanca sahip olmalı ve aynı zamanda öğrencilerine bu inancı aşlamak ve böylece onları mutluluğa götürmek için;

- Öğrencileri ile kibar ve sabırlı olun (Адольф.19.).

Müfredat, öğrencilerin zihinsel yetenekleri için sürekli olarak uygulanmalıdır.

Kişinin motivasyonu, servet eğilimleri, amaç nedenleri, düşünceler ve idealler dahil olmak üzere kendi yönündedir. Kişilik yönelimi, bireyin maddi mülkiyete, benliğe, davranışına ve etkinliğine karşı tutumunun temel sistemini oluşturur, kimliğini güçlendirir ve istenmeyen etkilere karşı koyabilmesini sağlar.

A.Markova'ya göre, bir vatandaşın bilişsel ve kendi kendine eğitim yönleri arasında ayırım yapması gerekiyor. Bir öğretmenin kişiliğinin özellikleri yeteneklerini, karakterini, zihinsel durumunu ve çeşitli zihinsel işlevlerin (irade, entelektüel, konuşma) gelişim düzeyini içerir. Yetenekler genellikle profesyonel faaliyetlerini başarıyla gerçekleştiren bir kişinin kişisel özellikleri olarak görülür.

V.A. Kruteyskiy çok çeşitli pedagojik yetenekleri araştırdı. Bunlar şunları içerir:

- Didaktik yetenekler - öğretmenin gerekli materyalleri öğrencilere (öğrencilere) ulaştırma, materyali öğrencilere (öğrencilere) iletme, materyali veya sorunu açık ve net bir şekilde sunma becerisi; Öğrencilerin aktif, bağımsız düşünme üretme yeteneği.

-Analitik yetenekler, bilimdeki yenilikleri bilmek için bir tür yetenek. Yetenekli bir öğretmen, konuyu sadece kurs boyunca tanımakla kalmaz, aynı zamanda bilimdeki en son konular hakkında da çok şey bilir.

- Algısal yetenekler - öğrencilerin (öğrencilerin) iç dünyasına girme yeteneği, psikolojik gözlem, öğrencinin (öğrencinin) kişiliğini ve zihinsel durumunu en ince ayrıntısına kadar anlama yeteneği.

Konuşma becerileri düşüncelerini ve yeteneklerini konuşmaların yanı sıra yüz ifadeleri ve pantomimikler aracılığıyla net ve kesin bir şekilde ifade etme yeteneğidir.

- Örgütsel beceriler öğrencileri (öğrencileri) örgütleme, onları güçlendirme, önemli, hayati görevleri yerine getirme, işlerini uygun şekilde düzenleme konusunda motive etme becerisi.

- Yazarın yetenekleri, öğretmenin öğrenciler üzerindeki acil duygusal ve duygusal etkisi ve saygı duyma yetenekleridir. Yazarın yetenekleri genel olarak öğretmenin kişilik özelliklerine, ilgisiz niteliklerine (kalıcılık, inatçılık, kararlılık) bağlıdır. Bu tür yeteneklerin temeli, öğretmenin konusundaki yeterliliği, çalışmalarının geçerliliğine olan inancı ve inançlarını öğrencilerine verebilmesidir.

1.İletişimsel yetenekler - öğrencilerle (öğrenciler) iletişim kurma, düzgün iletişim kurma, pedagojik bakış açısıyla öğrencilerle iletişim kurma ve pedagojik taktikler elde etme yeteneği.

2.Pedagojik hayal gücü, özel bir yetenek türüdür. Pedagojik hayal gücüne sahip bir öğretmen, eylemlerinin sonuçlarını öngörebilir ve öğrencinin geleceğini doğru şekilde görebilir ve onlara rehberlik edebilir.

3.Ayrıca dikkat dağıtma becerisi, bir öğretmenin aynı anda çeşitli etkinlikler boyunca yaptığı çalışmalar için özel bir öneme sahiptir. Yetenekli ve deneyimli öğretmenler, söylediklerini içeriğini ve biçimini dikkatlice takip eder, tüm öğrencilere (öğrencilere) yoğunlaşır, yorgunluk, dikkatsizlik ve yanlış anlama konusundaki tutumlarını ifade eder.

Pedagojik yetenekler, öğretmen duyarlılığının belirli bir şekli olarak gnostik, tasarım, yapıcı, iletişimsel ve örgütsel becerileri içerir. Bu nedenle, öğretmen öğrencilere (öğrencilere) bildikleri, öğrendikleri ve öğrettikleri bilimin temellerini iletebilmelidir.

Genostik yetenekler, bir öğretmenin konunun özelliklerini, içeriğini, çalışılan materyalin temellerini ve niteliklerini ayırt edebilme becerisini bilmesidir.

Sonuç

Bu çalışmanın sonuçları, aşağıdaki sonuçlara ulaşmamızı sağlar. Pedagojik faaliyetin etkinliği ve öğretmenlerin mesleki faaliyetlerine bağlılığın yüksek düzeyde tezahürü ortaya çıkmıştır. Pedagojik aktivitenin etkinliği, öğretmenin mesleki motivasyonunun yapısını ve gücünü sorgulamaz. Öğretmen yetiştirmedeki mesleki motivasyonunun özelliklerini dikkate almak ve öğrencinin kendini gerçekleştirme için koşulları yaratmak önemlidir. Psikolojik gözlemler ve araştırmalar

sonucunda, iletişimsele bileşenin öğretmenler ve psikologlar için önemli bir kalite olduğu anlaşılmıştır. Öğrenci araştırması ve sonuçlarının analizi, iletişimsele bileşenlerin gelişim düzeyini belirlememize olanak sağlamıştır.

Kaynaklar

1. Aqayev Ə.Ə. Azərbaycan Pedaqoji fikir tarixində müəllim hazırlığı. Respublika elmi-praktik konfransın materalları.
2. Əliyev C.Q. Genc müəllimin pedaqoji fealiyyətində rastlaşdığı çetinlikler. Avtoref. Bakı. 1998 24s.
3. Əliyev B.H. Aliyeva K.R. Cabbarov R.V. Pedaqoji psixologiya. Tehsil, Bakı. 2011.
4. Əliyev B.H. Şəxsiyyətə yeni baxış nəzəriyyəsi. Bakı. 2007.
5. Əliyev B.H. Yaradıcı müəllim hazırlığının bəzi məsələləri. Bakı Unversitetinin xəbərləri. Bakı.
6. 2008.
7. Nəməzəyev M.Ə. Pedaqoji psixologiya. Bakı 2006.
8. Адольф В.А. Теоритические основы формирования профессиональной компетантности учителя. М..А.ДД. 1998. 49.
9. Митина Л.М. .Учитель как личность и профессионал. М. «Дело». 1994. 216с.
10. Маркова А.С. Формирование профессионализма как качества личности специалиста. Дис. канд. психол. наук. М. 2002. 192с.
11. Гретсов А. Выбираем профессию. Советы практического психолога. СПб. Питер. 2006. 192.
12. Кандыбович Л.В. Становление профессионального самоопределения молодого учителя. Перм. 1996.
13. Зимняя И.А. Педагогическая психология. Москва. 1999.
14. Климов Е.А. Психология профессионала. Воронеж. НПО «Модек» М. 2004. 481с



2nd ERASMUS INTERNATIONAL ACADEMIC RESEARCH
SYMPOSIUM
October 11-13, 2019
Paris/France

*Yusif Vezir Çemenzeminlinin “Studentler” Romani Üzerine
İnceleme*

Doç. Dr. Tora Mammadova
Sumqayıt Dövlət Universiteti/Azərbaycan

Giriş

Yusif Vezir, 12 Eylül 1887 yılında Şuşa’da dünyaya gelmiş, yazar, eleştirci, folklorşünas, tarihçi, etnograf, ressam, edebiyatşünas ve b. gibi kültür tarihimizde kendine yer kazanmıştır. Yusif Vezirov ailesinin soyu, XVIII asrın Karabağ Hükümdarı İbrahimhalil Han’ın nüfuzlu vezirlerinden biri olan Mirza Alimehmedağa’ya dayanır. Babası Mirbaba’nın mesleki etriyatçılık ve halk tabibliyi olsa da edebiyatı, fars ve türk dillerini iyi bilmiştir.

Yusif Vezir ilk tahsilini Şuşa’da mollahanede almış, fakat babası Yusif’in daha iyi eğitim alması için onu Ağdam’a aparmış, tehsili ile kendi meşğul olmuştur. Daha sonra Şuşa’da realni mektebine gitmiş ve burada rus dilinde eğitim almıştır.

1904 yılında kendi hayatından şikayet motivli “Jaloba” adlı ilk şiirini, 1907 yılında “Şahkulu’nun hayır işi” adlı ilk hikayesini yazmıştır.

1910 yılında Kiyev’ə gitmiş, orada Mükaddes Vladimir isimli İmperator Üniversitesi’nin hukuk fakültesine daxil olmuştur. 1915-1917 yıllarında Yusif Vezir avukatlıkla meşğul olmuş, aynı zamanda Bakü’de

yayınlanan gazetelere makaleler yazıp göndermiştir. Bu yıllarda o, türk tarihi ile de devamlı şekilde meşgul olmuştur.

Kiyev'de tahsil alan talebeleri etrafına toplayarak Türk Edebi Merkeziye firkasının Kiyev şubasını yaratmıştır. Şubenin esas amacı Azerbaycan'ı Ukrayna'da tanıtmak olmuştur. Y.Vezir orada Azerbaycan edebiyatı, medeniyeti, tarihi, iqtisadiyatı ile ilgili makaleler yazıp çap ettirmiştir. Bağımsız Ukrayna Cumhuriyeti yarandıqdan sonra yazar Ukrayna'da sefir olmuştur.

1917 yılında Rus ihtilalinden sonra Y.Vezir Azerbaycan'a gelmiş, 1919 yılında yaranmış Bağımsız Azerbaycan Cumhuriyeti'nin Türkiye'de ilk Büyükelçisi olmuştur. "Azerbaycan edebiyatına bir nezer" isimli kitabını 1920 yılında İstanbul'da, Azerbaycan türkçesi ile, 1922'de ise Paris'de, fransızca yayınlatmıştır.

Bağımsız Azerbaycan Cumhuriyeti'nin çöküşünden sonra (1920), Yusif Vezir Fransa'ya göçmek zorunda kalır. Kendi görevine uygun iş bulamadığından 1920-1925 yıllarında Paris'te fabrikalarda çalışır, Fransız gazetelerine makaleler yazır, Şark tarihi ve felsefesi ile ilgili araştırmalar yapır. Paris'de okuyub mezun olan küçük kardeşi Miri'nin vefatından sonra, ne olursa olsun, vatana dönmeye karar verir. 1925'te pişmanlık mektubu Azerbaycan Sovyet metbuatında yayınlandıktan sonra vatana dönmesine izin çıkar. 1926 yılında yazar Azerbaycan'a döner.

Yusif Vezir Mirbaba oğlu 1914 yılında "Bir gencin defteri" ve "Günah" (Suç) adlı ilk romanlarını yazmış, Sovyet Azerbaycanına döndükten sonra 1928-1934 yıllarında bu eserleri üzerinde tekrar çalışmış, "Günah" romanını "Studentler" adlandırmıştır. Bu eser iki kitaptan oluşur. Roman iki defa, 1931 ve 1936 yıllarında çap olunmuştur. Sonralar roman tekrar neşr olunmuştur.

"Öğrenciler" romanı ve sovyet dönemi gerçekliyi

Y.Vezir bir çok hikayeler, "Kan içinde" isimli ilk tarihi ve "Kızlar çeşmesi" gibi ilk mitolojik-felsefi romanlar yazmıştır.

Karabax Hanlığı'nın veziri ve Azerbaycan'ın meşhur şairi Molla Penah Vagif'in hayatını ve mücadelelerini konu alan "Kan içinde" ilk tarihi romanını yazıp bitirse de, takipler yüzünden bu kitabını yayınlatamamıştır. "Öğrenciler" romanı yüzünden Yazıçılar İttifaqından çıkarılmamışdan 3-4 ay önce yazdığı "Altunsaç" isimli kinossenarisini "Azerfilm" okuyub begense de, "Azerfilm"ın başkanı Merkel "Studentlər" romanı yüzünden onunla anlaşamayacağını söylemiştir.

Böylelikle, Y.V. Çemenzeminli Sovyet Azerbaycanı'na döndükten sonra baskıya maruz kalmış, Azerbaycan Yazarlar Birliği'nden "Öğrenciler" adlı romanından dolayı kovulmuş, işsiz kaldığı için

Urgeç'e öđretmen olarak çalıřmaya gitmiř ve kısa süre sonra tutuklanmıřtır. 14-15 řubat 1940 yılında yapılan soruřturmada belirlenir ki, Y.Vezir Kiyev'de okurken Musavat Partisi'ne katılmıř, aynı teřkilata bařkan seçilmiřdir. 25 řubat'ta yayınlanan bir bildirimde, yazıcı "Bolřevik Tehdidi" ve "Öđrenci" eserlerinin milliyetçi, mütereddid olduđunu belirtmiř ve ifadedeki iddiaları kabul etmiř, anti-milliyetçi bir organizasyonun üyesi olduđunu ve çağdařları arasında anti-milliyetçi fikirleri desteklediđini itiraf etmiřtir. (Bahadırsoy, 2017)

Y.Vezirin "Öđrenciler" romanı arařtırmalarda

Y.Vezir hakkında ilk ciddi arařtırma Prof. Dr. Tofig Hüseyinođlu'nun "Edebiyatla Yařayırım" adlı kitabıdır. Onun hakkında bir çok arařtırmalar yapılsa da, "Studentler" romanı yeterince incelenmemiř, geniř tahlil olunmamıřtır. T.Hüseyinođlu (1993) Y.Vezir'in hikayelerini konu almıř, "Kan içinde" (diđer ismi "İki od arasında") romanını tahlil etmiř, aynı zamanda elmi eserleri üzerinde inceleme aparmıřtır. Meryem Ahundova (1981) da yazarın yaratıcılıđını konu almıř, hikayelerini tahlil etmiřdir. Her iki müellif "Studentler" romanına tokunmamıřlar. K.Mammadov "Studentler" romanında Rustembey'i karmařık karakterli kahraman adlandırmıř (Mammadov, 1987), A.İbrahimli (2002) Y.Vezir'in nesrinde milli problemler meselesine tokunmuř, bu yüzden "Studentler" romanında ulusal kimlik meselelerine dair bazı fikirler söylemiřtir.

Yusiv Vezir hakkında arařtırmanın müellifi Muhammed Kemalođlu yazarın hayatını konu alarak, özellikle "Studentler"i ihtilalden önce Rus üniversitelerinde tahsil alan farklı düşünce tarzlarına, farklı siyasi bakıřlara, farklı sosyal kökenlere mensup Azerbaycan talebelerinin birbirinden farklı, lakin bir toplum halinde; aynı devirdeki sosyetenin ibretverici portretlerinin tasvirini veren, muhtelif fikir akımları ve milli-manevi mefkurenin geliřmesini gözler önüne seren eser" (Kemalođlu, 2013: 4-5) adlandırmıřtır.

Y.Vezir "Öđrenciler" romanında o dönemin kültürel ve politik manzaralarını tarihsel gerçeklik bađlamında inceliyor. Roman sovyet döneminde yazılmıř olmasına rađmen, yazar siyasi ve milli fikirlerini dile getirmiř, bazen sansürden kaçınmak için çeliřkili fikirler vermek zorunda kalsa dahi, dönemin gerçek resmini sunabilmiřtir.

Y.V.Çemenzeminli kendi eserinin mezzunu hakkında romana eklediği "Bir kaç kelime" bařlıklı yazısında "Studentler"i inqilabdan önce türk talebelerinin hayatını gösteren eser adlandırır. Müellif bu hayatı zengin, yüksök mefkure dalıyca kořan bir hayat yok, babalar hayatının modern řekli hesab edir vö kendi eserinde de babalarının yolunu devam ettiren farklı tipler yaratır. Rüstambey'i, Ali'ni babalarının dini tartıřmalarla keçirdiyi yolun devamçıları kimi deyerlendirir. Selma da,

Ahmed de devrimçi ruhlu, halkın trajedilerinin temel nedenlerini anlayan kahraman türleridir. Her zaman bu tür insanlar tutuklanmaya ve sürgünlere maruz kalmışlar.

Akimova Elnarə “Azərbaycan romançılığında itirilmiş zaman” makalesində “Studentlər” və “Kan içinde” romanlarını örnek alarak diyor ki, bu eserlerde bir sıra obrazlar karakter bakımından daha canlı, tereddüd ve yaşantıları ile tesvir olunsa da, yazar devrimçi değil, tarihi gerçekliği taşıyan kahraman yarata, onu canlı ve hareketliliği ile edebiyata getire bilmemiştir. “Her iki roman ulusal meseleleri kapsamaktadır. Ama nasıl? “Öğrenci”de yirminci yüzyılın ilk on yılında Azerbaycan’ın gerçeklerini yansıtıyor, fakat birçok yaklaşım kusurludur. Din, türkçülük ve Musavatçılara karşı dönemin kendisinden doğan görüşlerini yansıtıyor”(Akimova, 2016).

Tenqidçi Elnare Akimova bir de esere sovyet döneminin gerçeklerinden yaklaşmalıydı. Şöylə ki, esər 1931 yılında çap olunanda Y.V.Çemenzemlinli sovyet döneminin ve sosreyalist felsefesinin gerçeklerinin farkındaydı. Bu nedenle, o, romanına eklediği “Birkaç kelime” başlıklı yazısında, eserde yarattığı öğrenci imajlarının sovyet dönemi öğrenci imajlarından farklı olduğunu anlatarak, ikincileri daha yüksek tuturdu. “Her bir şura (sovyet - T.M.) talebesinin karşısında yüksek bir emel var: şunlar uzman olarak, mesleklerini sosyalizm kuruluşuna odaklayacaklar... ..şunlar, gerçekden de tarihdə emsalı olmayan yüksek bir dönemde yaşıyorlar” (Çemenzemlinli, 2005: 8)

Amma bu düşünce yazarın kendi düşüncesi deyildi. Yazar sansürden kaçınmak sebebinden böyle yazırdı. Fakat eseri okuduqça, Çemenzemlinlinin meslek ve düşünceleri daha aydın olur, onun kahramanı Rustembey’ı Azerbaycan’ın bağımsızlığı ilgilendiriyor. O, Rusya işğalı altında yaşamak istemiyor. Bir çok firkalarde faaliyet yaparken de bu mesleyi onu hep endişelendiriyor.

Dr. İrfan, Murat Yıldırım “Azerbaycan modern hikaye və romanına xalq edebiyatı tesirleri və Yusif Vezir Çemenzemlinli” adlı makalesinde “Studentlər” ve “1917-ci yılda” adlı eserlere tokunarak, onları yazarın öğrencilik hayatından izler taşıyan, kuvvetli otobiyografizmin bulunduğu romanlar adlandırır ve böyle sonucluyor ki, 5 cilt olarak planlanmış roman tamamlanamadığı için eskik görünür. Buna rağmen bu romanlarda 1914-1917 yıllarında bütün Rusya’yı sarsan rejim bunalımı, çarlığın çöküşü ve Bolşevik ihtilali arefesindeki başıbozukluk ve karmaşa başarıyla verilmiştir. Bu romanların bir başka yönden değeri de o devir Azerbaycan’ındaki siyasi faaliyetleri, fikir akımlarının ve bunların önde gelen şahsiyetlerinin -uzaktan da olsa- çok yönlü olarak ele alıp değerlendirilmesidir” (İrfan, 2001: 113).

Göründüyü kibi, Elnare Akimovadan farklı olarak, Murat Yıldırım esere daha doğru deyer verir ve eserdeki eskikliyi romanın tamamlanmamasıyla alakalendirir. Bundan dolayı, Murat Yıldırım romanın otobiografik karakter taşıdığını da gerçek vurguluyor. M.Kemaloğlu (2013: 9) da bu eseri yazıcının Kiyev'deki tehsil illerindeki müşahidelerinden doğan eser adlandırır. Y.Vezir'in romanda yarattığı Rustembey obrazı müellifin kendi prototipidir. Rustambey'in mülahizeleri, fikirleri yazıcının kendi düşünceleridir. Rustambey kibi, Y.Vezir de Rusya'da tahsil almış, bir çok Rusya topraklarında, Qalitsiya'da siyasi faaliyet yapmış, Azərbaycan'ın Rusya'da tanınması yolunda çarpışmış, aynı zamanda onun istiqlaliyetini düşünmüş, bu yolda mücadile etmişdir. Azərbaycan tenqidçisi Rustem Kemal da "Studentlər" eserində memuar-avtobiografik metnin çok güçlü olduğunu yazır və bu əsərin (həmçinin yazıcının "Kan içində" romanını da) hem de fransız nesr enenesindən qidalandığını vurguluyor. (Şükürlü, 2016) Şöylə ki, Y.V.Çemenzemli 5 yıl Fransada yaşamış, orada elmi ve bedii eserler yazmış, hatta bazılarını ihtiyac yüzünden satmaya da mecbur kalmıştır.

"Öğrenciler" romanında ulusal ideolojik düşünce

Yazarın gündeme getirdiği konulardan biri milli ideoloji konusudur. Bu acıdan, milli düşünceli türk gençliğinin imajını yaratıyor ki, bu gençler siyasi düşünceleri, ulusal akidelerinin bütünlüyle seçilirler.

Mesala, Rustembey, Azərbaycan'ın kaderini Rus asareti altında hayal edemiyor, bolşevik politikasında karanlık qalan farklı ulusların bağımsızlığı meselesine dikkatle yaklaşır ve bunun imkansızlığını fark edir. Bu sebepten de müslümanların Velikorus yönetiminden kurtulmalarını istiyor.

Rustembey'e göre, Ukrayna ve Polonya Rusya'dan etkilenmiyor, dillerini, dinlerini ve kültürlerini koruyabiliyorlar, böylece gelişip kültürel düzeye ulaşabiliyorlar. Azərbaycan'ın bilimsel ve kültürel geriliği, rus dilinin etkisi altına hızla düşmesine neden oldu.

Rüstembey, kırk milyon türk ve tatar halkının mahkumiyetten kurtulmasını istiyor, devrime bu açıdan bakıyor, türk milletini bir dilde konuşan, aynı geleneğe sahip ve aynı topraklarda yaşayan bir kitle olarak hayal ediyordu. O, bir kök taşıyan dillerdeki ayrılıkların gelişerek, tek bir edebi dilin şivelere üstün geleceğine ikna olurdu. Bu acıdan Rustembey dilde, dində, kültürde birlik konsepsiyonundan konuşan, türkçü yönemli kahramandı.

Rustembey bezi eleştiricilerin söylediyi kibi kararsız, arkadaşlarının söylediği gibi "tühaf" olsa da, milli düşüncesi itibarile bütövdür. Yurtdışında yaşıyor ve çalışıyor olmasına rağmen,

Azərbaycan'ın gələcəğini düşünür. Çeşitli siyasi fırkaların fəaliyyətlərini incələrkən, öncelikle, hemen fırkanın halkın ulusal bağımsızlığına nasıl yaxlaştığı ilə ilgilenir, Azərbaycan halkının kurtuluşu orada görünür mü?- diye sual edir. Bu yüzden de kesinlikle söylemek olar ki, Rustembey yazığının kendi obrazıdır. O da Rusya'da yaşayıb, fəaliyyət göstərirkən Azərbaycan'ın bağımsızlığı uğrunda çalışmışdır.

Rüstembey Xalilə konuşurkən sosialistlər haqqında milli fikirlərini yinə də açıq və net bildirir. “Sosialistlərin hər şeyini qəbul edirəm, fakat milli meselede yolumuz ayrılır... ..” (Çemenzeminli, 2005: 206).

Azərbaycan'ın Rusya'nın işğalı altında olan dövəmdə yazığının şöylə konuşması, elbette ki, kolay deyildi.

Y.V. Çemenzeminli, ulusal kimlik mesajına atıfta bulunaraq, Jalal'ın dilindən diyor: “Kim olduğumuzu bile anlamadık. "Ben bir müslümanım" diyorsun və üç yüz milyon topuğu yırtığa koşulub kayb olursun ... şimdi kendine türk diyorsun. Toplumumuz türk olduğunu biliyor mu? Kendimizi tanımadığımız gibi, başka hiç kimse bizi tanımıyor” (Çemenzeminli, 2005: 66).

Romanda din meselesi

Sovyet dövəmi edebiyatında mollalar eleştiriliyor, din geri kalmışlık, cəhalet olaraq tanıtılıyordu. Ancak Y.Vezirin kahramanları, ilerlemenin dine karşı mücadelede olmadığını vurguluyor ve Polonya'yı örnek göstererek onların kültürleri ilə dinleri arasında bir ayırım görülmediğini söylüyordu. Eserin kahramanlarından biri Ali bey diyor ki, “din insanlık tarafından yaratıldı və yönlendirildi. Sorun, din icad edende değil, sorun beşerin din aramasındadır. Bir peyğamber olmasa bile, insanın bir dini vardı. Güneşe, aya, hayvana tapınanlar azmı olmuş?” (Çemenzeminli, 2005: 23).

Rustembey'se, Allah bəresində böylə düşünür ki, Allah doğmayıb və doğulmayıb, var və olucak. “Büyükdür və küllün cəmidir. Ondən ayrı bir şey yoktur, hepsi onda mevcuttur. Hepsinə də o nüfuz eder... Allah hər şeye etidali-demle bakar, acık ve intiqam, rehmi ve evez onda yoktur. Günah, sevap Allah yanında beraberdir, onun için “fark” menası mevcut değil”. (Çemenzeminli, 2005: 23)

Rustembey çeşitli alim və yazıçıların eserlərinə istinad edərək kendi düşünce və merak dairesini de okucuya ünvanlıyor. Ünlü yazar Volteri ən büyük şarlatan, aynı zamanda ən büyük alim adlandırır. Strausu İsanın iç yüzünü açıb dökən, Nitsçeni “güclüye kömek, gücsüze kötek”-diye bağırdığı için deli olaraq cəzasını bulanlardan hesab edir.

Dil meselesi

Yazar kendi romanında dil meselesini de konu alır. Azerbaycan edebiyatında yazıcılar dil meselesine hep tokunmuş, M.A.Sabir, C.Memmedkuluzade, E.Hakverdiyev ve bir çok ünlü nasirler türkce konuşmayı kendine ar bilenleri tenqid etmiş, eleştirmişler. M.A.Sabir “Ürefa marşı” eserinde yazırdı:

Türk qazeti verse de eqle ziya,
Ben onu almam elime mutlaqa,
Çünkü müselmanca konuşmaq bana,
Eybdır! Öz eybimizi anlarız!

Ay berekallah, ne güzel canlarız! (Sabir, 2002: 271)

N.Nerimanov “Bahadır ve Sona” eserinde yine de öz dilinde konuşmayı ar bilen türk kızlarını ironiya ile eleştirmiş, onları türk diline deyer vermeye çağırmıştır.

Y.V.Çemenzeminli bu konuya tokunaraq, aynı zamanda, bunun nedenlerini göstermiş, fakat bu nedenlerin sebepsiz olduğunu kanıtlamağa çalışmıştır. Cingiz, Şirin, Rustembey milli dil meselesi etrafında tartışır. Belli olur ki, türk dilli Kafkaz qazetelerini oxumamağın sebepi qazetelerin qeliz bir dilde yazmasıdır ki, kendi dillerinde okuyanlar onu anlayamıyorlar. Rustembey’se kesin itiraz ederek belirtir ki, yıllarla rus dilinde okuyan talebeler bile rus dilinde dürüstçe konuşamıyorlar, sözlükleri kullanıyorlar, yanı sıra kendi dilini seven insan zahmete katlaşıp onu öğrenir.

Y.Vezir Azerbaycan’ın sovyet dönemi gerçekliyini yansıtaraq, Şirinin dilinden diyor ki, “bu gün yaşadığımız koşullarda türk diline yer yoktur ve ya daha doğrusu, gerek yoktur. Okullar rusça, ofisler rusça ve ekmek bu dilden geliyor. Herkesin kendi ana dilini bilmesi önemlidir, anlıyorum. Ama öğrenecek zaman yok” (Çemenzeminli, 2005: 102).

Aslında, Sirin’in fikirleri ironiya doğurur. Müellifin Rustembey’in dilinden Polonya’lıların Polonya’lı okullar açma hakkı yokluğunu, hükümet Polonya dili ve kültürüyle kararlı bir şekilde mücadele ederken Polonya dilini bilmiyen, kendi dilinde konuşmayan bir Polonya’lı olmadığını, Polonya’ya gönderilen rus memurlarının bile polonyalaşdırıldığını söylemesi hiç de tesadüfi degil. Müəllif Sovyet döneminde milli vatanseverlik duygusu gösterir, diğer ulusların deneyimlerinden öğrenmeye çağırır.

“Tatar dilinin yarısı rus sözüdür, pyat rükət namaz soverşayem”- deyən müəllif, yine de dilimizin ruslaşdırılmasından endişesini ifade

ediyor. “Pyat rükət namaz soverşayem” ifadesi ruscadır, tercümesi “beş rüket namaz qılırız” demektir. Müellif kendi dilimizde rus sözlerinin çokluğuna işare edir.

Eserde ruslar ve yahudiler hakkında ilginç gerçeker

Yazar, ruslar ve Rusya hakkında çok ilginç gerçeker sergiliyor: “Rusya “umulmaz vaqeeler ülkesi” ismi ile merufdur. Şurada her şey bir karmaşa içinde. Bir avuç aristokrat kültürü yüz milyonluk mujik vehşetine; hiristiyanlıq skit zehniyyetine; slav tatar, tatar slava; Asya Avrupa’ya, Avrupa Asya’ya karışıp bulanık bir şey vücuda getirmiştir. Avrupa kitasının büyük bir bölümünde yaşarken, gelenek, tarih, ve ya yönetim açısından Avrupa ülkelerine benzemez. Asya’nın büyük bir bölümünü oluşturmalarına rağmen, Rusya’yı “ Asya’lı” diyə də teleqqi yapmak imkansız... Xülase, bu ülkenin kendine has bir yüzü ve karakteri yok ...” (Çemezeminli, 2005: 174).

Yazarın yahudilerle ilgili görüş ve fikirleri de merak uyandırıyor. Rustembey yahudilerin ruslar tarafından saldırıya uğradığını, yağmalandığını ve yahudilerin işgal altındaki topraklarda yaşamalarına izin vermemenin günün politikasının temel şartı olduğunu söylerken Cengiz, itiraz ederek şöyle diyor: “Yahudi ...devremin alevini körüklendirenlerin önünde gider, dünya bankacıları arasında belirli bir konuma sahip Rusya’nın dünya bankırları arasında belli pozisyona sahip olarak Rusya’nın uluslararası durumlarını pozuyor. Bugün ruslar cephelede kırıldığında, yahudiler ordudan boyun kaçıır ve ticaret yoluyla devletin tüm yararlarını elinde toplıyor... “Eski millet”le şaka yok” (Çemenzemini, 2005: 153).

Sonuc

Bir makalesinde Yusuf Vezir, Müsavat önderlerini çok sert bir dille suçlamıştır, Onların, kendi-şahsi çıkarlarını millet çıkarlarından üstün gördüklerini belirterek, hakikati herkesten gizlediklerini savunmuştur. (Sadıqov, 2014) Yazarın kendi de musavatçı olmuş, bu yüzden de Rustembey eserde yine de yazıcının kendi imaji olaraq onun hayalini meşgul eden turan mefkuresinden sarsılmış gibi görünüyor. Y.Vezir musavatçı olsa da, sonucda musavat ideolojisinin gerçekliyyine şübhe etmişdir, bu yüzden onun kahramanı da sarsılır, Azərbaycanın geleceyini aydın göremiyor, Türkiyenin yoksulluk içinde çırpınması, daim çarpışmalara sürüklendirilmesi, texnikasız olması sebebinden dolayı Türkiye’ye ilhaqı qorxunc hesab ediyordu. Buna rağmen, milliyət hissini bütün vücuduna, maddi və menevi varlığına hakim Rüstəmbəy’i düşündüren tek mesele müslümanların velikorus hakimiyyetindən kurtulmasıdır və sadece bunu temin eden firkaya “lebbeyk” demeye hazırdr.

Y.Vezir sovyet ortamında bu konulardakı görüşlerini ifade etmekte tereddüt etmedi. Azərbaycan rus işgali altında, maalesef dilini ve dinini koruyamıyordu, kùltür ve eğitim ruslaşdırılıyordu ki, bunun acı sonuçları bizi Karabağ gibi bir sorunla karşı karşıya koydu ve topraklarımız işgal edildi.

Araştırma Y.V. Çemenzeminli'nin "Öğrenciler" romanının dönemin tarihi, siyasi ve milli düşüncelerinin incelenmesinde önemli bir rol oynadığını kanıtlıyor.

Kaynakça

Çemenzeminli, Y.V. (2005), Əsərləri, 3 cildə, II c. Bakü: Avrasiya press.

Ahundova, M. (1981), Yusif Vezir Çemenzeminli, Bakü: Yazıçı.

Hüseynoğlu, T. (1987), Yusif Vezir Çemenzeminli, Bakü: Bilik.

Hüseynoğlu, T. (1993), Ədəbiyyatla yaşayırım, Bakü: "Azərneşr.

Sadıqov, R. (2014), Azərbaycan Cumhuriyeti'nin İlk İstanbul Sefiri Yusuf Vezir Çemenzeminli'nin Fransa'daki Muhaceret Yılları, Ankara Üniversitesi Dil ve Tarih-coğrafya Fakültesi Tarih Araştırmaları Dergisi, 33(56), 387-402

Şükürlü M. XX əsrin ilk yarısında ədəbi-mədəni prosesdə roman faktoru və ya Azərbaycanda romançılıq ənənəsinin formalaşması dövrünə müasir baxış. 9 eylül 2016 tarixində 525 az:

https://525.az/site/?name=xeberprint&kecid=1&news_id=63724 adresindən alındı.

İrfan, M. Y. (2001), Azərbaycan modern hikayə və romanına xalq edebiyatı təsirləri və Yusif Vezir Çemenzeminli, Atatürk Universitesi, Türkiyat Araştırmaları Enstitüsü Dergisi, 8(17), 111-118

Kemaloğlu M. Yusif Mirbaba oğlu Çemenzeminli, Temmuz-Ağustos 2013 tarixində, Akademik Bakış Dergisi, pdf. https://www.academia.edu/32512291/YUSUF_M%C4%B0RBABA_O%C4%9ELU_VEZ%C4%B0ROV-%C3%87EMENZEM%C4%B0NL%C4%B0

Akimova, E. Azərbaycan romançılığında itirilmiş zaman, 20 Ağustos 2017 tarixində, Edebiyyat qəzetəsi,

<http://edebiyatqazeti.az/news/edebi-tenqid/145-azerbaycan-romanciliginda-itirilmis-zaman>

İbrahimli, Ə. (2002), Yusif Vəzir Çəmənşəminli və milli məşələ, Bakü, Kartal.

Mammadov, K. (1987), Yusif Vəzir Çəmənşəminli: Məşələ dönmüş ömür, Bakü: Azərneşr.

Bahadırsoy, O. Repressiya qurbanları: Qatil mərhəməti, 05 aqustos, 2017 tarixinde, Sputnik Az.
<https://sputnik.az/life/20170705/410982487/repressiya-qurbanlari-besinci-yazi.html>

Sabir, M.Ə. (2002), Hophopnamə, Bakü: Turan.



2nd ERASMUS INTERNATIONAL ACADEMIC RESEARCH
SYMPOSIUM
October 11-13, 2019
Paris/France

*Cahit Sıtkı Tarancı “Desem Ki” Adlı Şiirinde Terennüm Ettiği
Aşkı Kime Karşı Hissetmişti?*

Dr. Öğr. Üyesi Türkan Yeşilyurt
Sinop Üniversitesi

*Desem ki vakıtlardan bir nisan akşamıdır,
Rüzgârların en ferahlatıcısı senden esiyor,
Sende seyrediyorum denizlerin en mavisini,
Ormanların en kuytusunu sende görmekteyim
Senden kopardım çiçeklerin en solmazını,
Toprakların en bereketlisini sende sürdürdüm,
Sende tattım yemişlerin cümlesini.
Desem ki sen benim için,
Hava kadar lâzım,
Ekmek kadar mübarek,
Su gibi aziz bir şeysin;
Nimettensin, nimettensin.
Desem ki...
İnan bana sevgilim inan,
Evimde şenliksin, bahçemde bahar;
Ve soframda en eski şarap.
Bırak ben söyleyeyim güzelliğini,
Rüzgârlarla, nehirlerle, kuşlarla beraber.
Günlerden sonra bir gün,
Şayet sesimi fark edemezsen,
Rüzgârların, nehirlerin, kuşların sesinden,
Bil ki ölmüşüm.
Fakat yine üzülme, müsterih ol;
Kabirde böceklerle ezberletirim güzelliğini.
Ve neden sonra
Tekrar duyduğun gün sesimi gök kubbede.
Hatırla ki mahşer günüdür,
Ortalığa düşmüşüm seni arıyorum.*

Giriş

Diyarbakır'ın köklü ailelerinden biri olan Pirinççizâdeler'e mensup olan Cahit Sıtkı, 2 Ekim 1910 tarihinde aynı şehirde doğmuştur (Korkmaz, 2002: 4). Asıl ismi Hüseyin Cahit'tir. Babası Bekir Sıtkı, annesi Arife Hanım'dır. Üçü kız, üçü erkek toplam altı çocuğun en büyüğüdür (2002: 5). İlköğretimine, 1917'de, Nümûne-i Terakki-i Hamidî Mekteb-i İptidaisinde başlayan Cahit Sıtkı, öğrenim hayatının ikinci senesinde Mekteb-i Sultanînin İptidai kısmına nakledilir. 1924'te babası tarafından İstanbul, Kadıköy'deki Saint-Joseph Lisesine gönderilir. Dört sene burada öğrenim gördükten sonra Galatasaray Lisesine geçer (2002: 5). 1931'de İstanbul, Yıldız'daki Mülkiye Mektebine (2002: 10); 1935'te Yüksek Ticaret Okuluna kaydolar (2002: 14). 1936'da Sümerbank'a giren Cahit Sıtkı, sıkıcı bulduğu işinden bir süre sonra istifa eder (2002: 15-16). 1938'de Paris'e gider. Burada Sciences Politiques'e devam eder. Paris Radyosu Türkçe Yayınlar Servisinde spiker olarak çalışır. Ayrıca Cumhuriyet gazetesi için hikâyeler kaleme alır (2002: 16). Ancak, Alman uçaklarının Paris'i bombalaması, buradaki hayatının sonlanmasına neden olur (2002: 17). 1940'ta, okulunu bırakarak Diyarbakır'a döner. Otuz yaşındadır ve hiçbir yüksekokulu bitirememiştir (2002: 18). 1941'de askerliğini yapmak üzere İzmir Hazırlık Kıtasına katılır. Buradan Ankara Yedek Subay Okuluna geçer. Oradan da Burhaniye'deki II. Tabur 5. Bölük Komutanlığı emrine Piyade Asteğmeni olarak görevlendirilir. 1942'de Ilıca'daki Sahil Muhafaza Taburu Emir Subaylığına gönderilen Cahit Sıtkı Tarancı, 1943 yılında terhis olur (2002: 19-20). İstanbul'a taşınmış olan ailesinin yanına dönerek babasının ticari işlerini yürütür. Bohem hayatı nedeniyle bu işi sürdüremez. 1944'te başladığı yardımcı Türkçe öğretmenliğinden birkaç ay sonra istifa eder (2002: 20). İstanbul'dan ayrılarak, aynı yıl, Ankara'da, Anadolu Ajansında; 1946'da Toprak Mahsülleri Ofisi Genel Müdürlüğünde; 1947'de Çalışma Bakanlığında, Mütercim olarak çalışır (2002: 21-23). 1951'de Bakanlıkta birlikte çalıştığı Cavidan Hanım ile evlenir (2002: 28). Ne ki, Cahit Sıtkı Tarancı'nın bu mutluluğu uzun sürmez, 1954'te felç geçirir (2002: 31). Ankara ve İstanbul'daki tedavilerden sonuç alınamayınca Diyarbakır'a, baba ocağına gönderilir (2002: 32). 1955'te Ankara Üniversitesi Tıp Fakültesi Fizyoterapi Kliniğine yatırılır (2002: 33). Samet Ağaoğlu'nun desteğiyle, devlet tarafından masrafları üstlenilerek 1956'da Viyana'ya yollanır. Ancak, tedaviye cevap vermeyen Cahit Sıtkı Tarancı, 12 Ekim 1956 yılında hayata veda eder. 26 Ekim 1956 Cuma günü, Ankara'da, Hacı Bayram Veli Camii'nde kılınan öğle namazından sonra Cebeci Asri Mezarlıkta defnedilir (2002: 34).

Cahit Sıtkı Tarancı sağlığında üç şiir kitabı çıkarır: *Ömrümde Sükût* (1933), *Otuz Beş Yaş* (1946), *Düşten Güzel* (1952). Tarancı'nın

ölümünden sonra Varlık Yayınları tarafından *Sonrası* (1957) adlı şiir kitabı yayımlanır. Şairin arkadaşı Ziya Osman Saba'ya yazdığı mektuplar *Ziya'ya Mektuplar* (1957) adıyla aynı yayınevi tarafından basılır. Tarancı'nın *Peyami Safa, Hayatı ve Eserleri* adlı bir çalışması da vardır. Ayrıca birçok hikâye kaleme almıştır. Şiir tercümelemleri de olan Tarancı, Adolphe Basler-Charles Kunstler'nin *Fransa'da Müstakil Resim I-II* adlı kitabını Ahmet Muhip Dıranas ile birlikte Türkçeye çevirmiştir.

Muzaffer Uyguner, Varlık Yayınları için hazırladığı *Cahit Sıtkı Tarancı: Hayatı-Sanatı-Eseri* adlı kitapta şairin şiirleriyle ilgili olarak şu değerlendirmeyi yapar:

Cahit'in şiir yazmaya başladığı yıllarda hece ile şiirler yazılmakta, Yedi Meşalecilerle şiirimize yeni bir hareket gelmiş bulunmaktadır. O sıralarda, sevdiği ozanlardan, Ahmet Haşim, Yahya Kemal gibi ünlü ozanlar şiir yayımlamakta, Necip Fazıl, Ahmet Hamdi kişiliklerini bulmak üzere idiler. [...] Cahit, Ahmet Haşim ile Yahya Kemal'e çıraklık etmemiş, onların faydalandığı Fransız şiirine uzanmış ve böylece Baudelaire'in, Verlaine'in, Rimbaud'nun kaynağından içmiştir. [...] Yahya Kemal'i bir yana bırakırsak, Batıya yönelen şiirimizde ilk önemli yeri Ahmet Haşim alır, ondan sonra da Cahit Sıtkı gelir. [...] Galatasaray Lisesinde okuduğundan, bu yöneliş onun için kolay oldu. [...] Şiirde konuşma dilini bulmak için çalışan ve bunu bulan Tarancı'nın Karacaoğlan'a yaklaşan deyişleri ile Halk şiirimizden faydalandığı daha kesinlikle söylenebilir. (1966: 10-11)

İsmet Emre'nin belirttiği gibi sanat yapıtını inceleyerek, sanatçı üzerine birtakım sonuçlara ulaşılabilir. Ne ki, bu sonuçlar gerçekleşebilecek sanılar veya tahminlerden ibarettir. Örneğin, Carl Gustav Jung'a göre annesiyle olan özel ilişkisini bilmemiz, Johann Wolfgang von Goethe'yi daha iyi anlamımızı sağlayabilir (2006: 440).

Burada da Cahit Sıtkı Tarancı'nın “Desem ki” adlı şiiri, Jacques-Marie Emile Lacan'ın (1901-1981) aşk anlayışı çerçevesinde irdelenmiştir. Ne ki, daha önce Lacan'ın “İmgesel” (imaginaire), “Simgesel” (symbolique) ve “Gerçek” (réel) kavramlarına değinilmiştir.

Lacan, insan gerçekliğinin üç asli düzlemi olduğunu ifade eder. “İmgesel” “Simgesel” ve “Gerçek”. “İmgesel”, bebeğin “Ayna Evresi”nde (stade du miroir) yani herhangi bir yansıtıcı yüzeyde, örneğin annenin yüzünde henüz var olmayan bedensel bütünlüğünün imgesini gördüğü dönemdir (Homer, 2013: 41). “İdeal Ben” (moi idéal), “Ayna Evresi” sırasında ortaya çıkar. “Bebek, kendisi ile annenin arasına bir üçüncü olarak Simgesel babanın başka bir deyişle “Baba-nın-Adı”nın, (Nom-du-Père) yani yasakların girdiğini kabullendiğinde “Simgesel” düzene geçer. Bebeğin Simgesel'e geçişini “Oidipus Karmaşası” (complexe d'Oedipe) temsil eder. Bebek, “Baba-nın-Adı”na razı olduğunda, dille birlikte toplum yasalarını da içselleştirir. (2013: 67). Dil öncesine yerleştirilen “Gerçek” ise hiçbir zaman “Simgesel” tarafından soğurulamayan sert çekirdektir. Ölümü ne kadar simgeleştirmeye

çalışırsak çalışalım, daima bir şeyler kalır. Başka bir ifadeyle, dil vasıtasıyla dönüştürülmesi imkânı bulunmayan bir tortu her zaman vardır (2013: 117).

J. Chasseguet-Smirgel'in belirttiğine göre Sigmund Freud'un metinlerinin dikkatli bir şekilde okunması "İdeal Ich" veya "Ich-ideal" ("İdeal Ben" veya "Ben İdeali") arasında küçük bir farklılık saptanamayacağını gösterir. Fransa'daki yorumculardan başka hiç kimse tekrarı önlemeyi amaçlayan bir dil oyunundan ibaret olan bu farklılıkta bir anlam bulmaya kalkışmamıştır. Ancak bazı yazarlar. Freud'un metinlerinin hatalı bir yorumuna değil, klinik bir gerçeklik olarak gördükleri bir olguya dayanarak "Ben İdeali" içinde iki kavram ayırt etmeyi denediler (2018: 230). Bu ayrımı yapanlardan biri de Lacan'dır

Lacan, "İdeal Ben" in, "İmgesel" düzende; "Ben İdeali" nin (ideal du moi) ise "Simgesel" düzende ortaya çıktığını savunur. "Ayna Evresi" ndeki ayna imgesinden kaynaklanan "İdeal Ben", egonun üstüne kurulduğu birlik yanılmasıdır. "İdeal Ben", Oidipal-öncesi ikili ilişkinin tümgüçlülüğünü geri kazanma çabası olarak her zaman egoya eşlik eder. "Ben İdeali" ise ideal olarak işleyen bir gösteren, öznenin Simgesel düzendeki konumuna rehberlik yapan bir kılavuzdur. Bu nedenle Oidipal özdeşleşmenin ürünüdür (Evans, 2019: 95-96). Yeşim Keskin'in "Öznenin Serüveni, Bedenin Trajedisi: Ichspaltung" adlı yazısında belirttiği gibi "Simgesel" düzenin kendisi ve kurucusu olan "Baba-nın-Adı", öznenin "İdeal Ben" e ulaşamamasının acısını dindirmesi için kendi bakışından ideal olanı, "Ben İdeali" ni dayatır (2009: 405). "Ben İdeali", ebeveynlerin ideallerine, onların tasdiklerine veya karşı çıkışlarına, anneler ve babalar için ne yapılması gerektiği hakkındaki düşüncelere göre şekillenir (Fink, 2019: 120-121).

Âşık, çoğu zaman "İdeal Ben" ine veya "Ben İdeali" ne âşık olur. Her iki durumda da sevdiği kendisinden başkası değildir. Sevgili yalnızca bir aşk nesnesidir. Âşık olarak ona ya ideal imgesini sunar ya da ideallerini yansıtır.

İdeal Ben'e Karşı Duyulan Aşk

Gültekin Sâmanoğlu'nun belirttiğine göre "Desem ki", Cahit Sıtkı Tarancı'nın Fransa'da yazdığı şiirlerinden biridir (1988: 13). Şiir, "Desem ki, vakitlerden bir Nisan akşamıdır" dizesiyle başlar. Akşamdan sonra gece başlar. Ayrıca akşam gece anlamında da kullanılır. Yani şiirde karanlık bir dönem imlenmektedir. Karanlıktan kastedilen daha çok hatırlanmayan, hatırlanamayıdır. Bu dönem bebekliktir. Nisan; baharı, yeniden doğuşu, bereketi akla getirir. Rüzgârların en ferahlatıcısını estiren sendir. Sen ise ilk ve en çok sevilen annedir. Anneden esen rüzgârda bolluk, genişlik, aydınlık, iç açıcılık vardır. Orada gönül sıkıntısız, hatta tasasızdır. Bebek annesinde denizin en mavisini izler.

Anne yüzünde yansımasını görür. Bu Jacques Lacan'ın "Ayna Evresi", Sigmund Freud'un "İlksel Narsisizm" olarak adlandırdığı durumdur. Bu evrede Sean Homer'in belirttiği gibi bebek, "kendi imgesini tanımaya başlamakta ve buna genellikle bir tür haz eşlik etmektedir" (2013: 41). Burada anne ve bebekten meydana gelen iki kişilik bir dünya kurulmuştur. Var olunan öyle bir yerdir ki, ıssızdır, sessizdir, tenhadır. Oraya uğrak olmaz. Sapadır, içerlektir. Kuytu, gün ışığını ve yabancı rüzgârları almaz. Bebeğe esen annenin iç açan rüzgârıdır sadece. Bu cennet bahçesinde bebek çiçeklerin en solmazını anneden koparır. Onun bereketli topraklarında tüm yemişleri tadar.

Bebek için anne hava kadar gerekli, ekmek kadar kutlu, uğurlu, sevilendir. Kısacası anne, bebek için nimettir. İyiliktir, lütuftur, ihсандır. Yaşamak için gerekli her şeydir. Yiyecek ve içecektir. Yararlanılan imkândır. Bu bakımdan anne, en eski şarap, en eski sarhoşluktur. Bebek anneye kendinden geçendir; ondan büyük mutluluk duyar, keyif alandır; onunla esrik olandır. Bu anne-bebek birliğinde bahar ve şenlik hüküm sürer.

Narkissos kendi yansımasıyla suda karşılaşmıştır. Bebek için de anne, ayna işlevi görür. "İdeal Ben", "Ayna Evresi" sırasında ortaya çıkar. Bu bakımdan anne, su gibi aziz bir şeydir. Lacan'a göre ayna imgesi sayesinde çocuk kendisini ilk defa bütün bir varlık olarak görür (Fink, 2019: 134). Ancak bu ideal imge kendiliğinden benimsenmez. Lacan, ebeveynin onayının ayna imgesinin, "İdeal Ben" in içselleştirilmesine izin verdiğini ifade eder (Fink, 2019: 143).

"Bırak ben söyleyeyim güzelliğini / Rüzgârlarla, nehirlerle, kuşlarla beraber" dizeleri anne ile bebek arasına giren üçüncü kişiye işaret eder. Üçüncü kişi Lacan'ın ifadesiyle "Baba-nın-Adı"dır. "Ayna Evresi" bitince, "Simgesel" özdeşleşmenin gerçekleştirileceği "Oidipus Karmaşası" dönemine girilir. Bebek, babayı önce imgesiyle, sonra ise adıyla başka bir deyişle simgesiyle tanır. "Baba-nın-Adı", anne-bebek birliğinin bozulmasını ve toplumsal iktidarı temsil eder. Bebek, sosyalleşebilmek için toplumsal normlara uymak zorundadır. Lacan'ın belirttiğine göre güzellik ölümden, ölüm dürtüsünden önceki son bariyerdir (2019: 222). Bu da âşığın "İmgesel" ölümünün gerçekleşmesi demektir.

Şiirin atmosferinin mutluluktan güzelliğe, güzellikten hüzne dönmesi boşuna değildir. Lacan, güzelliğin ölüm arzumuzu saklayarak ölümle baş etmemizi sağladığını ifade eder (2019: 230). Ramazan Korkmaz'ın belirttiği gibi Tarancı, "Dünyaya, ölümlü alınıp üzere bırakılmış insanın, bu trajik gerçeğini" idrak etmiş bir şairdir (2002: 220). Bu trajik gerçeğe karşı estetik bir dünya kurarak şiirleriyle ölümsüzlüğü yaşamak ister. Çünkü ölüm tecrübesi, "Simgesel" tarafından içerilemeyen bir

“Gerçek”tir. Bu bakımdan Ahmet Hamdi Tanpınar’ın “Cahit’in şiiri, ölümden hayata doğru genişler” (2000: 466) sözü oldukça anlamlıdır. Âşığın kıyamet günü aradığı ise kendine dair ideal imgesidir.

Şiirde, âşık, anne-bebek bütünlüğünü yaşadığı kayıp cenneti aramaktadır. Başka bir deyişle “İdeal Ben”ine duyduğu aşkı dile getirmektedir. Aslında bu aşkı sevdiği kendi benidir. O, sevdiğine ideal bir imge sunduğu gibi sevdiği kişiyi de idealize eder.

Ben İdealine Karşı Duyulan Aşk

Ben İdeali”, ebeveyn tarafından en sevilen kişi olabilmemiz için almamız gereken şekildir. Cahit Sıtkı’nın anne ve babasına yazdığı 15 Aralık 1929 tarihli mektubundaki şu satırlar da şairin idealini göstermesi bakımından anlamlıdır: “Benim de çizilmiş bir mefkûrem vardır. Ben her şeyden evvel yaşamış olduğuma delil olmak için bir eser meydana getireceğim. Namınızı, memleketimizi ve namımı yükselteceğim. Gelecek nesiller bir Pirinççizâde ailesinin var olduğunu bilecekler ve bu ismi hürmet ve takdirle anacaklardır” (Beysanoğlu, 1969: 17).

“Ben İdeali”ne ulaşmamak özsaygı zedelenmesine yol açar. Bu problem, genellikle söz konusu idealleri bünyesinde barındırdığı düşünülen bir aşk nesnesi ile çözülür. Yani “Ben ideali”nin yerine sevgili ikame edilir. Âşık olunan sevgiliye güzellik, saflık, dürüstlük ve aşk gibi idealler yansıtılır (Fink, 2019: 121-122).

Âşık, sevgilinin hava, su, ekmek kadar yaşamsal olduğunu dile getirir. Doğadaki bolluğun, bereketin, canlanmanın, şenliğin, ferahlığın nedenini ona bağlar. Güzellik idealini sevdiği kadına yansıtır. Âşık, ideallerini yansıtamadığı gün ölmüş demektir. Çünkü âşık olunan “Ben İdeali”dir. Kıyamet günü aranacak olan da bu idealdir veya bu idealin ölmesi âşık için kıyamettir.

Bruce Fink’in belirttiği gibi ötekinde yalnızca “Ben ideali”imizi değil, belki “İdeal Ben”imizle ilgili bir şeyler de bulabiliriz (2019: 163). Burada da âşık, aşkını dile getirdiği kadına “Ben İdeali”ni veya “İdeal Ben”ini yansıtır.

Sonuç

Cahit Sıtkı Tarancı’nın “Desem ki” adlı şiiri, “İdeal Ben” ve “Ben İdeali” kavramları temel alınarak Lacan’ın aşk anlayışı bağlamında irdelendiğinde görünen ile gerçeğin birbirinden farklı olduğu ortaya çıkar. Çünkü aşk, yanıltıcı bir durumun yaşanması demektir.

Şiirde, görünürde bir kadına duyulan aşk terennüm edilir; gerçekte ise “İdeal Ben”e ve “Ben İdeali”ne duyulan aşk söz konusudur. İlkinde kadında, anne-bebek bütünlüğünün yaşandığı kayıp cennet aranır. Başka bir deyişle “İdeal Ben”e duyulan aşk dile getirilir. Aslında âşığın sevdiği

kendi benidir. Burada sevilene ideal bir imge sunulur ve sevilen kişi idealize edilir. İkincisinde ise kadın, âşığın “Ben İdeali”ni yansıttığı bir nesnedir. Yani âşık, kendi “Ben İdeali”ne tutulmuştur.

Âşık ister “kayıp cennet”i isterse özsayıgı zedelenmesini gidermek için bir aşk nesnesi arasın, her iki durumda da, bulduğu kendisidir. Başka bir deyişle şiirde parlatılan âşığın kendi Ben’inden başkası değildir. Ne de olsa aşk, narsisistik bir yapıya sahiptir.

Kaynakça

- Beysanoğlu, Şevket (1969). *Cahit Sıtkı Tarancı*. Ankara: Diyarbakır’ı Tanıma ve Turizm Derneği Yayınları.
- Chassequet-Smirgel, J.(2018). *Ben İdeali (“İdeal Hastalığı Üzerine Bir Psikanaliz Denemesi)*. Çev. Nesri Tura. İstanbul: Metis Yayınları.
- Emre, İsmet (2006). *Edebiyat ve Psikoloji*. Ankara: Anı Yayıncılık.
- Evans, Dylan (2019). *Lacancı Psikanalize Giriş Sözlüğü*. Çev. Umut Yener Kara-Turgay Sivrikaya. İstanbul: İslık Yayınları.
- Fink, Bruce (2019). *Lacan’da Aşk (VIII. Seminer Aktarım Üzerine Bir İnceleme)*. Çev. Elif Okan Gezmiş-Zeynep Oğuz, İstanbul: Kolektif Kitap.
- Homer, Sean (2013). *Jacques Lacan*. Çev. Abdurrahman Aydın. Ankara: Phoenix Yayınevi.
- Keskin, Yeşim (2009). “Öznenin Serüveni, Bedenin Trajedisi: Ichspaltung”. *Monokl* (Lacan Seçkisi): 6-7, s. 399-409.
- Korkmaz, Ramazan (2002). *İkaros’un Yeni Yüzü Cahit Sıtkı Tarancı*. Ankara: Akçağ Yayınları.
- Sâmanoğlu, Gültekin (1988). *Cahit Sıtkı Tarancı*. Ankara: Kültür ve Turizm Bakanlığı Yayınları.
- Tanpınar, Ahmet Hamdi (2000). “Cahit Sıtkı’ya Dair Hatıralar”. *Edebiyat Üzerine Makaleler*. İstanbul: Dergâh Yayınları, s. 462-466.
- Uyguner, Muzaffer (1966). *Cahit Sıtkı Tarancı: Hayatı-Sanatı-Eseri*. İstanbul: Varlık Yayınları.



2nd ERASMUS INTERNATIONAL ACADEMIC RESEARCH
SYMPOSIUM
October 11-13, 2019
Paris/France

Akşemseddin Divanından Örnekler -VI-

Dr. Öğr. Üyesi Muhammed Ali Yıldız

Bartın Üniversitesi İslami İlimler Fakültesi Temel İslam Bilimleri Bölümü

GİRİŞ

Akşemseddin hicri 792/miladi 1389–1390'da Şam'da doğmuştur (Cebecioğlu, 2001: 78; Yıldız, 2017: 12). Akşemseddin'in Çorum'un Osmancık ilçesinde doğduğunu iddia eden kaynaklar da mevcuttur (Çankaya, 2003: 5). Fakat Şam doğumlu olduğu yönünde nerdeyse ittifak derecesinde bir görüş birliği bulunmaktadır. Zira en eski kaynaklarda bile Akşemseddin'in yedi yaşına kadar Şam'da kaldığı hafızlığını babası Şeyh Hamza nezaretinde yedi yaşında Şam'da tamamladıktan sonra babası ile birlikte Anadolu'ya göç ettiğini bildirmektedir (Hacı Ali, ty: 499b). Akşemseddin'in soyunun ilk halife Hz. Ebu Bekir'e (ra) dayandığı da kaynak eserlerde ifade edilmektedir (Hacı Ali, ty: 499b). Akşemseddin'in kendinden sonraki soyu da yedi tane erkek çocuğu sayesinde günümüze kadar gelmiştir (Çelik, 2011: 94). Akşemseddin babası ile Anadolu'ya göç ettikten sonra azimli çabaları neticesinde meşhur bir müderris olmayı başarmıştır. Çorum Osmancık medresesi başta olmak üzere birçok medresede müderrislik yapmıştır (Lamiî Çelebi, 1993: 685; Yıldız, 2017:16). Hacı Bayram Veli ile yolları kesiştikten sonra Akşemseddin lakabını almış, kısa sürede Hacı bayram Veli'nin halifesi olma şerefine nail olmuştur. Mürşidi Hacı Bayram Veli'nin işaretini üzerine

bizzat 2. Murat tarafından İstanbul'un fatihi Fatih Sultan Mehmet Han'ın hocalığı görevine atanmıştır (Karaman, 2018: 26-27). İstanbul'un fethinde büyük yararlılıklar gösteren Akşemseddin gösterdiği bu yararlılıklar sebebiyle İstanbul'un manevi fatihi unvanını bile elde etmiştir. İstanbul'un fethinden sonra tasavvuf yoluna girmek istemiş fakat hocası Akşemseddin tarafından bu isteği geri çevrilmiştir (Karadeniz, 1964: 256). Akşemseddin'in vefat tarihi hicri 863/miladi1459 senesidir (Ayvansarâyî, 1375: 3a). Kabri de Göynük'te kendi yaptırdığı mescidin yanı başındadır (Cebecioğlu, 2001: 86). Akşemseddin, çocuklarına ciddi anlamda bir dünyalık mirası bırakmamıştır. İlim, irfan ve fazilet konusunda çocuklarına adetâ büyük bir hazine bırakmıştır. Akşemseddin ardında birçok eser bırakarak gitmiştir. Risaletü'n- Nuriyye, Def'u Metaini's-Sûfiyye, Risale-i Zikrullah, Risale-i Şerh-i Akval-i Hacı Bayram-ı Velî, Telhisu Def'u-Metain, Makâmâtü'l- Evliyâ, Mâddetü'l-Hayat, Risâletü'd-Dua, Fâl'i Mushaf-ı Kerim, Nasihatnâme-i Akşemseddin, Kimyâ-yı Sa'âdet Tercümesi, Risâle Fi't-Tasavvuf, Mücerrebât ve Mektûbât eserlerinden bazılarıdır (Yıldız, 2016: 215-223). Bu eserlerinin yanında mahlaslarından kesin olarak kendisine ait olduğu bilinen 38 adet şiiri bulunmaktadır.

AKŞEMSEDDİN DİVANINDAN ÖRNEKLER

Bu bölümde Akşemseddin'in mahlaslarından kendisine ait olduğu kesin olan 38 adet şiirden daha önce sunduğumuz sekiz adet şiirden farklı iki adet şiiri latinize edip, latinize ettiğimiz bu iki şiirin daha sonra Türkçe'ye dilici tercümesini yapacağız. Burada ele alacağımız iki adet şiirle birlikte otuz sekiz adet şiirin on tanesini çeşitli bilimsel platformlarda sunmuş olmaktadır.

1. ŞİİRİN LATİNİZESİ

- 1 Sînelerin 'ışk elinden itdi biryân sûfiler
Dîdelerin hicr elinden itdi giryân sûfiler
- 2 Perde-i nefsi geçûben Ka'be-i kalbe irüp
Ol haremde nefslerini itdi kurbân sûfiler
- 3 Baş u cânlar terk idüben döstlarını gördiler
Şol cemâl-ı lâ-yezâlî cân u cânân sûfiler
- 4 Kendülerden kendülere seyr ü seyrân itdiler
Kendülerde gördiler hem nûr-ı Yezdân sûfiler
- 5 Hem cihânı gördiler kim cümle esmâ zıllıdır
Zıllı koyup buldılar hoş dâr-ı Sübhân sûfiler

- 6 'Ayn-ı tevhîd açılıban gördiler kim kâyinât
Cümle esmâ vü mezâhir zât-ı Sübhân sûfiler
- 7 Mâ-sivâyı terk idüben buldılar ma'sûkların
Pes anunla bâkî kalup itdi cevân sûfiler
- 8 Her neye kim bakdılarsa gördiler şehlerini
Enfûsî âfâk içre mest ü hayrân sûfiler
- 9 Kendülere 'âşık oldı fî'l-hakîka kendüler
Pes anun-çün kendülere itdi seyrân sûfiler
- 10 Cân u cismi çün münevver itdiler envârıla
Dü-cihânda oldılar hoş Şems-i tâbân sûfiler
- 11 Çün-ki mir'ât oldılar esmâ vü zâta âşikâr
Oldılar pes dü-cihânda Hakk'a bürhân sûfiler

1. ŞİİRİN DİLİÇİ ÇEVİRİSİ

1 Sûfiler, aşk elinden göğüslerini kebab ettiler; ayrılık elinden de gözlerini ağlayıcı kıldılar.

2 Sûfiler, nefis perdesinden geçerek gönül Kâbe'sine varıp; o haremde (kutlu yerde) nefislerini (Gerçek yolunda) kurban ettiler.

3 Sûfiler, baş ve canlar terk ederek; zevalsiz (sonu olmayan) güzelliğe sahip can ve canan (sevgili) olan dostlarını (Gerçek'i) gördüler.

4 Sûfiler, kendilerinden kendilerine dolaşıp (varıp); Gerçek'in nurunu (tanrıdan nuru) kendilerinde gördüler.

5 Sûfiler, cihanın Gerçek'in adlarının gölgesi olduğunu gördüler; gölgeyi terk edip hoş (bir yer olan) Gerçek'in katına vardılar.

6 Sûfiler, birleşme gözü açılınca kâinatın büsbütün; Gerçek'in zatının ad ve belirtisinden ibaret olduğunu gördüler.

7 Sûfiler, Gerçek'ten başka olan her nesneyi (dünya ile ilgili nesnelere) terk ederek sevgililerini (Gerçek'i) buldular; onunla sonsuz hayata erip dolaştılar.

8 Nefis ufuklarından esrik ve şaşkın olan sûfiler; her neye baktılsa, padişahlarını (Gerçek'i) gördüler.

9 Gerçekte kendilerine yine kendileri âşık oldular; onun için sûfiler yine kendilerine döndüler.

10 Sûfiler, can ve cisimlerini tanrıdan nurla aydınlattılar; iki cihanda parlak bir güneş hâline geldiler.

11 Sûfiler, açık bir biçimde Gerçek'in zatına ve adlarına bir gözgü oldukları için; cihanda Gerçek'in varlığına kanıt oldular.

2. ŞİİRİN LATİNİZESİ

- 1 Her gice direm ki yarın terk idem sevdâsını
Subh olıcak tâzeler 'ışkı girü gavğâsını
- 2 Hîç nedendür bilmezem bu bağrımın kanı benüm
Gözlerümden turmaz akar kim bilür nolasını
- 3 Başımın sevdâsını bilmez meger hâldeş olan
kandurur hâldeş bulam silse gönlüm pâsını
- 4 Başımı top îledüm çevgân-ı 'ışka çalmağa
Nîk-nâmı nilerem nûş îledüm deryâsını
- 5 'Âşıkâ cânlar sezâdur dôsta kurbân itmege
Varlığın itsün umarsa vaslına iresini
- 6 Bahr-ı 'ışkdur mahv iden zulmâtı mümkün varlığım
Geydim esved eski hırka ya'nî tutdum yasını
- 7 Şems eger ölürse ayruk kimse yasın tutmasın
Ne 'azâ Sultân Mahmûd gel dise Ayâs'ını
- 8 Yâ İlâhî umaruz fazlıla cûdun bol durur
Sen hemîşe benliğim alıp seni viresini

2. ŞİİRİN DİLİÇİ ÇEVİRİSİ

1 Her gece yarın sevdasını bırakayım bırakacağım derim; yarın olunca, aşkı yine kavgasını yeniler.

2 Benim bu bağrımın kanı nedendir, bilmem; gözlerimden akar gider, ne olacağını kimse bilmez.

3 Başımın sevdasını haldaştan başkası bilmez; nerededir haldaşı bulsam da gönlümün pasını silse.

4 Aşk çevgenine çalması için başımı top eyledim; iyi adı neyleyeyim denizi içtim.

5 Âşığa, dosta kurban etmek için canlar yaraşır; vaslına ereceğini umuyorsa varlığını iletin.

6 Mümkün varlığımın karanlıklarını yok eden aşk denizidir; kara eski yelek giydim, yani yas tuttum.

7 Güneş ölürse başka kimse yasını tutmasın; Mahmut'un Ayas'ına gel dese başın sağ olsun ne demek?

8 Ey İlahî, umarız ki fazlın ile cömertliğin bol olsun, Sen her zaman benim benliğimi alıp kendi kaleni bana veresin.

SONUÇ

Akşemseddin, İstanbul'un fethi gibi çok önemli tarihi hadisede önemli rol oynayan tarihi şahsiyettir. Bu yönü ile de oldukça meşhur olmuştur. Fakat o, meşhur olduğu bu yönünün ötesinde çok farklı ve az bilinen birçok başka yönü ile eşsiz bir deryadır. İstanbul'un fatihi Fatih Sultan Mehmet Han'ın eğitmenliği haricinde ardında on dokuz adet el yazma eser bırakmıştır. Bu özelliği ile ayrıca çok üretken bir yazar olduğunu da kanıtlamıştır. Tıp ve eczacılık alanında yazdığı Maddetü'l-Hayat adlı eserinde mikrobu ve bulaşıcı hastalıkları 1400 lü yıllarda Fransız Pasteur'dan yüzyıllar önce detaylı bir şekilde tanımlamıştır. Tasavvuf yoluna girdikten sonra özellikle şairliğe merak salmıştır. Ankara Milli Kütüphane eski Müdüresi Müjgan Jumbur tarafından mahlaslarından kendisine ait olduğu kesin olan 38 adet şiiri yakın zamanda keşfedilmiş ve ilim dünyasına kazandırılmıştır. Bu şiirler incelendiğinde tamamının tasavvuf muhtevalı olduğu görülmektedir. Özellikle ilahi aşk neredeyse tüm şiirlerinde temas ettiği ortak bir konudur. Bu ana konu dışında dünyanın geçiciliği ve basitliği, nefsin ruha karşı düşmanlığı, zamansızlık ve mekansızlık alanına sufilerin sıçrayabildiği gibi konular da yer almaktadır. Akşemseddin şiirlerinde aşksız yapılan her iş ve ibadetin ruhsuz tatsız ve tuzsuz olduğunu ifade etmekte, aşk ile yapılan amellerin değerine de vurgu yapmaktadır.. Aşk müptelası olmanın öneminden bahsederek aşkın olmazsa olmazlığını vurgulamış ve kendisinin aşk meşrepli olduğunu bunun da bir kazanım olduğunu ifade etmiştir.

KAYNAKÇA

- Ayvansarâyî, (1375) *Vefâyât-ı Meşâyah*, İstanbul: İstanbul Üniversitesi Merkez Kütüphanesi Türkçe Yazmalar Kitaplığı, no: 2464.
- Cebecioğlu, Ethem, (2001) “Akşemseddin’de bazı Tasavvufî Kavramlar”, Ankara: Ankara Üniversitesi İlahiyat Fakültesi Dergisi (C. XLII).
- Çankaya, Ahmet, (2003) *İstanbul’un Manevi Fatih Akşemseddin Hazretleri Tasavvuf ve İstanbul’un Fethi*, Ankara: Akşemseddin Hazretleri Vakfı Yayınları.
- Çelik, Metin, (2011) *Her Yönüyle Akşemseddin Hazretleri*, İstanbul: Ensar Neşriyat.
- Eraslan, Kemal, (1984) *Akşemseddin’in Dinî Tasavvufî Şiirleri*, Ankara: Türk Dili Araştırmaları Yıllığı, Belleten, Türk Tarih Kurumu Basımevi.
- Hacı A’li, (Tarihsiz) *Tuhfetü’l-Mücahidîn ve Behçetü’z-Zâkirîn*, İstanbul: Nuruosmaniye Kütüphanesi, No: 2293.ü
- Kaçalin, Mustafa-Yurd, Ali İhsan, (1994) Akşemseddin’in Hayatı ve Eserleri, İstanbul: Marmara Üniversitesi İlahiyat Fakültesi Yayınları
- Karadeniz, Zeria, (1964) *Hasatlar ve San’atlar Velisi Hacı Bayram Velî*, İstanbul: Okat Yayınevi.
- Karaman, Naim M., (1992) *Hazreti Akşemseddin Tek Başına Bir Üniversite*, İstanbul: Akşemseddin Vakfı Yayınları.
- Lâmiî, Çelebi, (1993) *Nefahat Tercümesi*, İstanbul: Marifet Yayınları.
- Yıldız, Muhammed Ali, (2017) *Akşemseddin’de Allah, Kâinat ve İnsan*, Ankara: Kalem Neşriyat.
- Yıldız, Muhammed Ali, (2016) “Akşemseddin’in Eserlerine Genel Bir Bakış”, Gümüşhane: Gümüşhane Üniversitesi İlahiyat Fakültesi Dergisi.
- Yücel, Ayşe, (1994) *Akşemseddin’in Eserlerinin Dinî-Tasavvufî Açısından Tahlili*, Ankara: Gazi Üniversitesi Basılmamış Doktora Tezi.

EKLER

1. ŞİİRİN EL YAZMA ORJİNAL GÖRÜNTÜ NÜSHASI



2. ŞİİRİN EL YAZMA ORJİNAL GÖRÜNTÜ NÜSHASI





2nd ERASMUS INTERNATIONAL ACADEMIC RESEARCH
SYMPOSIUM
October 11-13, 2019
Paris/France

Hint Yeni Dini Hareketlerinden Sahaja Yoga *

Prof. Dr. Münir Yıldırım

Çukurova Üniversitesi İlahiyat Fakültesi

A. Yeni Dini Hareketler

Yeni dini hareketler pek çok sebepten dolayı ortaya çıkarlar. Bunlar, apokaliptik beklenti, mesihçilik, senkretik yapı, bireycilik, çoğulculuk ve sekülerizm gibi özellikler taşımaktadır. Bunun yanında sosyolojik, psikolojik ekonomik, siyasi olmak üzere çok yönlü bir durum söz konusudur. Karizmatik liderler etrafında oluşan bu gruplarda özel bir yanlarının olduğu, ilahi bir planının parçası oldukları gibi güdülerle hareket ederler. Bu hareketler, bir geleneğe ya da geleneklere karşı çıkan ve teolojik anlamda yeni bir tarz ortaya koyan oluşumları ifade etmek için kullanılır. (*Bıyık, s. 338*).

Yeni dini hareketler kendine özgü bir takım özellikler gösterse de hemen hemen tamamında benzer özellikler yansımaktadır. Bu bağlamda bu hareketleri daha iyi analiz edebilmek için bazı felsefi doktrinlere değinmek gerekmektedir. Özlerinde okültik, esoterik, gnostik ve spiritüalist felsefi öğretileri içeren bu hareketler daha çok kendini Hıristiyan ve Hint menşeli dini gelenekler üzerinde göstermektedir.

* Bu çalışma Çukurova Üniversitesi BAP Koordinasyon biriminin SDK-2018-10901 proje koduyla desteklenmiştir.

Esrarengiz, sırlı anlamına gelen okkültik tabiriyle geleneksel tabiat bilim metodlarıyla keşfedilemeyecek ancak bunun hakkında tasviri ifadelerin yapıldığı görülmeyen dünyaya dair tabiat üstü güçler ifade edilmektedir. Deruni, gizli iç anlamlarında kullanılan esoterik yönle genellikle özel seçilmişlerin bağlantı kuarabildiği insanlığın ilk bilgisi kasedilmektedir. Ayrıca esoterik kavramı psişik dünyanın, ruhun ve iç gerçeklikte bir esasa isnat edilen görünmez hadiselerin araştırılması anlamına gelmektedir. Yine gnostik yapılarıyla farklılık gösteren yeni dini hareketler, gizli, saklı bir bilgiye sahip olduklarını iddia ederler. Buna göre bilgi, marifet ve hikmet anlamını karşılayan gnostik yapısıyla bireyin ya da insanın kurtuluşu için bilmesi şart olan gizli ilahi bilgi, hakikat ve ruhun yapısı seçilmiş özelliklere hastır. Diğer taraftan yeni dini hareketlerin karakteristik özelliklerinden bir olan spritüalist yön ise insan bedeninin ölümünden sonra bireysel ruhun veya bir bölümünün yaşamaya devam etmesi ve ölümlerle ancak özelliklerin irtibata geçeceği anlayışı üzerine kuruludur. Bu çerçevede yeni dini hareketler ağırlıklı olarak yukarıda zikredilen dört temel özellik ya da karakteristik özellik taşıtmaktadır. (Özkan, s. 53-61).

Yeni dini hareketlerin karakteristik özelliği temelde aynı öğretiler üzerine kurulduğundan neşet ettiği dini geleneklerden de etkilenmektedir. Zira bu hareketler dinsel terminolojilerinde köken bulduğu dini inanışlardan faydalanmaktadır. Bununla birlikte ortaya koymuş olduğu dini anlayışı bu kavramlar üzerinde geliştirmişlerdir. Bu bağlamda araştırmanın sınırları çerçevesinde yeni dini hareketlerden Hint menşeli Shaja Yoga hareketi üzerinde devam edilecektir. Hint alt kıtasında özellikle Hint dinleri içerisinde ortaya çıkan bu hareket günümüzde oldukça taraftar toplamaktadır.

B. Sahaja Yoga

'Sahaja' sizinle doğmuş olan 'yoga' ise her yanı saran yaşamsal güç ile bütünleşmek anlamındadır. 'Sahaja' aynı zamanda kolayca, kendiliğinden olan manasına da gelir. İçimizde bulunan yaşamsal enerji "Kundalini" Sahaja Yoga'yla kolayca uyandırılır ve kişi titreşimleri ellerinde hissetmeye başlar. Böylece, bir kişi meditasyon ile içsel dengeye ulaşabilir ve kişisel, kolektif tüm problemlerinden kurtulabilir. Her insan kendi içinde, köklerinde yatan huzuru ve mutluluğu yaşama şansına sahiptir. Sahaja Yoga Shri Mataji Nirmala Devi* tarafından kurulmuştur.

* Shri Mataji Nirmala Devi 21 Mart 1923'te Hindistan'ın Maharashtra Eyaleti'nde, Hristiyan bir ailenin çocuğu olarak dünyaya geldi. Babası ve annesi, Prasad ve Cornelia Salve, Shalivahana Kraliyet Hanedanı'nın soyundandırlar. Son derece nur yüzlü olan bu çocuğun güzelliğini görünce ona "Tertemiz, Kusursuz" anlamına gelen Nirmala adını verdiler. Daha sonraları, çoğunluk arasında doğuştan aydınlanmış olan ve tüm insanlık

Shri Mataji, Sahaja Yoga üyeleri tarafından Shri Mataji Nirmala Devi (Kutsal Anne, Kusursuz Tanrıça), ya da “Anne” olarak adlandırılır. O, Vişnu’nun avatarıdır, yani Adi Şakti’dir. Tanrı’nın ezeli gücü, uluhiyetin en önemli dışıl gücü olarak kabul edilir. Shri Mataji diğer bütün Tanrı ve din kurucularının (Hinduizm’deki Vişnu, Budizm’deki Buddha, Yahudilik’teki Yehova, Musa, İbrahim, Hıristiyanlık’taki İsa, Meryem, Kutsal Ruh, İslam’daki Muhammed,) bedenlenmiş halidir. Bu anlamda Shri Mataji, hepsinden daha önemlidir. (*Derin, s. 80*).

“Sahaja” terimi Sanskritçede ‘saha’ ve ‘ja’ kelimelerinin birleşiminden müteşekkildir. Burada “saha”, ‘ile, birlikte’, “ja” ise ‘doğmak’, ikisi kullanıldığında “kendiliğinden” anlamına gelmektedir. Sahaja Yoga, her insanın içinde var olduğuna inanılan kundalini enerjisinin uyandırılmasına dayanan ve temelinde aydınlanma bulunan özel bir meditasyon tekniğidir. Diğer taraftan ‘birleşme’, ‘bir olma’ manasındaki “Yoga” ile yan yana getirildiğinde “kendiliğinden birleşme”yi ifade etmektedir. Sahaja Yoga, aydınlanma deneyimine dayanan özel bir meditasyon tekniğidir ve bu her insanın içinde gerçekleşebilir. Bu süreç boyunca, içsel bir değişim oluşur ve kişi ahlaklı, birleşik, bütünleşmiş ve dengeli bir haldedir. (*Derin, s. 26*).

Sahaja Yoga’nın ortaya çıkmasındaki en önemli olay, Shri Mataji’nin aydınlanmaya ulaşması ve yaşadığı bu tecrübeyi insanlara anlatarak onların da aydınlanmasını sağlamasıdır. Shri Mataji’ye göre aydınlanma, gerçeklik ile ilk karşılaşmadır. Kişinin içindeki kutsallığın farkına vardığı ve “bütün” ile bağlantıya geçtiği zaman ortaya çıkan bir durumdur. Aydınlanma ya da kendini gerçekleştirme kişinin gerçek evine dönmesine benzer, kişinin döndüğü bu ev tamamen uyum, denge ve sükûnet doludur. Dolayısıyla aydınlanma kişinin kendi kendine gerçek doğasını kurmasıdır. Bu durumda gerçek doğa dışarıda bir yerlerde değil insanın içindedir. O, özgürlük ve kurtuluş alanıdır. Burada özgürlük ve kurtuluş ile kastedilen; acıdan, ızdırabtan, korkudan, ikilikten, hayatın baskısından, benlikten kurtulmak ve böylece özgürlüğe kavuşmaktır. (*Derin, s. 58*).

Sahaja Yoga’da meditasyon evde ya da belirli merkezlerde yapılabilen pratiklerden oluşmaktadır. Oldukça basit hareketler ile yapılan Sahaja Yoga’da amaç, modern dünyada yeterince yorulan ve zamanın çoğunu çalışarak geçiren insanları zahmetsiz bir meditasyon ile rahatlatmaktır. Uygulanan pratiklerin Sahaja Yoga’da hayati değeri vardır. Gruba

için mümkün kılınması gereken benzersiz bir yeteneğe sahip anlamına gelen “Shri Mataji Nirmala Devi” ismiyle bilinir. Ailesi, İngiliz egemenliği altında olan Hindistan’ın bağımsızlık mücadelesinde önemli bir rol oynamıştır. Mahatma Gandhi’nin yakın arkadaşı olan babası, Hindistan’ın seçmen topluluğunun bir üyesi, ünlü bir bilginidir. Annesi ise Hindistan’da Matematik dalında şeref payesi kazanan ilk kadındır. (www.sahajayogaportal.org)

katılanların günlük yaşamlarında bu pratiklerin en az bir tanesi bulunmak zorundadır. Sahaja yogiler açısından ritüeller sadece sembolik anlamlara sahip basit hareketler değildir, bu ritüellerin asıl amacı titreşim sağlamaktır. Sahaja yogilere göre bu şekilde titreşimlerle aydınlamaya ulaşmak, Sahaja Yoga'nın sadece bir takipçisi olmaktan daha önemlidir; çünkü amaç sadece Sahaja Yoga'nın takipçisi olmak değil aynı zamanda aydınlanmaktır. (*Derin, s. 59*).

Sahaja Yoga'da kendini gerçekleştirme üç şekilde mümkündür: Bunlardan birincisi evde tek başına, ikincisi küçük bölgesel toplantılarda 5-10 kişilik gruplar şeklinde, üçüncüsü ise büyük toplantılarda daha geniş gruplar halinde yapılabilir. Bununla birlikte gerçekleşme deneyimini yaşamak isteyen kişi internetten ya da başka birinden aldığı bilgi ve yardımla bunu yapabilir. Ayrıca kişi yaşadığı bölgenin en yakınındaki Sahaja Yoga merkezine giderek yapabilir. Yine ulusal veya uluslararası toplantılara katılarak da icra edebilir. (*Derin, s. 58*).

Kutsal bir enerji olarak kabul edilen vibrasyon, meditasyon esnasında kundalininin harekete geçmesi ile vücutta oluşan titreşimlerdir. Bu titreşimlerin avuç içlerinden ve başın üzerinden çıkan serin bir esinti şeklinde hissedildiği kabul edilmektedir. Vibrasyon kundalini uyandıktan ve çakralardan geçerek hareket etmeye başladıktan sonra ellerde ve başın üzerinde hissedilmektedir. (*Derin, s. 59*).

Kundalini, Hint yoga sisteminde beden enerjisi, hassas enerji şeklinde ifade edilmektedir. Kundalini Tantrik literatürde insan ve evrende bulunan kutsal kozmik enerjidir. Kundalininin sübtıl bedenın altında bulunduđuna mooladhara'da pasif bir şekilde, yılan gibi uyuduđuna inanılmaktadır. Klasik yoga ve Tantra'da beden ve ruhun hazırlanması, nefes kontrol egzersizleri, fiziksel egzersizler gibi hazırlıklar yapıldıktan sonra bir guru tarafından kundalini uyandırılır. Sahaja Yoga'ya göre de kundalini, herkeste bulunan bir enerjidir. Bu enerji kişinin bel hizasında, omuriliđin altında, sakrum kemiđindedir. Sahaja Yoga meditasyonu sayesinde, uyur halde bulunan bu enerji harekete geçirilerek vücut içinde belirli bir yol izledikten sonra kişinin başının üstünden çıkarak kozmik enerji ile bütünleşir. (*Derin, s. 60*).

Kundalininin meditasyon esnasında çakralardan geçerken onları temizlediđine, ego ve süperegoden gelen bütün şehvet ve arzuları yok ederek kişiyi rahatlattıđına inanılır. Sahaja Yoga'da bir anne ya da tanrıça gözüyle bakılan kundalini bilinçli bir enerjidir. Buna göre eđer aydınlanma esnasında ortamda önceden aydınlanmış biri varsa onun etkisiyle kundalini daha kolay hareke geçer. Bu sebeple aydınlanma ve daha sonraki meditasyonlar sırasında bu mekânda Shri Mataji'nin fotoğrafı bulundurulur. (*Derin, s. 61*).

Sahaja Yoga'da arınma genellikle iyilik, gzellik ile eŖit anlamlı olarak kullanılır. Kundalininin hareketi boyunca Sahaja Yogiler kendilerini, ilerindeki negatiflięi yakarak, kademe kademe arındırırlar. Yine de Sahaja Yogiler iin arınmıŖ olmak sadece kirlilięin negatiflięin giderilmesi, deęil aksine arınmanın pozitif bir tarafı bulunur. Onun sayesinde kiŖiler iyi vibrasyonlar yayarlar. Ayrıca arınma, Sahaja Yogiler iin serin esinti sayesinde fiziksel bir deneyime dnŖmektedir. Arınma ve kendini gerekleŖtirme ayrılmaz bir Ŗekilde birbirine baęlıdır. GerekleŖmeyi yaŖamıŖ kiŖiler aynı zamanda arınmıŖ kiŖilerdir. Doęal olarak dnyanın en arınmıŖ kiŖisinin Shri Mataji'dir. Sahaja Yogiler aısından o, adeta arınmanın bedenlenmiŖ halidir. Bu sebeple de o, ok iyi vibrasyonlar yaymaktadır. Mataji'nin ayaklarının hatta saının her telinin vibrasyon ile ykl olduęuna inanılmaktadır. Bu konuda o kadar ileri gidilmiŖtir ki, Mataji'nin ayaklarının yıkandıęı su bile bir vibrasyon kaynaęı olarak grlmŖtir. (*Derin, s. 78*).

Sahaja Yoga'nın en önemli alanını gnlk aktiviteler oluŖturur. Bu aktivitelerde klasik yogadan ayrılan bazı taraflar bulunur. rneęin Sahaja Yoga meditasyonunda ama sadece sessiz kalmak, kendini dinlemek deęildir. Bu ritellerin asıl amacı, baŖta arınma ve aydınlanma olmak zere negatiflięin yok edilmesi ve korunmadır. Her ne kadar meditasyon esnasında yapılan hareketler yeni gelenler iin ya da yabancı birisi iin tuhaf gelse de, bu hareketler Sahaja Yoga takipileri tarafından bazı ezoterik anlamları ierdięinden tartıŖılmaz ve aynen kabul edilir. Sahaja Yoga'ya arınma ile baŖlanır. Arınma, evde ya da herhangi bir yerde uygulanabilecek basit bir iŖlemdir. Bu, bir anlamda Sahaja Yoga ile tanıŖmadır. KiŖi Sahaja Yoga'ya ilgi duymaya devam ederse dzenli meditasyon aŖaması gelir. Dzenli meditasyonun baŖkalarından gelen negatif etkileri engeller. nc basamakta ise artık meditasyonun odak noktası biraz daha geniŖler. Burada yelerin kolektifleŖmeye odaklanması gerekir. Haftalık puja ritelleri buna rnektir. Bu ritele yeler birkaç hafta getikten sonra aęırılır. Bunun sebebi titreŖimlerin ortak meditasyon sayesinde daha kuvvetli olacaęı ynndeki inantır. (*Derin, s. 82-83*).

Sonuç

Sahaja Yoga hareketi ierisinden ıktıęı Hinduizm ya da dięer sistematik dinler gibi deęildir. Zira o dogmatik bir inantan ziyade kendisinin aydınlanma hareketi olduęunu iddia etmektedir. Bu baęlamda tanrısal hakikatin doęrudan algılanabileceęini vurgular. İnsanın bireysel abasıyla gerek hakikate ulaŖabileceęi ancak bunu yapabilmesi iin de bir harekete geiriciye ihtiya duyulmaktadır. Mataji rehberlięinde yapılan bu teknikle bireysel aydınlanma ve dinginlik hedeflenmektedir. Burada sahaja yoga hareketinde herhangi bir dini inan ya da dogmaya

ihtiyaç duyulmadan ruhsal güç etkinleştirilerek birey huzura kavuşturulmaktadır.

Bibliyografya

Bıyık, Mustafa, “*Yeni Dini Hareketler*”, Dünya Dinleri, İstanbul 2019

Derin, Serkan, *Sahaja Yoga: İçeriği, Amacı ve Türkiye’deki Faaliyetleri*, Basılmamış Yüksek Lisans Tezi, Dokuz Eylül Üniversitesi Sosyal Bilimler Enstitüsü, İzmir 2011

Özkan, Ali Rafet, *Kıyamet Tarikatları*, İstanbul 2006

(www.sahajayogaportal.org)



2nd ERASMUS INTERNATIONAL ACADEMIC RESEARCH
SYMPOSIUM
October 11-13, 2019
Paris/France

Global Islamic Economy: Current state and future perspectives

Lecturer Emiliya Oktay Ahmadova

Azerbaijan State University of Economics / Baku
ahmadova.emiliya@gmail.com

Introduction

In the light of increasing demographic of Muslims, empowerment of Muslim consumers, emergence of middle class of Muslim consumers as a result Muslim markets with untapped potential as well as widespread recognition of religious values by Muslims increased interest to and traction of Islamic economics and finance (Temporal, 2011; Sandikci, 2011; Wilson, 2012, 2013). Based on “The State of the Global Islamic Economy Report 2017/18” Islamic economy estimated to worth \$2 trillion, while Islamic finance worth \$2.2 trillion in total assetⁱ It is projected that Islamic finance will climb up to \$3.8 trillion by 2022, while worth of Islamic economics will surge approximately to \$3 trillion by 2022. Islamic finance the fastest growing sector within Global Islamic Economy. Based on estimations Muslims spent nearly \$1.24 trillion on food and beverage in 2016 and is expected to reach \$1.93 trillion by 2022. Fashion sector is the next large sector within global Islamic Economy and worth \$254 billion in 2016. Spending in this sector is expected to rich \$373 billion by 2022. Market values of other sectors Halal travel, Halal pharmaceuticals and Halal cosmetics were \$169 billion, \$83 billion and \$57 billion respectively and anticipated to rich

\$283 billion, \$132 billion and \$83 billion for the year 2022. Global Islamic Economy indicator was developed to show current state of Islamic Economy (GIE) across different sectors and as of now is the main indicator within this field. Based on this indicator Malaysia is leading Halal finance, Halal food and Halal travel sectors, while United Arab Emirates (UAE) is leading in Halal fashion, Halal pharmaceuticals and cosmetics and Halal recreation sectorsⁱⁱ.

The main forces that drive growth of Islamic economics include: Large, young and fast-growing global Muslim demographic, Large and fast growing global Islamic economies, Islamic ethos/values increasingly driving lifestyle and business practices, Participation of global multinationals, Developed economies seeking growth markets, Growing significance of ethical businesses in food, finance, fair-trade, education and environment.ⁱⁱⁱ

Within the scope of this paper, detailed analysis of different sectors within GIE will be provided. However, before providing sector analysis of GIE it is of vital importance to understand Fundamentals of Islamic Economic System, which will be described in the first part of the current paper.

Overview of principles of Islamic Economics

It should be noticed that Islam as a religion is penetrates and covers every aspect of human life and is regarded as a lifestyle (Baker Ahmad Alserhan, 2011; Adnan 2013). As a religious framework, Shariah guides religious, private, cultural, social as well as political life.

At the most basic level it is of vital importance to comprehend that underlying fundamentals of Islamic economic system differ from capitalistic, socialistic and mixed economic systems. The main difference between this economic systems spring from the worldview that stands at the core of the systems and and regarded as a driving force that guide people's actions and decisions. Materialist worldviews which pertain to capitalistic economic system attach huge importance to materialistic part of human being. One of the underling theories of conventional economics is "utilitarianism" and "economic rationalism". The main problem related with the theory of the utility developed by Jeremy Bentham, is the meaning attached to the term "utility". According to the theory of utility the ultimate goal of the "rational person" is "pursuit of his own pleasure" (Chapra, (1992). In turn, Utility maximization is the process or goal of obtaining the highest level of utility from the consumption or use of goods and services. However, what is pleasure or benefit for one person is not necessarily good for the others and a society as a whole. Therefore, principles of conventional economic system are purely materialistic.

In sharp contrast, along with material aspects Islamic marketing emphasize spiritual aspects of human being. Based on Islam it is equally important for a man to pursue his/her material goals along with spiritual goals. Departing from this rational, Islamic economic system, its theories and values differs from that of conventional economics. In Islamic economics markets regarded as a man main and efficient source of resource allocation, however, it strictly against blind pursuit of profit maximization. Islamic as a result Islamic economics emphasize social justice, equality and moral values.

As the main institutions, interaction of the family, the society and the government is vital for the development of harmonic society. Principles and moral values of Islam guide the behavior of individual person through promoting moral value and instilling restrictions, whereby stimulating harmonics interactions between this institutions, since persons and his/her dids are the cornerstone of this institutions.

The concept of Hereafter in Islam is another pint that directly affects principles that guide Islamic economic. Existence of Hereafter forces Muslims to think and work not only for their life in the Earth but also for their life in Hereafter. Therefore, unlike “rational person” and “utility maximization” in conventional economics, Islamic economics base on principle of sacrifice. That is sacrifice his/her well-being for the well-being of others.

Another important factor that should be noted is that, numerous concepts developed in conventional were long before made by Islamic Scholars. “Property rights; division of labor and specialization; the importance of saving and investment for development; the role that both demand and supply play in the determination of prices and the factors that influence demand and supply; the roles of money, exchange, and the market mechanism; characteristics of money, counterfeiting, currency debasement, and Gresham’s law; the development of checks, letters of credit and banking; labor supply and population; the role of the state, justice, peace, and stability in development; and principles of taxation” Chapra (2014, p 47) are among economic concepts developed within Islamic economic long before they were acknowledged and discussed in Western world and conventional economics.

The Global Islamic Economy Indicator (GIEI)

Global Islamic Economy Indicator is the main index that presents the state of development of Islamic economy across six sectors (Halal Food, Islamic Finance, Halal Travel, Modest Fashion, Halal Media and Recreation, and Halal Pharmaceuticals and Cosmetics) and 73 core

countries (57 OIC and 16 non-OIC countries). Global Islamic Economy Indicator evaluates countries on relative strengths of the ecosystem they have to support the development of the Islamic Economy and is a composite weighted index. Each sector within Islamic economy was evaluated based on total 49 metrics. The main metrics for measuring the health of GIE ecosystem per country include: supply/demand drivers relative to country size, governance, awareness, and social considerations.^{iv} It should be noted that this indicator does not base on overall market size of a country.

Du to the relative strength in Halal Finance and Halal food sector Malaysia is the country that leads the Global Islamic Economy Indicator for five consecutive years with the score 146. UEA (score 86) and Saudi Arabia (score 67) share second and third places. From the sectors breakdown, Malaysia is capturing leading positions in Halal Food, Halal Finance and Halal travel sectors. In turn UEA leads at Modest Fashion, Halal Media and Recreation, and Halal Pharmaceuticals and Cosmetics sectors.

State of Global Islamic Economy

According to Pew Research Center estimates there were 1.8 billion Muslims in the world as of 2015^v. Muslims, resides in 232 countries with majority of the population in 49 countries across the world and account for approximately 24% of the world population. Though Islam is the second largest religion in the world, it is fastest growing religion. Proportion of the Muslim population is expected to increase by 70% – from 1.8 billion in 2015 to nearly 3 billion in 2060, as a result to account 31% of the global population. A majority of the Muslims globally (62%) live in the Asia-Pacific region, including large populations in Indonesia, India, Pakistan, Bangladesh, Iran and Turkey^{vi}.

Halal Food industry

For the year 2016 Global Muslim spending on Hala Food and Beverages was estimated to worth \$1,24 billion and which constitute nearly 16.6% of the global expenditure in food industry. These indicators are expected to reach \$1,93 billion by 2022 and account for 18.3% of global expenditure in food industry for that year^{vii}. From Muslim countries Malaysia has the best developed ecosystem for halal food and beverage from selected 73 countries. Top Muslim Consumer Food Expenditure Markets are Indonesia (\$169,7 billion), Turkey (\$121,1 billion), Pakistan (\$111,8 billion), Egypt (\$80,9 billion) and Bangladesh (\$71,1 billion). From this figures it is evident that Halal food and beverage industry is going to be an important opportunity and revenue source not only for the firms from Muslim countries but also for the firms from non-Muslim countries.

Islamic Finance sector

Islamic finance is the largest sector setor of global Islamic Economy. The value of this sector is estimated to worth \$2,2 trillion in assets and forecasted to reach to \$3.8 trillion by the year 2022. If to breakdown of the Islamic finance assets commercial banks sector comprise of \$1.6 trillion, the Takaful (insurance) sector is estimated to worth \$0.04 billion, sukuk (bonds) outstanding responsible for \$0.34 billion, Islamic funds for \$0.09 billion, and other financial institutions for \$0.12 billion. Malaysia possesses the best ecosystem for the development of Islamic finance followed by Bahrain, UAE and Saudi Arabia. In turn the largest Islamic finance markets include Iran (\$545.4 billion), Saudi Arabia (\$472.7 billion), Malaysia (\$406.0 billion), UAE (\$203.3 billion) and Qatar (\$120.2 billion). Potential of the further development of this sector include recognizing the potential by non-OIC countries, development of the Sharia-compliant support infrastructure for SMEs as well as the Suhuk and Awaq industry continues to mature and address global development needs.

Halal travel sector

Tourism from Islamic perspective or Halal Tourism refers to providing tourism services and products that correspond to all the laws of Shariah. “Halal tourism has flourished in recent years to cater for the needs of Muslim travelers who want to enjoy full holiday services, which at the same time address their religious requirements as well as Islamic customs and culture”.^{viii} Muslim spending to Halal tourism was \$169 billion in 2016 which constituted nearly 11.2% of the global expenditure and forecasted to reach \$289 billion by 2022^{ix}. These indicators do not include spending on Hajj and Umrah total expenditure for which was \$16.2 billion in 2013^x.

Malaysia has the best developed Islamic economy for Muslim travel followed bu UAE, Turkey and Indonesia. Markets with Muslim tourism expenditures are Saudi Arabia (\$20.4 billion), UAE (\$15.8 billion), Qatar (\$12.4 billion), Indonesia (\$9.7 billion) and Kuwait (\$9.6 billion)^{xi}.

Modest Fashion Sector

Muslim spent \$254 billion in 2016 to clothing which is approximately 11% of the global spending on clothing. This amount is expected to grow by 7 percent and reach for the point \$373 billion by the year 2022.

UAE is the country with the best environment for the development of Islamic Fashion followed by Turkey, Italy and Singapore. In turn Turkey is the largest market for Muslim clothing consumption, \$27.4 billion in

2016. The next largest markets are UAE (\$20.8 billion), Nigeria (\$17.6), Saudi Arabia (\$16.0 billion) and Indonesia (\$13.5 billion). The Muslim market for clothing ranked third behind the U.S. (\$412 billion) and China (\$357 billion), and ahead of the U.K. (\$116 billion) and Germany (\$103 billion).

The key opportunities for the further develop of this sector include emergence of new players, brands and segments, increasing industry maturity and sophistication as well as regulatory and operational developments.

Halal Media and Recreation Sector

According to the estimations Muslim spent \$198 billion on recreation and culture. This figure expected to grow by 6 percent per year to reach \$281 billion by 2022. According to the estimations UAE is the country with the best developed Islamic economy for media and recreation. The top five Muslim markets with media and recreation expenditure are Turkey (\$26.0 billion), U.S. (\$20.5 billion), Russia (\$11.8 billion), Saudi Arabia (\$10.3 billion), the U.K. (\$9.7 billion) and Indonesia (\$9.0 billion). The Muslim market for media and recreation ranked sixth globally, behind the U.S. (\$1.2 trillion), Japan (\$278 billion), China (\$268 billion), the U.K. (\$251 billion), and Germany (\$213 billion)^{xii}.

Halal Pharmaceuticals and Cosmetics Indicator

Global Muslim consumers spent \$83 billion on pharmaceutical which constitute nearly 6.8% of global spending within this industry. According to the estimations potential of this market is expected to reach \$132 billion by the year 2022. Global Halal pharmaceutical market is ranked fourth globally after U.S. (\$392 billion), Japan (\$116 billion), and China (\$117 billion). UAE is the country with the best environment for the development of Halal Pharmaceuticals and Cosmetics followed by Singapore, Malaysia, Egypt and Pakistan. The top ten Muslim markets with pharmaceuticals expenditure were Turkey (\$9.7 billion), Saudi Arabia (\$7.1 billion), the U.S. (\$6.7 billion), Indonesia (\$5.7 billion), Algeria (\$3.8 billion) and Russia (\$2.9 billion).

Conclusion

Based on above provided figure Islamic economy possesses a huge potential for future development and markets of Muslim countries are considered as an emerging markets for businesses around the world. Increasing demographics of Muslims, emergence of middle class of Muslim consumers, and empowerment of Muslim attract widespread interest to different sectors within Global Islamic Economy. Muslim consumers spent approximately \$2 trillion on food and lifestyle sectors in

2016. In turn estimated value of Islamic finance sector is more than \$2.2 trillion in total assets.

Reference:

1. Ahmad Azrin Adnan. (2013). "Theoretical Framework for Islamic Marketing: Do We Need a New Paradigm". *International Journal of Business and Social Science*, Vol. 4 No. 7.
2. Alserhan, B. *Principles of Islamic marketing*. UK: Gower Publishing Limited. 2011.
3. Chapra, M. U. (2014). *Morality and justice in Islamic economics and finance*. Edward Elgar Publishing.
4. Temporal, P. (2011), *Islamic Branding and Marketing, Creating a Global Islamic Business*: John Wiley & Sons (Asia) Pte. Ltd.
5. Sandikci, O. (2011). *Researching Islamic marketing: past and future perspectives*. *Journal of Islamic Marketing*, 2(3), 246-258. doi:10.1108/17590831111164778. Pp – 1
6. Wilson, J.A.J . (2013). *Islamic Marketing – a challenger to the classical marketing canon?* *Journal of Islamic Marketing*. Vol. 4 No. 1.
7. Wilson, J.A.J. (2012), "Looking at Islamic marketing, branding and Muslim consumer behavior beyond the 7P's: the call for supportive course content and more P's please", *Journal of Islamic Marketing*, Vol. 3 No. 3.

ⁱ https://www.salaamgateway.com/en/story/report_state_of_the_global_islamic_economy_201718-SALAAM27112017104745/

ⁱⁱ https://www.salaamgateway.com/en/story/report_state_of_the_global_islamic_economy_201718-SALAAM27112017104745

ⁱⁱⁱ <https://ceif.iba.edu.pk/pdf/ThomsonReuters-stateoftheGlobalIslamicEconomyReport201617.pdf>

^{iv} https://www.salaamgateway.com/en/story/report_state_of_the_global_islamic_economy_201718-SALAAM27112017104745/

^v <http://www.pewresearch.org/fact-tank/2017/08/09/muslims-and-islam-key-findings-in-the-u-s-and-around-the-world/>

^{vi} <http://www.pewresearch.org/fact-tank/2017/08/09/muslims-and-islam-key-findings-in-the-u-s-and-around-the-world/>

^{vii} https://www.salaamgateway.com/en/story/report_state_of_the_global_islamic_economy_201718-SALAAM27112017104745/

^{viii} Hussein Elarag. 2016. *Halal Industry : Key Challenges and Opportunities*. ISBN-13: 978-1530029976. p-73

^{ix} "The State of the Global Islamic Economy Report 2016/17". Available at http://www.salaamgateway.com/en/finance/story/report_state_of_the_global_islamic_economy_201617-salaam03102016111130/

^x "The State of the Global Islamic Economy Report 2014/15". Available at http://www.flandersinvestmentandtrade.com/export/sites/trade/files/news/342150121095027/342150121095027_1.pdf

^{xi} https://www.salaamgateway.com/en/story/report_state_of_the_global_islamic_economy_201718-SALAAM27112017104745/

^{xii} https://www.salaamgateway.com/en/story/report_state_of_the_global_islamic_economy_201718-SALAAM27112017104745/



2nd ERASMUS INTERNATIONAL ACADEMIC RESEARCH
SYMPOSIUM
October 11-13, 2019
Paris/France

*Effectiveness in a Cultural Context: Paternalistic Leadership on
Organizational Performance within a Cultural Tightness and
Looseness Model*

*Asst. Prof. Dr. Cem Şen - Asst. Prof. Dr. Olcay Okun –
Assoc. Prof. Dr. Korhan Arun
MSB - Namık Kemal University*

Introduction

Effective leadership across cultures has been an important topic (House, Hanges, Javidan, Dorfman, & Gupta, 2004). It is crucial to investigate which leadership style matters under different organizational context or culture (Chan & Brief, 2005) where contextual differences are generally as diverse as national or corporate level (Marturano & Gosling, 2008). In terms of leadership, culture is strongly related to enhanced firm performance (Combs, Crook, & Rauch, 2019). Even though over the past decade, leadership studies have depended on the situation-culture (Kotter & others, 1995; Tsui, Wang, & Xin, 2006; Vroom & Jago, 2007) scholars did not study situational effects empirically adequately.

One of the effectiveness of the leadership is organizational outcomes (Yukl, 2013) and especially non-financial performance (Abdel-Maksoud, 2007) with non-cost based leadership (Tajvidi & Karami, 2015) is getting more important. We pursued an etic approach as we consider paternalistic leadership as leadership style and cultural tightness and looseness (CTL) in an organizational context. Organizational culture theory is generally

related to Western cultures however different cultures define leadership effectiveness relatively (Schoonhoven & Dobbin, 2010).

Paternalistic leadership is prevalent in some Latin-American contexts (Lieberman, 2014), and developing countries like Turkey assimilated this leadership style well (Cardy & Selvarajan, 2001; Haire, Ghiselli, & Porter, 1963; Pellegrini & Scandura, 2006). It is crucial to determine whether the consideration of the culture as a context also overrides the principles and rules of paternalistic leadership. This paper, therefore, considers the effect of paternalistic leadership on nonfinancial performance moderated by CTL. The research question is: “*Does the effect of leadership vary on organizational performance according to the cultural coherence?*”

Theoretical Development and Hypotheses

The relationship between leadership and organizational outcomes has been considered in many studies (Cannella, 1997; Finkelstein, Hambrick, & Cannella, 2009; Hsieh & Liou, 2018; Koestenbaum, 2002; Para-González, Jiménez-Jiménez, & Martínez-Lorente, 2018; Wang, Tsui, & Xin, 2011), but the results have been inconsistent. The assumptions for decisions and outcomes for leadership is partly cultural (Koestenbaum, 2002). Culture comprises ideas, values, norms, and institutions (D’Andrade, 2018) and may differ in terms of their norms (Alderfer, 2011). So, we took a norm-based approach to organizational culture, which is CTL. It is essential to understand whether the effectiveness of accepted leadership theory in a diverse or indigenous culture may differ from those preferred in other cultures.

Mere financial information is mostly lacking in information and does not indicate how and if future performance will be achieved (Horváth & Moeller, 2004). So, fiscal performance measures must be balanced by nonfinancial measures (Epstein & Manzoni, 2004; Rejc & Slapničar, 2004). Leaders can play a vital role in reforming nonfinancial performance metrics (Chatterji & Levine, 2006) because these metrics require culture, earning and growth with interrelational focused leaders (Civelek, Çemberci, Artar, & Uca, 2015). Paternalism as an effective leadership style is more often found in non-Western cultures, especially in developing countries where leaders favor paternalism and discourage participation from lower-level employees (Cardy & Selvarajan, 2001). Paternalism is not just a type of leadership behavior, but also a cultural characteristic (Erben & Güneşer, 2008), and there are cultural dimensions in Turkey connected to this leadership behavior (Öner, 2012; Pellegrini & Scandura, 2006; Sargut, 2001).

Prior research has provided little theoretical and empirical guide to the effect of paternalistic leadership on performance in developing countries

(Wu, Huang, & Chan, 2012). However, evidence about how economic and non-economic performance measures improve corporate financial performance is still lacking (Rejc & Slapničar, 2004), and the translation of nonfinancial measures into financial ones have created difficulties (Pierre-Laurent & Cauvin, 2004). We, therefore, consider only nonfinancial performance measures as the focus of leadership behavior. In this context, the following hypothesis is developed.

***Hypothesis 1:** Paternalistic behavior, a dominant leadership style in the Turkish business environment, will be positively correlated with internal managerial, organizational processes (control, signaling, education and learning and external communication) namely nonfinancial performance.*

Organizational culture has an indirect or moderating influence on how we direct our attention and how we act or interact. In organizations where paternalistic tendencies are high, compliance with established organizational rules and norms is essential (Ozeren, Ozmen, & Appolloni, 2013), and this culture may help leaders to improve the performance of their organizations (Martin, 2002). In this paper, organizational CTL is taken as a moderating factor between leadership and performance.

Cultural Tightness and Looseness as Organizational Context

The concept of cultural tightness was first used by Durkheim (1893), pointing to traditional societies and institutional pressures as a source for the application of strict norms. The concept of CTL emerged as a response to the existing value-based approach. There has, however, been almost no research attention in our discussion of CTL (Gelfand et al., 2011; Ozeren et al., 2013; Toh & Leonardelli, 2013). Gelfand et al. (2006) defined CTL as the ‘strength of social norms and the degree of sanctioning’ available in a given society.

Gelfand et al. (2011) found that Turkey ranked seventh of the countries with the most stringent cultures among data collected from 33 countries. Considering organizational culture does not differ much from social culture and that organization in tight communities are influenced by social norms (Gerhart, 2008), it is readily understood that examining organizations in the Turkish CTL context, which is at least as necessary as the other cultural dimensions, may increase the value of the analysis and the weight given to studies on the subject. In this study, paternalistic leadership is taken into consideration for the first time with CTL, which questions the influence of norms and rules, and differs from a values-based approach (Gelfand et al., 2006).

The Moderating Effect of CTL on the Relationship between Paternalistic Leadership and Nonfinancial Performance

Cultural looseness, because of its bottom-up effect, brings up relatively more flexible norms and lower regulatory strength, a more positive approach and lower threat of sanctions to deviations from these norms, more openness to new experiences and innovative cognitive styles, lower accountability, lower accessibility of normative requirements and greater promotion focus (Gelfand et al., 2006; Wasti & Fis, 2010). These beneficial effects on employees can manifest as positive organizational behavior outcome variables, in higher performance with increased efficiency and effectiveness.

Advanced performance monitoring and evaluation systems (Martin & Freeman, 2003) are used to assess behavior and employee performance in culturally tight organizations, and employees who do not contribute sufficiently to organizational goals are always punished (Kobayashi, 1998). The strong impact of paternalistic leadership levels of organizational performance can be enhanced by a more flexible perception of CTL in an organization. In this vein, the factors that increase performances are hurt by tight societies and organizations, but they are positively affected by loose societies and organizations. In this context, these hypotheses have been developed to discuss the modest effect of perceived CTL on organizational culture and the relationship between paternalistic leadership and organizational performance:

***Hypothesis 2a:** Perceived cultural tightness has a negative moderating effect upon the relationship between paternalistic leadership and organizational performance.*

***Hypothesis 2b:** The perceived cultural looseness has a positive moderating effect, and when the perceived cultural looseness is high, the impact of paternalistic leadership on performance is increased.*

Methodology

Our model was established and tested to realize the objectives of this research and discuss its outcomes in light of data obtained from white- and blue-collar workers employed in a well-known hotel chain in Turkey. Due to cultural factors discussed above, the sample is selected from Turkey. The research model is shown in Fig.1.

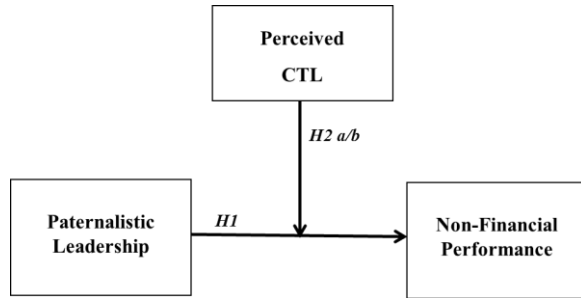

Figure 1. Research Model and Hypotheses

The paternalistic leadership questionnaire contained 24 questions and 6 dimensions: 1) Paternalist (Önhon, 2016), with questions 1–4; 2) family atmosphere at work, questions 5–8; 3) individualized relationships, questions 9–12; 4) status hierarchy and authority, questions 13–16; 5) involvement in employees’ non-work lives, questions 17–20; and 6) loyalty expectation, questions 21–24 (Aycan, 2006). The Cronbach’s alpha coefficient for this scale was 0.957. Cultural tightness and looseness had 1 dimension and 6 questions (Şen, 2018). After omitting one item, the Cronbach’s alpha for this scale was 0.857. The nonfinancial organizational performance had 1 dimension and 8 questions, measuring the variables of decision processes, control, signaling, education and learning and external communication (Henri, 2004; Simons, Dávila, & Kaplan, 2000). The Cronbach’s alpha coefficient this scale was 0.898.

The scales were verified by Confirmatory factor analysis (CFA). Paternalistic Leadership scale was tested. CFA results, (χ^2/df)=1.69, GFI=0.898, CFI=0.966, NFI=0.922 and RMSEA=0.070. Organizational Nonfinancial Performance CFA results, (χ^2/df)=1.291, GFI=0.868, CFI=0.919, NFI=0.916 and RMSEA=0.072. CTL scale CFA results, (χ^2/df)=0.69, GFI=0.988, CFI=1.00, NFI=0.987 and RMSEA=0.00. CFA indicated that all study scales indicates a good fit.

Sample

Elite World Hotels was the firm selected for the sample. We chose only one brand to avoid the bias effects of cultural, performance and leadership change from organization to organization. With the investment of Elite World Europe Hotel, the chain has a total of six hotels, 963 employees (approximately 150 white collars and 800 blue collars) and the total bed capacity of the chain has reached 2,506 (Elite World Hotels 120 Million Dollar Investment Elite World Europe | Press Releases | Elite World Hotels, n.d.).

The sample size for a 500 person population is 83 people, with $\pm 10\%$ precision levels, where the confidence level is 95% and $p=.5$, (Israel, 2013). This means that if a 95% confidence level is selected, we are confident that 95 out of 100 samples will have the actual population value within the range of precision specified. All the available employees were informed; the return rate was 118 for blue-collar employees and 41 for white-collar employees, with a total sample size of 159.

We first used the principal axis (PA) factoring to analyze the data (Leech, Barrett, & Morgan, 2015), because the sub-dimensions of paternalistic leadership are probably correlated. With PA factor analysis, the correlation matrix is modified so the correlations of each item with itself are replaced with a 'communality'— a measure of that item's relationship to all other items (usually squared multiple correlations). Thus, using standard principal component analysis (PCA), the researcher seeks to reproduce all information (variance and covariance) associated with the set of variables, whereas PA factor analysis is directed at understanding only the covariation among variables (Leech et al., 2015). After PA, four factors were formed, and these factors were tested with confirmatory factor analysis (CFA) using AMOS software. CFA results were; $(\chi^2/df)=1.697$, $GFI=0.898$, $CFI=0.966$, $NFI=0.922$ and $RMSEA=0.07$.

After CFA, four factors were scaled into two factors. The first factor, 'Family Relationships', consisted of questions primarily from the dimensions family atmosphere at work (questions 5, 6 and 8) and individualized relationships questions 10, 11 and 12), as well as question 13 from the status hierarchy and authority dimension and question 17 from the involvement in employees' non-work lives dimension. The second factor, 'Non-work Life Involvement', had two questions in the employees' non-work lives dimension and one question from loyalty expectation dimension.

The paternalistic leadership questions had 51 degrees of freedom and a p-value of less than .0001 ($p < .0001$), which suggests that the fit of the data to the hypothesized model is not entirely adequate. Interpreted literally, this test statistic indicates that, given the present data, the hypothesis bearing on the summarized model of paternalistic leadership is unlikely (occurring less than one time in 1,000 under the null hypothesis) and should be rejected. However, this value tends to be substantial when the model does not hold or when the sample size is large (Byrne, 2010; Jöreskog & Sörbom, 1998). So, according to the fit model, the paternalistic leadership model is adequate to the analysis.

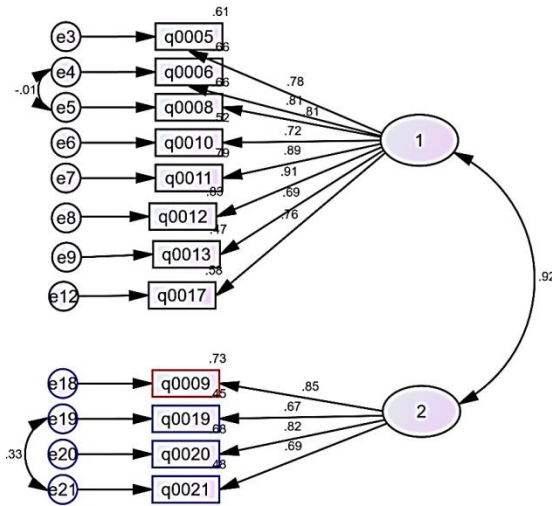

Figure 2. Confirmatory Factor Analysis of Paternalistic Leadership Questionnaire Results

We checked the canonical correlations because we were interested in two independent factors and two dependent variables.

Table 1. Canonical Correlations

	Corr.	E.value	Wilks Statistic	F	Num D.F	Denom D.F.	Sig.
Set 1	.810	1.905	.344	18.667	4.000	106.000	.000
Set 2	.002	.000	1.000	.000	1.000	54.000	.989

H0 for Wilks test is that the correlations in the current and following rows are zero

According to the canonical correlations shown in Table 1, independent variables, Set 1 (factor 1 and factor 2 – i.e., paternalistic leadership) are significantly effective on dependent variables, Set 2 (organizational performance and cultural tightness and looseness). However, the effect of Set 2 is not significant. Here Set 2 represents the effects of CTL and organizational performance.

Table 2. Set 1 Canonical Loadings for Factor 1 and Factor 2

Variable	Set 1 (factor 1 and factor 2)	Set 2 (Organizational Performance and Tight Culture)
factor_1 (Family Relationships)	-0.981	-0.197
factor_2 (Non-Work Life Involvement)	-0.933	0.360

Factor 1 has a more negative effect, and factor 2 has a positive effect on nonfinancial organizational performance (Table 2). For the moderating effect of CTL, we used a regression model. Moderation occurs when the relationship between two variables is different depending on the level of a third variable. We used the PROCESS application in SPSS by Andrew F. Hayes (2018). According to the model 1 results (Table 3), CTL has no moderating effect on the relationship between paternalistic leadership and performance. This result is congruent with the canonical correlation results of Set 1 (Table 3), as factor 1 (Family Relationships) has must stronger negative effects on performance than factor 2.

Table 3. Model Summary of Moderating Effect of CTL on Factor 1 (Family Relationships)

Model Summary

Outcome Variable: Organizational Performance

R	R-sq	MSE	F	df1	df2	p
.171	.029	.782	.534	3.000	53.000	.661

Model: 1; Y: Organizational Perf.; X: factor_1 (Family Relationships); W: CTL

According to Model 2, we evaluated the moderating effect of cultural tightness and looseness in the relationship of factor 2 (non-work life's involvement) and performance again. Also, in this relation, according to Table 4, cultural tightness-looseness has no significant moderating effect because p equals to 0.614, which is too high.

Table 4. Model Summary of Moderating Effect of CTL on Factor 2 (Non-Work Life Involvement)

Model Summary

Outcome Variable: Organizational Performance

R	R-sq	MSE	F	df1	df2	p
.182	.033	.779	.605	3.000	53.000	.614

Model: 2; Y: Organizational Perf.; X: factor_2 (Non-Work Life Involvement); W: CTL

Although theoretical discussions in the previous sections led us to believe that the perceived CTL has a moderating effect on the relationship between paternalistic leadership and organizational nonfinancial performance, hypotheses 2a and 2b were not supported by the available data, perhaps because the CTL dimension is a relatively new concept (Wasti & Fis, 2010), and there is a clear difference between North American cultural characteristics and those of Turkish culture.

Conclusion and Recommendations

Leadership and organizational culture have an impact on organizational performance and organizational culture is crucial for

organizational output (Reisyan, 2016). High performing organizations need emotionally and intellectually connected (Van Gorder, 2014) leaders as in paternalistic leadership. CTL is a new cultural dimension that questions the influence of norms and rules on behavior; that is, different from the value-based approach dominates the literature on organizational culture (Gelfand et al., 2006). In this study, the impact of paternalistic leadership on nonfinancial organizational performance, and the moderating effect of perceived CTL within the organizational culture on the relationship between paternalistic leadership and nonfinancial organizational performance are considered.

It is the first time paternalist leadership has been considered with CTL. We discussed that employees show different behaviors and attitudes due to the influence of the organizational and working environments in which they are involved. We also addressed whether the importance of the work, family, and religious domains in CTL and paternalistic leadership are related. CTL, like organizational culture, shapes organizational performance (Yu, Xiao, & Bo, 2018). By examining the dynamics of a sample in Turkey, appropriate to the research context, this study has tried to broaden the horizons of the field. Within the scope of the research, the primary motivation for choosing the paternalistic leadership, CTL, and organizational nonfinancial performance variables are outlined below.

Leadership is positively associated with nonfinancial organizational performance. Improvement of nonfinancial measures should translate into superior financial performance (Epstein & Manzoni, 1997). In recent years, the positive effect on human resources and capital makes paternalistic leadership very popular. Paternalistic leadership, because of its contribution to organizational outputs and the multiplier effect, is a force, developed, and managed in organizations across society. It has been found that paternalistic leadership affects organizational performance. However, we found that paternalistic leadership is represented in two dimensions: factor 1 (Family Relationships) and factor 2 (Non-Work Life Involvement).

There is a negative relationship between the family relationship dimension and nonfinancial organizational performance. As the family relationship dimension increases, nonfinancial performance decreases. There is, however, a positive relationship between non-work life involvement and nonfinancial organizational performance. Thus hypothesis 1 is partially supported. The perceived CTL does not have a moderating role within the relationship between paternalistic leadership and nonfinancial organizational performance (H2a and H2b rejected). In terms of organizational behavior and theoretical contributions, the results

obtained have shown that paternalistic leadership, because of its contribution to organizational outputs and the multiplier effect, is a force, developed and managed in every organization.

In terms of variables examined, considering the importance of situational variables, the CTL dimension has been included in the research model as a moderating variable. Although paternalistic leadership has the potential to influence organizational outcomes positively, it is necessary to consider and actively question the role of situational variables in the interaction. Although the theoretical discussions led us to believe that perceived CTL may have a moderating effect on the relationship between paternalistic leadership and nonfinancial organizational performance, our results did not support this. The CTL dimension is a relatively new concept in the literature (Wasti & Fis, 2010) and has primarily been considered in the North American cultural context, which differs from Turkish culture. The CTL dimension provides a logical structure within the context of employee's perceptions and therefore offers important extensions to the suggestion that CTL can theoretically be addressed more frequently and its effects explored in greater depth.

References

- Abdel-Maksoud, A. B. (Ed.). (2007). Performance Measurement Systems at Operational Level. In *Non-Financial Performance Measurement and Management Practices in Manufacturing Firms: A Comparative International Analysis* (1st Ed., pp. 13–34). Amsterdam: Elsevier JAI.
- Alderfer, C. P. (2011). *The Practice of Organizational Diagnosis: Theory and Methods*. New York: Oxford University Press.
- Aycan, Z. (2006). Paternalism: Towards Conceptual Refinement and Operationalization. In Ü. Kim (Ed.), *Indigenous and cultural psychology: Understanding people in context* (pp. 445–466). New York, NY: Springer.
- Byrne, B. M. (2010). *Structural Equation Modeling with AMOS Basic Concepts, Applications, and Programming*. New York: Routledge.
- Cannella, A. (1997). Contrasting Perspectives on Strategic Leaders: Toward a More Realistic View of Top Managers. *Journal of Management*, 23(3), 213–237. <https://doi.org/10/db4hdk>.
- Cardy, R. L., & Selvarajan, T. T. (2001). Management Interventions. In N. Anderson (Ed.), *Handbook of industrial, work and organizational psychology* (Vol. 2, pp. 346–377). London ; Thousand Oaks, CA: SAGE.
- Chan, S., & Brief, A. P. (2005). When Leadership Matters and When It Does Not: A Commentary. In D. M. Messick & R. M. Kramer (Eds.), *The psychology of leadership: New perspectives and research* (pp. 321–333). Mahwah, N.J: L. Erlbaum Associates.

- Chatterji, A., & Levine, D. (2006). Breaking Down the Wall of Codes: Evaluating Non-Financial Performance Measurement. *California Management Review*, 48(2), 29–51. <https://doi.org/10/gfw7w7>.
- Civelek, M., Çemberci, M., Artar, O., & Uca, N. (2015). Key Factors of Sustainable Firm Performance: A Strategic Approach. *Zea E-Books*. Retrieved from <https://digitalcommons.unl.edu/zeabook/34>.
- Combs, J. G., Crook, T. R., & Rauch, A. (2019). Meta-Analytic Research in Management: Contemporary Approaches, Unresolved Controversies, and Rising Standards. *Journal of Management Studies*, 56(1), 1–18. <https://doi.org/10/gfgr5g>.
- D’Andrade, R. (2018). Reflections on Culture. In N. Quinn (Ed.), *Advances in Culture Theory from Psychological Anthropology* (pp. 21–45). https://doi.org/10.1007/978-3-319-93674-1_2.
- Durkheim, E. (1893). *The Division of Labor in Society*. New York: The Free Press.
- Elite World Hotels 120 Million Dollar Investment Elite World Europe | Press Releases | Elite World Hotels. (n.d.). Retrieved February 8, 2019, from <https://www.eliteworldhotels.com.tr/media/press-releases/elite-world-hotels-120-million-dollar-investment-elite-world-europe.52.aspx>.
- Epstein, M. J., & Manzoni, J.-F. (1997). The Balanced Scorecard and Tableau de Bord: Translating Strategy into Action. *Strategic Finance*, 79(2), 28.
- Epstein, M. J., & Manzoni, J.-F. (Eds.). (2004). *Performance Measurement and Management Control: Superior Organizational Performance* (1. ed). Amsterdam: Elsevier/JAI.
- Erben, G. S., & Güneşer, A. B. (2008). The Relationship between Paternalistic Leadership and Organizational Commitment: Investigating the Role of Climate Regarding Ethics. *Journal of Business Ethics*, 82(4), 955–968. <https://doi.org/10/bdvpkw>.
- Finkelstein, S., Hambrick, D. C., & Cannella, A. A. (2009). *Strategic Leadership: Theory and Research on Executives, Top Management Teams, and Boards*. New York: Oxford University Press.
- Gelfand, M. J., Nishii, L. H., & Raver, J. L. (2006). On the Nature and Importance of Cultural Tightness and Looseness. *Journal of Applied Psychology*, 91, 1225–1244.
- Gelfand, M. J., Raver, J. L., Nishii, L., Leslie, L. M., Lun, J., Lim, B. C., ..., Yamaguchi, S. (2011). Differences between Tight and Loose Cultures: A 33-Nation Study. *Science*, 332(6033), 1100–1104. <https://doi.org/10/dzt3n2>.
- Gerhart, B. (2008). How Much Does National Culture Constrain Organizational Culture? *Management and Organization Review*, 5(2), 241–259. <https://doi.org/10/ddv98d>.

- Haire, M., Ghiselli, E. E., & Porter, L. W. (1963). Cultural Patterns in the Role of the Manager. *Industrial Relations*, 2(2), 95–117. <https://doi.org/10/bsmh5>.
- Hayes, A. F. (2018). *Introduction to Mediation, Moderation, and Conditional Process Analysis: A Regression-based Approach*. New York: Guilford Press.
- Henri, J. (2004). Performance Measurement and Organizational Effectiveness: Bridging the Gap. *Managerial Finance*, 30(6), 93–123. <https://doi.org/10/ccw4z7>.
- Horváth, P., & Moeller, K. (2004). Supply Chain Performance Measurement: A Transaction Cost Theory and Value-Based Approach. In M. J. Epstein & J.-F. Manzoni (Eds.), *Performance measurement and management control: Superior organizational performance* (1. ed, pp. 47–74). Amsterdam: Elsevier/JAI.
- House, R. J., Hanges, P. J., Javidan, M., Dorfman, P. W., & Gupta, V. (2004). *Culture, Leadership, and Organizations: The GLOBE Study of 62 Societies*. Thousand Oaks: Sage Publications.
- Hsieh, J. Y., & Liou, K. T. (2018). Collaborative Leadership and Organizational Performance: Assessing the Structural Relation in a Public Service Agency. *Review of Public Personnel Administration*, 38(1), 83–109. <https://doi.org/10/gcxt6m>.
- Israel, G. D. (2013). Institute of Food and Agricultural Sciences (IFAS), University of Florida. Retrieved from Agricultural. In *Education and Communication Department, UF/IFAS Extension*. Retrieved from <https://edis.ifas.ufl.edu/pd006>.
- Jöreskog, K. G., & Sörbom, D. (1998). *LISREL 8: Structural Equation Modeling with the SIMPLIS Command Language* (4. print. (with foreword and computer exercises)). Hillsdale, NJ: Erlbaum [u.a.].
- Kobayashi, E. (1998). A Cross-cultural Study of Noncompliant Behaviors in Japanese and US Hospitals: Noncompliance as a Response to Perceived Threats of Shame. *Embarrassment, and Management Sanctions. Dissertation Abstracts International*, 58(9), 5193.
- Koestenbaum, P. (2002). *Leadership: The inner Side of Greatness: A Philosophy for Leaders* (New and rev). San Francisco: Jossey-Bass.
- Kotter, J. P., & others. (1995). *Leading Change: Why Transformation Efforts Fail*.
- Leech, N. L., Barrett, K. C., & Morgan, G. A. (2015). *IBM SPSS for Intermediate Statistics: Use and Interpretation* (Fifth edition). New York, NY: Routledge, Taylor & Francis Group.
- Liberman, L. (2014). The impact of a Paternalistic Style of Management and Delegation of Authority on Job Satisfaction and Organizational Commitment in Chile and the US. *Innovar*, 24(53), 187–196. <https://doi.org/10/gcrnvc>.

- Martin, J. (2002). *Organizational Culture: Mapping the Terrain*. Thousand Oaks: Sage Publications.
- Martin, K., & Freeman, R. E. (2003). Some Problems with Employee Monitoring. *Journal of Business Ethics*, 43, 353–361.
- Marturano, A., & Gosling, J. (Eds.). (2008). *Leadership: The Key Concepts*. London ; New York: Routledge.
- Öner, Z. H. (2012). Servant Leadership and Paternalistic Leadership Styles in the Turkish Business Context: A Comparative Empirical Study. *Leadership and Organization Development Journal*, 33(3), 300–316.
- Önhon, Ö. (2016). *The Relationship between Organizational Climate for Innovation and Employees' Innovative Work Behavior; The Moderating Effects of Leadership Behavior; ICT Sector in Turkey [Türkiye'de Telekomünikasyon Sektöründe İşyerlerindeki Yenilikçilik İklimi ile Çalışanların Yenilik Yapma Davranışları Arasındaki İlişki ve Bu İlişkiye Liderlik Algularının Etkileri]* (Doctoral Dissertation). Marmara University Social Sciences Institute Business Administration, Istanbul/Turkey.
- Ozeren, E., Ozmen, O. N. T., & Appolloni, A. (2013). The Relationship between Cultural Tightness–Looseness and Organizational Innovativeness: A Comparative Research into the Turkish and Italian Marble Industries. *Transition Studies Review*, 19(4), 475–492. <https://doi.org/10/gdh6r4>.
- Para-González, L., Jiménez-Jiménez, D., & Martínez-Lorente, A. R. (2018). Exploring the Mediating Effects between Transformational Leadership and Organizational Performance. *Employee Relations*, 40(2), 412–432. <https://doi.org/10/gc9kzw>.
- Pellegrini, E. K., & Scandura, T. A. (2006). Leader–member Exchange (LMX), Paternalism, and Delegation in the Turkish Business Culture: An Empirical Investigation. *Journal of International Business Studies*, 37(2), 264–279. <https://doi.org/10.1057/palgrave.jibs.8400185>.
- Pierre-Laurent, B., & Cauvin, E. (2004). Performance Measurement in French Companies: An Empirical Study. In M. J. Epstein & J.-F. Manzoni (Eds.), *Performance measurement and management control: Superior organizational performance* (1st Ed, pp. 185–202). Amsterdam: Elsevier/JAI.
- Reisyan, G. D. (2016). *Neuro-Organizational Culture A new approach to understanding human behavior and interaction in the workplace*. <https://doi.org/10.1007/978-3-319-22147-2>.
- Rejc, A., & Slapničar, S. (2004). Determinants of Performance Measurement System Design and Corporate Financial Performance. In M. J. Epstein & J.-F. Manzoni (Eds.), *Performance measurement and management control: Superior organizational performance* (1. ed, pp. 47–74). Amsterdam: Elsevier/JAI.

- Sargut, S. (2001). *Kültürlerarası Farklılaşma ve Yönetim [Inter-Cultural Differentiation and Management] (4th Ed.*
- Schoonhoven, C. B., & Dobbin, F. (Eds.). (2010). *Stanford's Organization Theory Renaissance, 1970â€2000*. Bingley: Emerald.
- Şen, C. (2018). *The Impact of Psychological Capital on Job Performance and Cynicism: The Moderator Effect of Cultural Tightness-Looseness [Psikolojik Sermayenin İş Performansı ve Sinizm Üzerindeki Etkileri: Kültürel Sıkılık-Esnekliğin Düzenleyici Rolü]* (Doctoral Dissertation). Ankara Başkent Üniversitesi, Ankara, Turkey.
- Simons, R., Dávila, A., & Kaplan, R. S. (2000). *Performance Measurement & Control Systems for Implementing Strategy*. Upper Saddle River, N.J: Prentice Hall.
- Tajvidi, M., & Karami, A. (2015). *Product Development Strategy*. <https://doi.org/10.1057/9781137501394>.
- Toh, S. M., & Leonardelli, G. J. (2013). Cultural Constraints on the Emergence of Women Leaders. *Organizational Dynamics*, 42(3), 191–197. <https://doi.org/10/gdh6r8>.
- Tsui, A. S., Wang, H., & Xin, K. R. (2006). Organizational Culture in China: An Analysis of Culture Dimensions and Culture Types. *Management and Organization Review*, 2(3), 345–376. <https://doi.org/10/dv6t98>.
- Van Gorder, C. (2014). *The Front-line Leader: Building a High-performance Organization from the Ground up*. San Francisco, CA: Jossey-Bass, A Wiley Brand.
- Vroom, V. H., & Jago, A. G. (2007). The Role of the Situation in Leadership. *American Psychologist*, 62(1), 17–24. <https://doi.org/10/b7xr3c>.
- Wang, H., Tsui, A. S., & Xin, K. R. (2011). CEO Leadership Behaviors, Organizational Performance, and Employees' Attitudes. *The Leadership Quarterly*, 22(1), 92–105. <https://doi.org/10/c9b7mz>.
- Wasti, A., & Fis, A. M. (2010). Örgüt Kültüründe Sıkılık-esneklik Boyutu ve Kurumsal Girişimcilige Etkisi [Thightness-loseness Dimensions in Organizational Culture and its Effect on Corporate Entrepreneurship]. *Yönetim Araştırmaları Dergisi*, 10(1–2), 11–33.
- Wu, M., Huang, X., & Chan, S. (2012). The Influencing Mechanisms of Paternalistic Leadership in Mainland China. *Asia Pacific Business Review* *Doi10108013602381690940*, 18(4 SRC-GoogleScholar), 631–648.
- Yu, D., Xiao, H., & Bo, Q. (2018). The Dimensions of Organizational Character and Its Impacts on Organizational Performance in Chinese Context. *Frontiers in Psychology*, 9, 1049. <https://doi.org/10/gds4z4>.
- Yukl, G. (2013). *Leadership in Organizations*. New Jersey: Pearson Educations Inc.



2nd ERASMUS INTERNATIONAL ACADEMIC RESEARCH
SYMPOSIUM
October 11-13, 2019
Paris/France

***Sürdürülebilir Havalimanı Performansını Ölçmeye Yönelik
Objektif Matris Yöntemi Uygulaması***

***Assoc. Prof. Dr.Fahriye Merdivenci - Prof. Dr.Ramazan Erturgut –
Res. Asst.Artuğ Eren Coşkun
Akdeniz Üniversitesi***

1. Giriş

Yaşantımızın hemen her alanında sürdürülebilirlik talebinin gittikçe artması, sürdürülebilirliğin ölçümüne yönelik yöntem ve uygulamaların da önem kazanmasına yol açmaktadır. Ekonomik, toplum, yönetim gibi birçok alanı kapsayan sürdürülebilirlik kavramı, günümüzde çoğunlukla çevresel konularla birlikte anılmaktadır.

Chapin, Torn ve Tateno (1996) çalışmalarında sürdürülebilirliğin çevre ile ilgili boyutunu ele almış ve sürdürülebilirliği “ekoloji ve ekolojik sistemlerin, toprak verimliliğini, biyojeokimyasal döngü oranlarını, fonksiyonlarını, süreçlerini ve üretkenliğini gelecekte de devam ettirebilme kabiliyeti” şeklinde tanımlamıştır.

Günümüzde sürdürülebilirlik, havacılık endüstrisi için de en önemli konulardan biri haline gelmektedir. İleri teknolojilerin öncülüğünü yapan havacılık sektörü, çevreci ve yeşil örgütlerin de sıkı takibindedir. Öte yandan artan uçak sayısına bağlı olarak harcanan yakıt miktarı diğer yanda uluslararası politik faktörler ve anlaşmazlıklar gibi faktörler havayolu maliyetlerini artırmaktadır.

1970'lerden bu yana Havacılık sektörü sürdürülebilirlik alanında öncül sektörlerden biri olmuştur. Uçak motorlarındaki gürültü düzeyinin 20 db azaltılması, yakıt tüketiminin %70 oranında düşürülmesi buna örnek verilebilmektedir. Sektör e-dönüşümde liderdir. E-dönüşüm süreci biletlerin dijital ortamdan elde edilebilmesiyle sınırlı kalmayıp, her türlü teknik bakım dokümanlarında da kâğıt tüketimi en düşük seviyeye indirilmiştir. Havacılık sektöründe, uçakların rotalarında optimizasyona ulaşılamaması, bekleme sürelerinin fazla olması, havalimanlarında kaybedilen sürelerin gittikçe artması, trafik kontrollerinin yetersizliği halâ çözüm bekleyen temel problemlerdir. Bütün uğraşlara rağmen fosil yakıt kullanımındaki artış nedeniyle karbon emisyonları beklenen seviyeye kavuşamamaktadır. Yeni yakıt araştırmaları ve uygulamaları devam etmektedir (Torum ve Yılmaz, 2009).

Bir havalimanı organizasyonu, 24 saat sosyal, ekonomik ve çevresel dinamikleriyle yaşayan bir organizasyon olarak, etkili, performans ölçüm ve değerlendirmesine ihtiyaç duymaktadır. Diğer taraftan, sektörün ana bileşenlerinden havalimanlarında hizmet veren tüm işletmeler de iç ve dış çevrenin etkilerine maruz kalmaktadır. Aynı zamanda, havalimanı işletmecileri, bir taraftan verimlilik ve hizmet kalitesini arttırmaya yönelik baskıların artmasıyla birlikte, faaliyetlerinin sosyal ve çevresel etkilerini hesaba katarken, diğer taraftan birbiriyle çelişen hedeflerle ve performansın farklı yönlerini izleme gereksinimi ile karşı karşıya kalmaktadır.

2. Sürdürülebilir Havalimanlarında Performans Ölçümü

Etkili bir performans ölçümü, herhangi bir organizasyon için stratejik yönetimin kilit unsurlarından biridir. Ancak, havaalanları gibi karmaşık ve dinamik hizmet ortamlarında uygun bir performans ölçüm süreci oluşturmak pratik bir zorluk gibi görünmektedir. Hava limanları artık sadece büyük tesisler ve kamu hizmetleri değil, hava taşımacılığı ile ilgili çok çeşitli hizmetler sunan karmaşık kuruluşlar ve birkaç yardımcı hizmet sunan karmaşık kuruluşlar olarak kabul edilmektedir (Bezerra, George ve Carlos, 2018).

Hedefler	Amaçlar
Finansal	<ul style="list-style-type: none"> • Kârı maksimize etmek ya da zararını minimize etmek • Ciroyu maksimize etmek • Finansal riski minimize etmek • Yatırımları minimize etmek
Ekonomik	<ul style="list-style-type: none"> • Bölge için endüstriyel ve ticari faaliyet yaratmak • Havaalanında yüksek oranda istihdam sağlamak • Havaalanı çalışanları için yüksek gelir seviyesi yaratmak • Kullanıcı maliyetlerini minimize etmek
İşletme	<ul style="list-style-type: none"> • Yüksek seviyede havacılık güvenliğini sağlamak • Eğitim uçuşlarına imkan sağlamak • Tarifeli ve tarifesiz trafığı birbirinden ayırmak • 24 saat hizmet sunmak • Tüm hava şartlarında hizmet sunabilmek • Genel havacılık faaliyetlerine imkan sağlamak • Terminalde yolcular için çok geniş ticari faaliyet sunmak • Bekleme alanlarında lüks hizmetler sunmak • Çok katı güvenlik kontrolleri uygulamak
Sosyal	<ul style="list-style-type: none"> • Havaalanı şehir ulaşımını kolaylaştırmak • Belirli noktalara kolay bağlantılar sağlamak • İşsizliğin ortadan kalkmasını sağlamak • Havaalanı yararına kamuoyu oluşturmak
Politik	<ul style="list-style-type: none"> • Politik açıdan kabul edilebilir bir havaalanı yaratmak • Ulusal taşıyıcı için us olmak • Belirli bir ülkeye çakış kapısı olmak
Çevresel	<ul style="list-style-type: none"> • İniş kalkış sayılarını minimize etmek • Yoğun nüfuslu yerler üzerinde gürültüyü en aza indirmek • Hava ve su kirliliğini minimize etmek • Geceleri gürültü etkisini minimize etmek • Terminal etrafında görsel açıdan hoş bir çevre yaratmak

Kaynak: Kucuyak, F. (2001).

Havaalanı performansı verimlilik, yolcu algıları ve memnuniyetini içeren hizmet kalitesi, güvenlik sorunları, havacılık dışı gelirlerin finansal performans ve sürdürülebilirlik üzerindeki etkisi de dahil olmak üzere ekonomik-finansal boyutlar, çevresel sorunlar gibi birçok önemli konuyu kapsamaktadır (Bezerra, George ve Carlos, 2018).

Graham (2005), Birleşik Krallık havaalanlarında uygulama yaptığı kavramsal bir çalışma ortaya koymuş ve ekonomik performanstan sonra daha fazla önemi anlaşılan hizmet kalitesi, operasyonel performans ve çevresel performans göstergelerinin yanı sıra kıyaslama yöntemlerine dayanan hizmet ölçümleri ve yolcu anketi cevaplarının bir karışımından elde ettiği verileri yorumlamıştır.

Havalimanlarını ekonomik, sosyal ve çevresel sürdürülebilirlik kriterleri altında verimlilik ve etkinlik performans boyutlarıyla ölçen çalışmalar da mevcuttur. Adler (2013), Avrupa'nın 83 küçük bölgesinde yer alan 85 farklı havalimanının nispi etkinliğini tahmin etmek için veri zarflama yöntemi kullanmış ve bu havalimanlarını birbiriyle karşılaştırmıştır. Liebert ve Niemeier (2013) ise havalimanlarının verimlilik ve etkinlik düzeylerini ölçmek amacıyla ampirik bir çalışma ortaya koymuştur. İlgili çalışmada havalimanı performans kriterleri içsel ve dışsal olarak ikiye ayrılmıştır. İçsel kriterleri; işgücü, sermaye, ekipman ve dış kaynak kullanımı oluştururken dışsal kriterleri ise;

havacılıkla ilgili olan (yolcu sayıları, uçuş miktarları, birim başı iş yükü miktarı vb.) ve ilgili olmayan (gecikmeler, gürültü vb.) kriterler oluşturmuştur.

3. Yöntem

“Objectives Matrix: Hedefler Matrisi”, yöntemi James L. Riggs tarafından 1970 yılında geliştirilmiş; kurucusu ve ilk yöneticisi olduğu Oregon Verimlilik Merkezi’nde uygulamasına geçilmiştir (Akal, 2005, s.372; Balkan, 2011, s.2). Hedefler Matrisi yöntemi, çoğunlukla hizmet sistemlerinin ölçümünde kullanılmaktadır. Çeşitli verimlilik kriterlerini, toplam verimlilik indeksi elde edecek şekilde ağırlıklandırarak performans ölçümü yapan bir yöntemdir. Yöntemin iş akışı şu şekildedir (Balkan, 2011: 2):

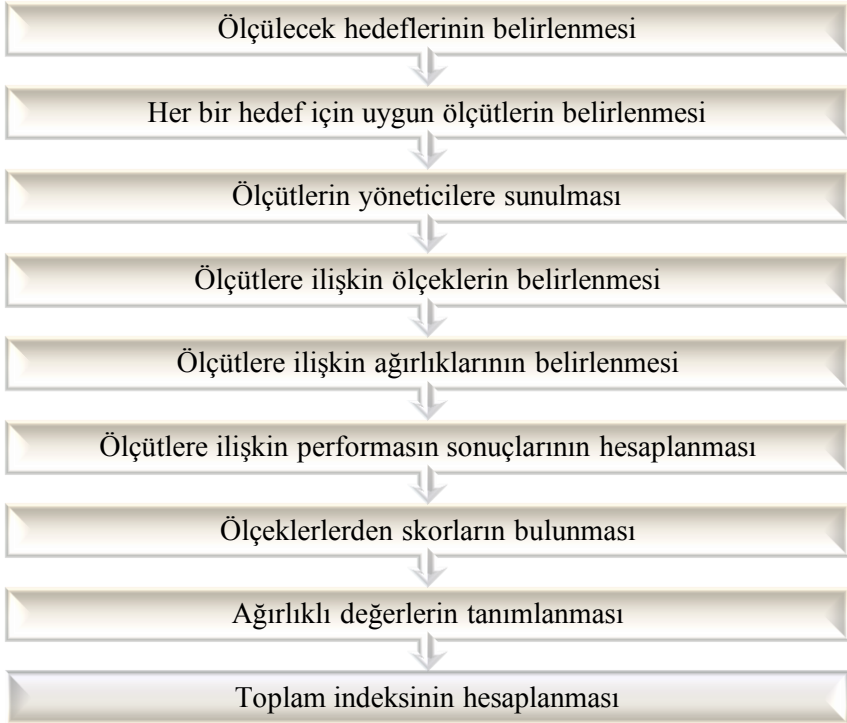

Şekil 0. Hedefler Matrisi Yöntemi İş Akış Şeması

Belirtilen iş akış sürecinin uygulanma aşamasında, hedefler ve hedeflere ilişkin ölçütlerin belirlendikten ve yöneticilerin onayı alındıktan sonra, her bir ölçüt için hedeflenen en düşük ve en yüksek ölçüm değerleri belirlenir. Her bir ölçütün, organizasyon açısından farklı ağırlıklarda önemi olması sebebiyle, yüzde yüze tamamlayacak şekilde her birine ağırlıklar verilir. Skorların hesaplanması ve ağırlıkları ile çarpımı sonucu, her bir kriter için bir verimlilik skoru ortaya çıkar.

Ölçeklere ilişkin tüm bu ağırlıklı skorların toplamı ile, işletmenin hedefleri göz önünde bulundurularak hesaplanmış ve hedeflerine ne kadar yaklaştığını gösteren toplam performans indeksi hesaplanmış olur.

Hedeflerle performans hesaplaması yaparken, stratejik hedeflerin belirlenmesi belki de en önemli aşamadır. Hedeflerin kesin ve ayrıntılı bir şekilde belirlenmesi, işletmenin gerçekleştireceği çalışmaların amacının ve yönünün genel ifadeler ile açıklanabilmesini sağlar. Bunu yanı sıra, alınan ve alınacak kararların uygunluğunun sınanması, çalışanların yönlendirilmesine yardımcı olması, üst düzeyden alt düzeye tüm yöneticilerin uygulamaları değerlendirmesi ve performanslarını geliştirmeye yönelten bir çerçeve oluşturması gibi bir takım yararları vardır (Akal, 2005).

4. Bulgular

Yöntemde kullanılan kriterler Güngören (2016)'nın çalışmasından elde edilmiştir. Yöntemin uygulanmasında, performans ölçütlerine göre ulaşılabilecek en düşük ve en yüksek performans seviyeleri ile performans ölçekleri oluşturulmaktadır. Havalimanı işletmesinin hedeflerini oluşturan alt ve üst ölçek değerleri işletme yönetimi tarafından belirlenmiş, ara değerler 1 – 10 aralıklı ölçeğine eşit olarak dağıtılmıştır. Bu çerçevede, konu havalimanı işletmesinin 2017 ve 2018 yılına ait, hedeflere göre performans hesaplaması sonuçları Tablo 1. ve Tablo 2'de gösterilmiştir.

Yöntemde, gerçekleşen performans değerlerinin ölçekteki karşılığı bulunurken, gerçekleşen değer ulaşabildiği en üst ölçek seviyesi dikkate alınır. Örneğin, 2017 yılına ait ekonomik kriteri ortalama 58,2 dir. Bu kriterlerde belirlenen hedefler yüksek performansta değeri maksimize edecek (çevresel kriteri minimize edecek) şekilde belirlenmiştir.

Tablo 1. Antalya Havalimanı 2017 Yılı Sürdürülebilir Performans Değerlendirmesi

	58,2	20,72	83,81	76,10	99,9925	Hedeflenen Performans Rakamları
						Performans Ölçeği
Gerçekleşen	59,14	18,41	99,50	83,62	99,9924	10

Performans Rakamları	57,95	19,13	98,40	82,93	99,9923	9
	56,75	19,98	92,80	80,21	99,9922	8
	56,48	21,47	89,20	78,57	99,9922	7
	56,01	22,18	86,40	76,56	99,9921	6
	53,57	23,00	83,50	74,97	99,9921	5
	52,94	25,82	79,60	70,34	99,9921	4
	50,55	26,63	74,90	67,22	99,9921	3
	48,77	26,81	72,10	64,98	99,9920	2
	48,52	27,13	71,60	61,24	99,9920	1
	47,72	28,08	68,50	54,97	99,9919	0
9	7	5	5	10	Puanlar	
36	20	10	28	6	Ağırlıklar	
324	140	50	140	60	Değer	
			714		Toplam Verimlilik İndeksi	

Tablo 2. Antalya Havalimanı 2018 Yılı Sürdürülebilir Performans Değerlendirmesi

	60,00	20,00	85	77,50	99,9985	Hedeflenen Performans Rakamları
						Performans Ölçeği
Gerçekleşen Performans Rakamları	59,14	16,90	99,99	86,30	99,9949	10
	59,07	17,72	99,10	84,50	99,9949	9
	56,75	18,54	97,40	84,40	99,9948	8
	56,48	19,36	94,90	82,55	99,9948	7

	56,01	20,18	88,20	79,80	99,9948	6
	53,57	21,00	83,00	76,77	99,9948	5
	52,94	21,82	81,00	76,65	99,9947	4
	50,55	22,64	75,60	74,18	99,9947	3
	48,77	23,46	74,40	73,75	99,9947	2
	48,52	24,28	73,10	72,62	99,9947	1
	47,72	25,1	70,20	56,25	99,9943	0
	10	6	5	5	10	Puanlar
	36	20	10	28	6	Ağırlıklar
	360	120	50	140	60	Değer
				730		Toplam Verimlilik İndeksi

Yöntemde, gerçekleşen performans değerlerinin performans ölççeğinde ulaşabildiği seviyelere göre skorlar oluşmuştur. Performans ölçütlerinin skorları, analitik hiyerarşi sürecine göre hesaplanan ağırlıkları (Merdivenci, Ertugut ve Coşkun, 2019) oranında bir performans değeri oluşturmuş ve tüm bu değerlerin toplamı ile de havalimanı toplam performans endeksi elde edilmiştir. Yapılan performans ölçümü sonucunda, limanın 2018 yılı performans endeksi “730”, 2017 yılı performans endeksi ise “714” olarak hesaplanmıştır.

5. Sonuç

Bu çalışma sonucunda, performans değerlendirme yöntemlerinden “hedeflere göre değerlendirme” ile çok kriterli karar verme yöntemlerinden “analitik hiyerarşi süreci”nin birbirlerine entegre edilip bir havalimanı işletmesinin fiziksel performans değerlendirmesinde kullanılabileceği gösterilerek literatüre katkı sağlanmıştır. Sürdürülebilir performans değerlendirme çalışması sonucunda elde edilen endeks, geçmiş dönemdeki endeks değerleri ile mukayese edilebilir ve değişim işletme tarafından gözlemlenebilmektedir.

Yöntemde havalimanı performansı, işletmenin belirlemiş olduğu hedefler ve ağırlıklar çerçevesinde değerlendirildiği için, ortaya çıkan performans endeksi öznel bir değerdir. Farklı havalimanı işletmelerinde belirlenen hedefler, ölçütler ve ağırlıkların farklılık göstermesi halinde,

performans endeks değerlerinin iç değerlendirmelerde kullanılması daha uygun olacaktır. Bununla beraber, havalimanı işletmesinin mevcut fiziksel yapısı, mali yapısı ve/veya yönetimi değişim veya gelişim gösterdikçe, performans değerlendirmesinde kullanılan ölçütler, ağırlıkları veya hedefler de değişim gösterebilir. Çeşitli subjektif etkilere rağmen, genel olarak endeks değerleri kıyaslanabilir değerlerdir.

Havalimanı işletmelerinin sürdürülebilir performans endeks değerlerinin doğru ve kıyaslanılabilir olarak ortaya konulabilmesi için ölçütlerin alanda kabul görmüş genel kriterler olması, ağırlıkların ise bilimsel yöntemlerle hesaplanması gerekir. Ayrıca hedeflere göre değerlendirme yönteminin, belirli bir periyoda ilişkin endeks değeri vererek ve yönetimin performans hedeflerini net bir şekilde ortaya koymasını sağlayarak havalimanı işletmelerine önemli katkılar sağlayacağı düşünülmektedir.

Kaynakça

- Adler, N., Ülkü, T., & Yazhensky, E. (2013). Small Regional Airport Sustainability: Lessons From Benchmarking. *Journal of Air Transport Management*, 33, 22-31.
- Akal, Z. (2005): İşletmelerde Performans Ölçüm ve Denetimi. Milli Produktivite Merkezi Yayınları 473: Ankara.
- Balkan, D. (2011). Enterprise productivity measurement in services by OMAX (Objective Matrix) method and an application with Turkish emergency service. In Reser Conference, Productivity of Services Next Gen–Beyond Output/Input. Hamburg (pp. 1-13).
- Bezerra, George C.L. & Gomes, Carlos F., 2018. "Performance measurement practices in airports: Multidimensionality and utilization patterns," *Journal of Air Transport Management*, 70(C), 113-125.
- Chapin III, F. S., Torn, M. S., & Tateno, M. (1996). Principles Of Ecosystem Sustainability. *American Naturalist*, 1016-1037.
- Graham, F., Humphreys, I., & Graham, A. (2005). Airport Benchmarking: A Review of the Current Situation. *Benchmarking: An International Journal*. 12(2), 99-111.
- Güngören, M. (2016). Havaalanlarında Performans ve Kalite Yönetimi. In F. Kuyucak Şengür (Ed.), *Havaalanı Yönetimi* (pp. 142-167). Eskişehir, Türkiye: Anadolu Üniversitesi Yayınları.
- Kucuyak, F. (2001), Havaalanlarında Performans Analizi İçin Bir Model Önerisi ve Türkiye'deki Havalimanlarında Uygulanması, Yüksek

Lisans Tezi Anadolu Üniversitesi Sosyal Bilimler Enstitüsü,
Eskişehir.

- Liebert, V., & Niemeier, H. M. (2013). A Survey of Empirical Research on the Productivity and Efficiency Measurement of Airports. *Journal of Transport Economics and Policy (JTEP)*, 47(2), 157-189.
- Merdivenci, F., Erturgut, R. ve Coşkun, A.E., (2019). An Application On Determination Of Significance Of Sustainable Airport Performance Criteria By Analytical Hierarchy Process. *2nd Erasmus International Academic Research Symposium*. 11-13 October 2019, Paris, France.
- Torum, O. & Yılmaz K. A., (2009), Havacılıkta Sürdürülebilirlik Yönetimi: Türkiye'deki Hava Limanları İçin Sürdürülebilirlik Uygulamaları Araştırması. *Havacılık ve Uzay Teknolojileri Dergisi*, 4(2), 47-58.



2nd ERASMUS INTERNATIONAL ACADEMIC RESEARCH
SYMPOSIUM
October 11-13, 2019
Paris/France

*An Application on Determination of Significance of Sustainable
Airport Performance Criteria by Analytical Hierarchy Process*

*Assoc. Prof. Dr.Fahriye Merdivenci - Prof. Dr.Ramazan Erturgut –
Res. Asst.Artuğ Eren Coşkun
Akdeniz University*

1. Introduction

An effective performance measurement is one of the key elements of strategic management for any organisation. However, under what criteria to study performance in complex and dynamic service environments such as airports come out as a practical challenge. Airports are now recognised as complex entities that provide not only large facilities and utilities but a wide variety of services related to air transport. Nowadays, with increasing pressures to improve efficiency and service quality, while taking into account the social and environmental impacts of its operations, airport managers face conflicting goals and the need to monitor different aspects of performance. It has become increasingly important to identify, measure, analyse and disseminate key performance dimensions to stakeholders. (Barezza and Gomes, 2018).

In this study, which was prepared to determine the significance of sustainable performance criteria for airport operations, the relevant literature on sustainability, performance and sustainable performance

concepts was discussed. The sub-dimensions of the airport sustainable performance indicators and indicators that will be used to determine their significance were listed in the study. The significance levels of the identified sustainable airport performance indicators were evaluated with the Analytic Hierarchy Process (AHP), which was selected as a multi-criteria decision-making method.

2. The Sustainability Concept

The fact that different definitions are suggested by both academicians and policy practitioners shows that although the concept of sustainability is not yet clear, it covers a broad meaning and affects all community units. The common point of all these definitions is that the concept has three dimensions. Although the environmental dimension becomes more prominent, it is essential to read the concept of sustainability as a whole of ‘economic, environmental and social’ dimensions. When these three dimensions are considered together, it is seen in Figure 1 that conflicting objectives can be defined under the same concept (Altuntaş & Türker, 2012).

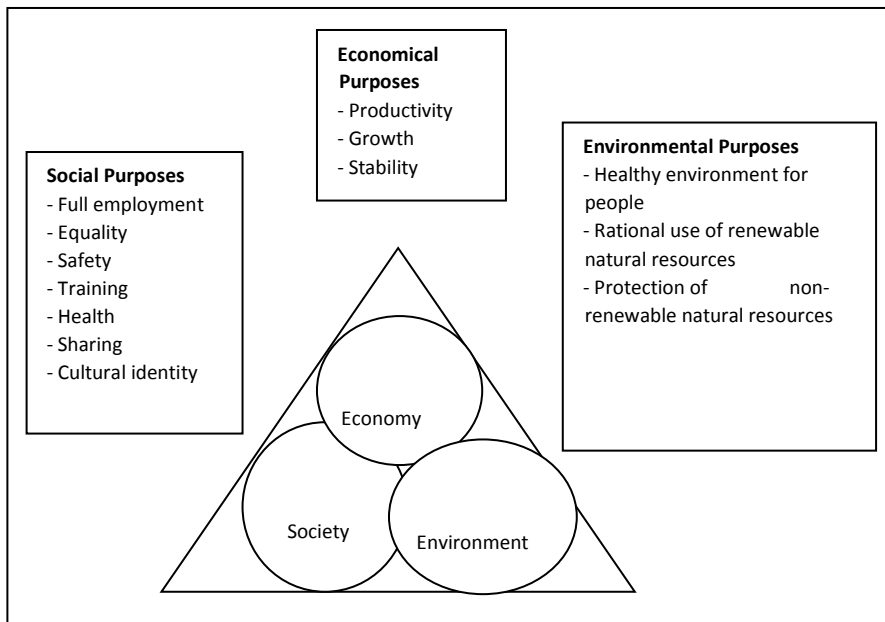

Figure 1. Dimensions of Sustainable Development

Source: adapted from Altuntaş and Türker (2012)

The most debated point in the concept of sustainability, both academically and in business, is that the environmental objectives conflicting with economic objectives create uncertainty about the concept. In a world where growth is measured only by the increase in goods and services produced, the necessity to preserve the resources that make up the necessary inputs for the production of goods and services creates a contradiction. Unlike growth, development does not include only the figures of production of goods and services, but it also includes performance in indicators such as equality, freedom, income distribution, justice, and health. From this perspective, sustainability is perceived as an egalitarian social goal. However, businesses and people also aim to survive by adapting to the changing environment. To realise these two goals together, it is necessary to evaluate the three-dimensional concept with the idea of an integrated system and professionals from different disciplines who are experts in these three dimensions should work together to develop the concept (Altuntaş & Türker, 2012).

3. The Performance Concept

The concept of performance, which also has the meaning of performance and severity limit, is defined as the degree of success shown in terms of a particular job or task in terms of word meaning (Büyük Larousse Sözlük ve Ansiklopedisi, 1992). According to a generally accepted classification in the business literature, the performance concept is examined with seven major performance dimensions.

- Efficacy
- Efficiency and utilisation of inputs
- Productivity
- Quality
- Innovation
- Quality of working life
- Profitability and budget compliance

There are additional performance dimensions other than those listed above. Some of these dimensions are employee behaviour, market conditions, product leadership, and public responsibility. The most common of these are public responsibility (social responsibility) and product leadership (Karaman, 2009).

4. Sustainable Performance

The most common definition of sustainability provided by the Brundtland report is the development that meets today's needs without jeopardising the needs of future generations to meet their own needs. In line with this definition, sustainable development is the development that provides lasting satisfaction in the satisfaction of human needs, allows ecosystems to renew themselves, and increases the quality of life (Öztel, Köse and Aytekin, 2012).

The key management application that implements the existing strategies, policies and plans in the business and management processes of the enterprises is the performance management system that focuses on high performance. According to studies that emphasise that the performance management system has a positive effect on creating a culture of high performance, quality and efficiency, the system should at least include performance agreements with the employee, continuous feedback, and performance evaluation. Performance management, which envisages management according to the principles of efficiency in achieving sustainability as a top goal, ensures not only the correct use of resources but also the implementation of the measures that ensure the right work to be done in the future in the organization and the strategies needed to reach this place (Sarıaltın, 2017).

5. Sustainable Performance Indicators of Airports

In airport management, indicators such as efficiency, profitability, financial situation, as well as safety, security operations, customer, human resources and environmental impact-oriented indicators are of great importance. Besides, considering the requirements of International Air Transport Association (IATA) standards, International Civil Aviation Organization (ICAO) and European Civil Aviation Conference (ECAC), which are the organisations that airport management interacts, is important in terms of performance management effectiveness. Considering that the main customer base of the airports is passengers, it is necessary to divide them into the main groups of departing, arriving, transfer, and transit passengers to evaluate the quality of service offered at airports. Hence, the basic needs and expectations of each group of passengers are different. On the other hand, airport operations implement several effective environmental management plans to minimise negative impacts on noise, carbon emissions, water pollution, birds and other wild animals due to their activities (Güngören, 2016).

There are many studies in the literature that establish measurement criteria for determining the sustainable performance of airports. Koç and Durmaz (2015) use the social, economic and environmental criteria determined by the Global Reporting Initiative (GRI) to measure the sustainable performance, and the sustainable performances of the best airports published in Skytrax's World Airport Awards and ACI's Airport Service Quality (ASQ). Olfat et al. (2016) examined sustainable airport performance under the components of policymaking, commerce, social responsibility, environmental pollution levels, and service quality. The dimensions and their sub-dimensions are shown in Table 1.

Table 1. Components Affecting Sustainable Airport Performance

Components	Sub-Components
Policy making	<ul style="list-style-type: none"> - Mission and vision statement of sustainable development - Coordination with other parts of value chain - Development of trade policies related to sustainable development - Efficient use of current and future airport capacity - Consideration of sustainability standards - Human Resource management - Safety and hygiene improvement - Security improvement - Research and Development - Design and construction of the airport environment based on sustainability principles
Commerce	<ul style="list-style-type: none"> - Concessions - Tenants
Social responsibility	<ul style="list-style-type: none"> - Community involvement - Human rights

	- Environmental protection
Environmentals pollutions levels	- Air pollution - Water pollution - Noise pollution - Light pollution - Earth pollution - Visual pollution
Service quality	- Tangibility - Reliability - Responsiveness - Assurance - Empathy

Source: adapted from Olfat et al. (2016), p. 275

Güngören (2016) identified and classified the main dimensions and sub-dimensions to be used in airport management to perform an effective performance measurement and evaluation as follows:

a. Operational service dimensions

- Air traffic control performance
- Number of aircraft landing and takeoffs per hour
- Slots at any time
- Taxi and apron waiting times
- Airport service-induced delay performance
- Use of bridge rate
- Passengers with reduced mobility (PRM) services
- Transit and transfer passenger transit facilities
- Ease of access to airport services
- Airport shopping facilities

- Information desk, telephone central, Operational Control Center (OCC) services

- Process time performance
- Time of baggage claim (first baggage-last baggage)
- Check-in time
- Time in the safety check
- Passport control time

b. Technical and Information Technology (IT) dimensions

- Technical systems operating performance
- IT systems operating performance
- Failure response times

c. Financial dimensions

- EBITDA (earnings before interest taxes depreciation and amortization) margin

- Profitability (net income / net expense)
- Air traffic revenues
- Accommodation-landing income
- Commercial Efficiency (Non-Aviation Income / Total Income)
- Non-aviation passenger income
- Ad space occupancy rate
- Commercial area occupancy rate
- Duty-free spending per passenger
- Eating and drinking per passenger
- Revenue per aircraft
- Cost per aircraft
- Expenses per passenger
- Minimum inventory control cost

d. Human resources dimensions

- Turnover rate

- Training - total training time and/or training time per person
- Employee absence time
- Employee performance evaluation
- Number of suggestions
- Social activities
- Participation in committee-board-team work in the workplace
- Demographic status (age, gender, educational background, etc.)

e. Safety and security dimensions

- Effectiveness of risk assessment
- Number of accidents and incidents
- Number of personnel notifications

6. Determination of the Significance of Criteria for Sustainable Airport Performance

Analytical Hierarchy Process is a study that was suggested by “Thomas L. Saaty” in 1970 to provide solutions for multiple purposive decision-making problems. AHP requires decision-makers to determine the significance of each criterion, and then, using each criterion, a choice is made between decision alternatives. AHP ranks decision alternatives in order of significance. AHP is also defined as a powerful and easy-to-understand methodology that allows groups and individuals to combine qualitative and quantitative factors in the decision-making process (Pamukçu, 2003: 11).

In the implementation phase of the method, the sustainable airport performance criteria and sub-criteria obtained from the literature are listed under 5 main headings. These are as follows:

1. **Economic (C1);** Profitability (net income/net expense), Air traffic income, Accommodation-landing income, Commercial Productivity (Non-aviation income/Total revenues), Non-aviation passenger income, Advertisement occupancy rate, Commercial occupancy rate
2. **Environment (C2);** Emission, noise
3. **Social (C3);** turnover rate, absenteeism rate, average training hours per person, employee satisfaction rate, social activities
4. **Process (C4);** Air traffic control performance, Number of aircraft landing and takeoffs per hour, Slots at any time, Waiting times in

taxi and apron, Delay performance due to airport service, Use of bridge rate

5. **Technical (C5);** Technical systems operating performance, IT systems operating performance, Failure response times

Table 2. Analytical Hierarchy Process Implementation Steps

Determining Sustainable Airport Performance Criteria
Forming the Hierarchical Structure of Criteria
Creating Binary Comparison Matrices
Determining the Weights of Criteria
Measurement of Consistency Ratio

The application steps of the Analytical Hierarchy Process are given in Table 2.

When the paired comparison matrices of the criteria are formed, the knowledge and experience of the experts are taken as the base, or a survey is conducted. In this study, the common opinions of five senior experts working in the airline industry based on their experience and knowledge were asked during the evaluation of sustainable airport performance criteria. The determined criteria were compared with each other according to their significance values based on Saaty’s 1-9 scoring scale (Saaty and Vargas, 1980: 184; Wind and Saaty, 1980: 644).

$$A = \begin{bmatrix} a_{11} & a_{12} & \dots & a_{1n} \\ a_{21} & a_{22} & \dots & a_{2n} \\ \cdot & & & \cdot \\ \cdot & & & \cdot \\ \cdot & & & \cdot \\ a_{n1} & a_{n2} & \dots & a_{nn} \end{bmatrix} \quad a_{ji} = \frac{1}{a_{ij}}$$

Table 3. Comparison of Binary Matrices

	C1	C2	C3	C4	C5
C1	1	2	3	2	5
C2	0.5	1	3	0.333	5
C3	0.333	0.333	1	0.333	3
C4	0.5	3	3	1	3
C5	0.2	0.2	0.333	0.333	1

After the binary comparison matrices created in Table 3 in the preliminary step for the Sustainable Airport Performance Criteria, the weights of the criteria were found and listed in the Table 4 to determine the significance ranking of the criteria.

$$B_i = \begin{bmatrix} b_{11} \\ b_{21} \\ \cdot \\ \cdot \\ \cdot \\ b_{n1} \end{bmatrix} \quad b_{ij} = \frac{a_{ij}}{\sum_{i=1}^n a_{ij}}$$

The matrix that is generated by the information obtained from the calculation of its vectors separately is the C Matrix, as shown below.

$$C = \begin{bmatrix} c_{11} & c_{12} & \dots & c_{1n} \\ c_{21} & c_{22} & \dots & c_{2n} \\ \cdot & & & \cdot \\ \cdot & & & \cdot \\ \cdot & & & \cdot \\ c_{n1} & c_{n2} & \dots & c_{nn} \end{bmatrix} \quad w_i = \frac{\sum_{j=1}^n c_{ij}}{n} \quad W = \begin{bmatrix} w_1 \\ w_2 \\ \cdot \\ \cdot \\ \cdot \\ w_n \end{bmatrix}$$

Table 4. The Weights of the Sustainable Airport Performance Criteria

	C1	C2	C3	C4	C5	W
C1	0.395	0.356	0.290	0.500	0.294	0.367
C2	0.197	0.153	0.290	0.083	0.294	0.204
C3	0.131	0.051	0.097	0.083	0.176	0.108
C4	0.197	0.459	0.290	0.250	0.176	0.275
C5	0.079	0.031	0.032	0.083	0.059	0.057

Consistency ratio: After the weight values of the criteria were calculated, they were sorted according to their significance. The consistency ratio needs to be checked to control whether this sequence, i.e. the decision matrix, is consistent. After determining the weights of the criteria for this test, the weight values were divided by the core vector (λ).

$$\lambda = \frac{\sum_{i=1}^n E_i}{n}$$

$$\text{Consistency indicator, } CI = \frac{\lambda - n}{n - 1}$$

$$\text{Consistency ratio, } CR = \frac{CI}{RI} \quad (10)$$

Firstly, to obtain CI consistency indicator, λ vector 5.347 was obtained from the formula. In the second stage, the value of the consistency indicator calculated according to the formula to find the CI value was found to be 0,0869. And for the CR consistency ratio, the value of this ratio is calculated as 0.0776.

The consistency ratio $CR < 0,10$ is required for the correlation between the values given when constructing a binary comparison matrix. Since the value obtained from the results is $0.0776 < 0.10$, the comparison ratio of the matrices is consistent.

7. Conclusions

This study aims to determine the performance criteria and significance levels appropriate to the aviation sector based on the evaluation criteria determined for sustainable airport performance. Furthermore, the AHP method aims to present the ranking of significance levels based on established criteria. As a result of the application, it was found that the most significant criterion in the evaluation of sustainable airport performance was “economic” with a weight of 0.367, followed by process and environmental criteria with a weight of 0.275 and 0.204. Social and Technical criteria were presented with low significance levels.

Consistency check was conducted in all comparisons, and all of them were found to be consistent. A preliminary study has been presented for an effective sustainable performance evaluation that can be used in the aviation sector with the sustainable performance criteria and hierarchical model established in the study. Naturally, the weights of the criteria determined in the application can vary in different airports. The use of the findings from this study in conjunction with different performance evaluation methods can also be useful for future studies.

References

- Altuntaş, C., & Türker, D. (2012). Sürdürülebilir Tedarik Zincirleri: Sürdürülebilirlik Raporlarının İçerik Analizi. *Dokuz Eylül Üniversitesi Sosyal Bilimler Enstitüsü Dergisi*, 14(3), 39-64.
- Bezerra, George C.L. & Gomes, Carlos F., 2018. "Performance measurement practices in airports: Multidimensionality and utilization patterns," *Journal of Air Transport Management*, 70(C), 113-125.
- Büyük Larousse Sözlük ve Ansiklopedisi, Interpress Basın ve Yayıncılık, İstanbul, 1992.
- Güngören, M. (2016). Havaalanlarında Performans ve Kalite Yönetimi. In F. Kuyucak Şengür (Ed.), *Havaalanı Yönetimi* (pp. 142-167). Eskisehir, Turkey: Anadolu Üniversitesi Yayınları.
- Karaman, R. (2009). İşletmelerde Performans Ölçümünün Önemi ve Modern Bir Performans Ölçme Aracı Olarak Balanced Scorecard. *Sosyal Ekonomik Araştırmalar Dergisi*, 8(16), 410-427.
- Koç, S., & Durmaz, V. (2015). Airport corporate sustainability: an analysis of indicators reported in the sustainability practices. *Procedia-Social and Behavioral Sciences*, 181, 158-170.
- Olfat, L., Amiri, M., Soufi, J. B., & Pishdar, M. (2016). A dynamic network efficiency measurement of airports performance considering sustainable development concept: A fuzzy dynamic network-DEA approach. *Journal of Air Transport Management*, 57, 272-290.
- Öztel, A., Köse, M. S., & Aytakin, İ. (2012). Kurumsal sürdürülebilirlik performansının ölçümü için çok kriterli bir çerçeve: Henkel örneği. *Journal of History Culture and Art Research*, 1(4), 32-44.

- Pamukçu, B., (2003). *Analitik Ağ Süreci ve Bir Uygulama*, Yayınlanmamış Yüksek Lisans Tezi, İstanbul Teknik Üniversitesi Fen Bilimleri Enstitüsü, İstanbul. Retrieved from <https://polen.itu.edu.tr/xmlui/handle/11527/6370>
- Saaty, T. L., & Vargas, L. G. (1980). Hierarchical analysis of behavior in competition: Prediction in chess. *Behavioral Science*, 25(3), 180-191.
- Sarıaltın, H. (2017). Performans yönetiminde performans değerlendirme ve öneri sistemlerinin sürdürülebilir verimliliğe etkisinin incelenmesi: bir örnek olay çalışması. *İşletme Bilimi Dergisi*, 5(1), 117-141.
- Wind, Y., & Saaty, T. L. (1980). Marketing applications of the analytic hierarchy process. *Management Science*, 26(7), 641-658.



2nd ERASMUS INTERNATIONAL ACADEMIC RESEARCH
SYMPOSIUM
October 11-13, 2019
Paris/France

*Lise ve Üniversite Gençliğinin Sosyal Medyada Like (Beğeni)
Alma Amaçlı Paylaşımlarda Bulunması Üzerine Bir İnceleme*

Dr. Öğr. Üyesi Celal Hayır
hayircelal@gmail.com

Giriş

Geçmiş yüzyılda geleneksel medya (basılı gazete, televizyon ve radyo) insanların tutum, davranış ve kanaatleri üzerinde önemli bir etkiye sahip idi. Yaşadığımız dijital çağda, medya iletişim süreçleri hepten değişmiştir. Yeni medya teknolojisinde sağlanan ilerlemeler, özellikle internet kullanımının yaygınlık kazanması, sosyal medya diye tabir edilen sanal paylaşım platformlarını ortaya çıkarmıştır. Böylece, dünyanın her köşesinde, küçükten büyüğe her yaş grubundan insanın yaşamı sosyal medyadan etkilenir duruma gelmiştir. Bugün sosyal medya geleneksel medyanın yerini almış durumdadır. Kanaat, tutum ve davranışlarımız sosyal medyada şekillenmektedir. Sosyal medya ile güne merhaba deyip, akşam yataкта vedalaşyoruz. Okan Öztemel ve İbrahim Kaya tarafından gerçekleştirilen “Türkiye’de Gençlerin Sosyal Medya Kullanım Alışkanlıkları Araştırma Raporu (2018)” verilerinde; gençlerin %78’i sosyal medyaya Facebook ile başladığını, sonra YouTube, Instagram ve Twitter kullandıkları, Facebook kullanıcısı gençlerin zaman içinde Instagram’a geçiş yaptıkları belirtilmiştir. “Gençlerin ilk ağı %78 oranında Facebook iken bugün Facebook’u gençlerin sadece %8’i yoğun olarak kullanıyor. Buna karşın Instagram %6 gibi bir seviyeden %57’ye”

yükselmiştir (<https://www.medyaaakademi.org/2018/07/31/turkiyede-genclerin-sosyal-medya-kullanim-aliskanliklari-arastirma-raporu/>).

İnternet kullanımını kolaylaştırıcı çeşitli mobil iletişim araç-gereçlerin geliştirilmesi, istendiği zaman ve yerde internete bağlanmayı mümkün kılmıştır. Bu durum kimi sosyal medya sitelerinin popülerleşmesini, gün içinde sıklıkla ziyaret edilmesi ve tüketilmesi sonucunu doğurmuştur. We Are Social ve Hootsuite'in birlikte yayınladığı "Digital in 2019" raporunda en güncel dünya İnternet ve sosyal medya kullanım istatistikleri raporunda; dünya nüfusunun %56'sı (4.38 milyar) internet, % 45'i (3.48 milyar) sosyal medya ve % 67'si (3.25 milyar) mobil sosyal medya kullanıcısı olduğu belirtilmiştir (<https://dijilopedi.com/2019-internet-kullanimi-ve-sosyal-medya-istatistikleri/>). Görüldüğü gibi sosyal medya, dünya nüfusunun yaklaşık üçte biri tarafından kullanılmaktadır. Günümüz dünyasının iletişim ortamında sosyal medya hayatın her alanında belirleyici rol bir oynamaktadır. "Sosyal medyayı kullanan kullanıcılar, internet ortamında arkadaşlarıyla görüşebilmekte, sohbet edebilmekte, bilgi, belge, fotoğraf, etkinlik ve video paylaşabilmekte, bu suretle de sosyal çevresini sanal ortama taşımaktadırlar" (Yıldız ve Demir, 2016: 19). Dolayısıyla, bireylerin sosyal medya aracılığıyla hayatlarına dair detayları başka insanlarla paylaşması durumu mahremiyeti ve gizliliği ortadan kaldırmanın yanında; alışkanlıkları, yaşam tarzları, geleneksel ve kültürel değerleri, öğrenme biçimlerini kökten etkilemiştir (Kakırman-Yıldız 2012; Sümer, 2017: 167). Diğer yandan sosyal medya bilgiye erişme, bilgiyi öğrenme, profesyonel iş yapma, içerik ekleme ve yönetme, veri paylaşma vs. gibi amaçlarla da oldukça sık baş vurulan bir mecradır. Sosyal medyanın bu gibi özelliklerinin olması, kullanıcı deneyimlerini zenginleştirerek onu daha da çekici hale getirmiştir (Tonta, 2009: 742).

1. Like Özellikli Sosyal Paylaşım Siteleri: Facebook ve Instagram

Yaşadığımız yüzyılda dünya dijital bir devrime sahne olmuştur, kitle iletişimde çığır açıcı bir rol oynayan internet ise bu devrimi tetikleyen güç olarak kabul görmüştür (Hayır, 2019: 573) Bugün internet teknolojisinin bir sonucu, dijital ortamda kurulan sanal paylaşım siteleri (mekanları) Facebook, Instagram Twitter, YouTube gezinmek sıradan insanın günlük aktiviteleri arasında baş sıraya yerleşmiştir.

Bir sosyal medya paylaşım sitesi olarak bugünkü şekliyle kullandığımız Facebook, Mark Zuckerberg tarafından Şubat 2004 yılında ABD'de Harvard Üniversitesinde kurulmuştur (Tabak, 2004:1). Facebook'a ait olan Instagram ise Kevin Systrom ve Mike Kreiger tarafından Ekim 2010 yılında fotoğraf ve video paylaşım ağı olarak geliştirilmiştir (Systrom, 2010: 1). Artık, Facebook ve Instagram günümüz insanları için günlük yaşamdan özel anların paylaşılıp

sergilendiđi, başka insanların paylaşımlarının dikizlendiđi, yorum ve beğenilerde bulunulduđu sosyal-sanal gerçeklik mekanlarıdır. Sosyal medya kavramıyla tarif edilen bu (ve benzer) platformlar; ortaya çıktıkları gündən günümüze gerek kurumsal gerekse bireysel amaçlı sürekli yeni kullanıcıların üyelik talebinde bulunduđu, profiller oluşturduđu, neredeyse her yaştan ve kesimden insanın mutlaka uğradığı sanal mekanlardır. Geline aşamada Facebook ve Intagram'ın bütün dünyada milyonlarca kullanıcıları mevcuttur.

Social ve Hootsuite Ocak 2018 raporunda, dünya nüfusunun %28,5'inin (2 milyar 167 milyon kişinin) aktif olarak Facebook kullandığı belirtilmiş ve bu kullanıcılardan yaklaşık %36,4'ünün (790 milyon kişi) 13-24 yaş aralığındaki gençler olduğuna dikkat çekilmiştir (<https://www.sonnethaber.com/teknoloji/dunyada-kac-kisi-sosyal-medya-kullaniyor/haber-569>). Dünya genelinde Instagram kullanıcısının ise 1 milyarı aştığı, her gün 500 milyondan fazla kişi tarafından aktif kullanıldığı tespit edilmiştir. Instagram, kurulduktan kısa süre içinde, Facebook ve YouTube'dan sonra en popüler sosyal medya ağı olmayı başarmıştır. Kullanıcılarının %61'i 18-34 yaş aralığındadır, 13-17 yaş grubundaki kullanıcılar ise %7 civarındadır (<https://webional.com/mutlaka-bilinmesi-gereken-28-instagram-istatistigi/amp/>). Türkiye genelinde Facebook ve Instagram kullanım istatistikleri de şöyledir: We Are Social'ın 2018 yılı araştırma verilerine göre Türkiye'de toplam 51 milyon Facebook ve 33 milyon da Instagram hesabı bulunmakta olduğu belirtilmiştir. Facebook kullanıcısı sayısında ilk üç sırayı Hindistan (250 milyon), İngiltere (230 milyon) ve Brezilya (130 milyon) paylaşırken, Türkiye 51 milyon kullanıcıyla Tayland ile birlikte 8. sırada yer almıştır (<https://digitalage.com.tr/facebook-ve-instagram-turkiye-istatistikleri-ile-dikkat-cekiyor/>).

2. Like (Beğeni) Alma, Kabul Görme Güdüsü

Davranış bilimciler, insan davranışlarının kendi tarihsel süreçleri içinde birtakım çevresel (fiziki) faktörlerin etkisiyle sürekli değişim gösterdiğini, farklılaştığını söylemektedir. 21. yüzyıldaki insan yaşamı, iletişim teknolojisinde sağlanan ilerlemelerle daha da karmaşık bir hal almıştır. Bu durum insan davranışlarında ciddi değişimler meydana getirmiştir. „İnsan hem içten hem de dıştan gelen uyarıcıların karmaşık etkisiyle” (Kartal, 2003, 13) karmaşık bir varlığa dönüşmüştür. Sosyal medya bugün insan davranışlarına doğrudan etkide bulunma gücüne sahiptir. Sosyal medyanın insan davranışlarına olan etkisini Maslov'un *İhtiyaçlar Piramidi* şeması ile ilişkilendirerek açıklayabiliriz. 1943 yılında Abraham Maslow tarafından geliştirilen kuramda, bireylerin güdülenmesinde ihtiyaçların oldukça önemli olduğuna dikkat çekilmiştir. Bir kişinin ihtiyaç duyabileceği şeylerin sınırsız olduğuna belirtilmiştir. Bu

ihtiyaçlar yukarıdan aşağıya doğru hiyerarşik bir yapıda aşağıdaki gibi sıralanmıştır (Maslow 1943).

- *Kendini gerçekleştirme (Self Actualization) gereksinimi (erdem, yaratıcılık, doğallık, problem çözme, önyargısız olma, gerçeklerin kabulü)*
- *Saygınlık (Esteem) gereksinimi (kendine saygı, güven, başarı, diğerlerinin saygısı, başkalarına saygı)*
- *Ait olma, sevgi, sevecenlik (Love Belonging) gereksinimi (arkadaşlık, aile, cinsel yakınlık)*
- *Güvenlik (Safety) gereksinimi (vücut, iş, kaynak, etik, aile, sağlık, mal güvenliği)*
- *Fizyolojik (Physiological) gereksinimler (nefes, besin, su, cinsellik, uyku, denge, boşaltım) (Seker, 2014: 41).*

Maslov'a göre toplum içinde bireyler kendilerine birtakım hedefler belirler ve yaşamlarını ihtiyaç duydukları bu hedefler doğrultusunda biçimlendirip şekillendirirler (Kula ve Cakar, 2015: 194). Sosyal medya günümüzde yemek, uyku, su gibi temel ihtiyaçlarımız arasına girmiş durumdadır; modern insanın bağımlılık ilişkisi kurduğu, vazgeçilmez ihtiyaçlar arasında gördüğü bir mecradır. Sosyal medyada kendimizi göstermediğimizde mutsuz, neşesiz ve dünyadan bihaber yaşıyoruz duygusuna kapılıyoruz. Sosyal medya, toplumda beğenilme, kabul görme ve kendimizi gösterme hedefleri içeren bir sosyalleşme platformudur. Facebook ve Instagram gibi sosyal medya sitelerinde yaptığımız bütün paylaşımlarımızın altında toplumsal çevremiz tarafından beğenilme, kabul görme güdüsü yatmaktadır. Ruhsal Sözlüğü'nde (1998) belirtildiğine göre, bireyin eylemlerini harekete geçiren güdülerin amacı fiziksel ve sosyal ihtiyaçları karşılamaktır. „Bireyin içindeki öznel unsur (heyecan halleri, bilinç, eğilimler) birey ile çevre arasında meydana gelen objektif ilişkilerden ayrı tutulamaz. Bireyin gelişme düzeyi, bu ilişkilerin ilerilik derecesiyle belirlenir” (Horzum Taylor, 2015: 1218).

Facebook ve Instagram'ın (özellikle Instagram'ın), son yıllarda en çok kullanılan ve her geçen gün kullanıcı sayısında atış sağlanan sosyal paylaşım platformlarıdır. Kapitalist sistemin ağır çalışma temposu, hayat pahalılığı ve ekonomik sıkıntılardan altında başını kaldıramayacak duruma gelmiş olan modern insan, fiziki(dış) dünyadan çekilerek bir sosyalleşme mekânı olarak sanal dünyaya (sosyal medya ortamına) yönelmiştir. Facebook, Instagram gibi sanal paylaşım ortamlarında görünür olmaya, etkinliklerde bulunma ve sosyalleşme çabasına girmiştir. Bugün toplumda kabul görmek, beğenilmek, Facebook ve Instagram'ın sanal ortamında görünür olmak, paylaşımlarda bulunmak ve bu paylaşımlardan *like* almakla eşdeğerdir. *Like* alma özelliği olan Facebook ve Instagram, dijital iletişim teknolojisiyle iç içe büyümüş gençlerin

toplumsal kabul görme güdülerini sosyal çevrelerine onaylatma ihtiyacı duyduğu sosyal-sanal mekanlardır. Kullanıcıları bu ihtiyacın giderilmesi yönünde paylaşımlarda bulunurlar. Konuyla ilgili psikolog Barış Gürkaş'ın açıklaması şöyledir:

Eğer sosyal medyada beğenilmiyorsak, gerçek hayatta da beğenilmediğimizi düşünüyoruz. Ne kadar 'like', o kadar takdir. Hatta sosyal medyada biri, benim fotoğrafımı beğenmediyse ben de onu beğenmiyorum ve bu şekilde intikam alıyorum...Her bir 'like' adeta altın değerinde. 'Büyük Ben'e bir yatırım. 50 'like'dan, 150 'like'a çıktığımızda, inanılmaz bir mutluluk yaşıyoruz. Bu rakamla, daha popüler bir insan olduğumuz kanıtlanıyor. "Ben de kendi dünyamda ünlüyüm işte" diyoruz. Yani 'like' almak, ünlü olmaya giden yolda bir madalya. 'Like' aldıkça, kişinin kendine olan güveni muazzam artıyor. Sohbetlerinde bile kaç 'like' aldığını anlatıyor (M.Bayülgen'in Psikolog Barış Gürkaş ile söyleşi, Diken, 25.05.2016).

Akademisyen Emre Tan ise; Facebook ve Instagram gibi sanal ortamlarda şiir, yemek, kıyafet veya mekân fotoğraflarını paylaşmanın birbirinden çok da farklı şeyler olmadığını, bütün bu paylaşımların kendini gösterme ve beğenilme isteğine yönelik eylemler olduğuna dikkat çekmektedir. Tan'a göre kişi elinde ne varsa onu bu mecralarda 'ben buradayım, beni fark edin' maksadıyla kullanmaktadır. Fiziki düzgün olan fizliğini, parası olan parasının gücünü, entelektüel bilgisi olan da bu bilgiyi teşhir ediyor (<https://www.ntv.com.tr/saglik/sosyal-medeyai-neden-kullaniyoruz,ayTSwPJopk-vjIIzwYGbHg>).

Sosyal medya artık her yaştan insanın, her gün defalarca ziyaret ettiği ve paylaşımlarda bulunduğu bir mecradır. Yapılan paylaşımlardan *like* almak hayati önem taşımaktadır. Bu bağlamda, çalışmada lise ve üniversite gençliğinin Facebook ve Instagram'da paylaşımlarda bulunurken bu paylaşımların *like* alma amacına yönelik bir eylem olup olmadığı yüz yüze anket yöntemi ile sorgulanmıştır.

3. Araştırmanın Metodolojisi

3.1. Araştırmanın Amacı, Önemi, Hipotezleri

Sosyal medya, günümüzde en çok tartışılan konuların başında gelmektedir. Sosyal medyanın acil durumlardaki haberleşmeye olan katkısı önemli olmakla birlikte problemlili kullanım durumunda psikolojik rahatsızlıklar (Bilgin, 2018), yalnızlık hissinin derinleşmesi (Türkel, 2018), depresyon (Balcı ve Baloğlu, 2018) ve kaygı (Aktan, 2018) gibi olumsuz sonuçlara neden olabilmektedir. Lise ve üniversite çağında olan öğrenciler ise tamamen internet ile içli dışlı büyümüş ve sosyal medyayı en yoğun kullanan bireyler grubundadır. Bu gruptaki bireyler, *like* almak amacıyla paylaşım yapmak şeklinde sosyal medyayı problemlili kullanmak riski altındadır. Bu nedenle de lise ve üniversite öğrencilerinin sosyal medyada *like* almak amacıyla paylaşım yapmak motivasyonlarının incelenmesi, sorunun tespiti ve çözümü için önem taşımaktadır. Bu

bağlamda çalışmanın amacı, lise ve üniversite öğrencilerinde sosyal medyada *like* almak amaçlı paylaşım motivasyonunun düzeyini belirlemek ve hangi grupta bu motivasyonun daha yüksek olduğunu belirlemektir. Bu amaç doğrultusunda aşağıdaki hipotezler oluşturulmuştur:

H1: *Like* almak motivasyonu ile sosyal medyada paylaşım yapmak, katılımcıların öğrenim düzeyine göre farklılık gösterir.

H2: Lise öğrencilerinin *like* almak motivasyonu ile sosyal medya paylaşım yapmak motivasyonları cinsiyetlerine göre farklılık gösterir.

H3: Üniversite öğrencilerinin *like* almak motivasyonu ile sosyal medya paylaşım yapmak motivasyonları cinsiyetlerine göre farklılık gösterir.

H4: Lise öğrencilerinin *like* almak motivasyonu ile sosyal medya paylaşım yapmak motivasyonları sosyal medyada paylaşım sıklığına göre farklılık gösterir.

H5: Üniversite öğrencilerinin *like* almak motivasyonu ile sosyal medya paylaşım yapmak motivasyonları sosyal medyada paylaşım sıklığına göre farklılık gösterir.

3.2. Araştırmanın Evreni ve Örneklemi, Sınırlılıkları, Varsayımları

Araştırmanın evrenini ülkemizde öğrenim gören ve sosyal medya hesabı bulunan tüm lise ve üniversite öğrencileri oluşturmaktadır. Ancak bu denli büyük bir örnekleme erişiminin zaman ve maliyet açısından imkansız olması nedeniyle örneklem yoluna gidilmiştir. Araştırmanın örnekleme İstanbul Aydın Üniversitesi'nde farklı fakültelerde öğrenim gören toplam 109 ve İstanbul ili Kartal İlçesinde bulunan Başarı Dershanesi'nde öğrenim gören toplam 104 lise öğrencisi katılımcıdan oluşmaktadır. Araştırma, bu örneklemden elde edilen veriler ile sınırlıdır.

3.3. Veri Toplama Aracı

Çalışma için hazırlanan anket formunda katılımcıların öğrenim düzeyi ve cinsiyetine ilişkin demografik özelliklerin yanı sıra, 5'li Likert tipte hazırlanmış 6 ifadeden oluşan sosyal medya kullanım nedenleri ve 18 ifadeden oluşan Sosyal Medyada *Like* (Beğeni) Almak Motivasyonu Ölçeği yer almaktadır. Ayrıca katılımcıların sosyal medyada paylaşım sıklığı ve sosyal medyada geçirilen süreye ilişkin sorular da bulunmaktadır.

3.4. Örneklem Yeterliliği, Faktör, Güvenilirlik ve Normallik Analizleri

Verilerin analizine geçmeden önce örneklem yeterliliği, faktör yapısı, güvenilirliği ve normallik varsayımlarını karşılayıp karşılamadıkları incelenmiştir. Örneklem yeterliliğinin testinde KMO Örneklem Yeterliliği Ölçütü ve Bartlett Küresellik Testi kullanılmaktadır. Tablo 1’den görüldüğü üzere Sosyal Medyada *Like Alma* ölçeğinin KMO değeri 0,918 olarak gerçekleşmiştir. Bartlett Küresellik Testi’ne ait p değerleri ise sınır değer 0,05’ten küçüktür ($p < 0,000 < 0,05$). Analizlere göre KMO değerinin 0,60’tan büyük, Bartlett testinin ise istatistiksel olarak anlamlı olması, ölçeğin örneklem yeterliliğini onamaktadır (Gürbüz ve Şahin, 2016).

Tablo 1: Örneklem Yeterliliği

KMO Örneklem Yeterliliği Ölçütü		0,918
Bartlett Küresellik Testi	Yaklaşık Ki-Kare	2043,905
	df	153
	p	0,000

Örneklem yeterliliğinin onanmasının ardından ölçeğin faktör yapısını belirlemek amacıyla verilere faktör analizi uygulanmıştır. Yapılan faktör analizinin sonuçları Tablo 2’de görülmektedir. Buna göre Sosyal Medyada *Like Alma* ölçeği toplam 4 faktörlü bir yapıda varyansın %64,551’ini açıklamaktadır. Faktörler, “İçsel İstek”, “Sosyal Çevrede Kabul”, “Mecranın Özelliğine Dayalı İstek” ve “Önemsizlik” olarak isimlendirilmiştir.

Tablo 2: Faktör Analizi

Faktör	Varyansın Açıklanan Yüzdesi		
	Toplam	Öz Değerler Varyansın Yüzdesi	Kümülatif Yüzde
F1- İçsel İstek	8,090	44,946	44,946
F2- Sosyal Çevrede Kabul	1,363	7,572	52,518
F3- Mecranın Özelliğine Dayalı İstek	1,157	6,426	58,943
F4- Önemsizlik	1,009	5,607	64,551

Faktör	Faktör Yükleri			
	F1	F2	F3	F4
C13	0,809			

C12	0,751		
C3	0,716		
C4	0,671		
C1	0,636		
C18	0,561		
C7		0,759	
C9		0,747	
C8		0,694	
C10		0,655	
C11		0,632	
C5		0,598	
C6		0,557	
C17			0,777
C16			0,703
C15			0,579
C14			0,725
C2			0,612

Faktör analizi ile faktör yapısı belirlenen ölçekle toplanan verilere sonraki aşamada güvenilirlik analizi uygulanmıştır. Güvenilirlik analizinde Cronbach's Alpha katsayısından faydalanılmıştır. Katsayı 0 ile 1 arasında değer alabilmektedir. Katsayının 0'a yaklaşması güvenilirliğin azaldığını, 1'e yaklaşması ise güvenilirliğinin arttığını göstermektedir. Ölçeğin güvenilir olduğunu kabul edebilmek için tüm ölçeğe ilişkin Cronbach's Alpha katsayısının 0,70'ten büyük olması gerekmektedir (Gürbüz ve Şahin, 2016). Yapılan Güvenilirlik Analizi'nin sonuçları Tablo 3'te görülmektedir. Buna göre *Like Alma* ölçeği ve alt boyutlarının oldukça güvenilir sonuçlar vermektedir.

Tablo 3: Güvenilirlik Analizi

	Cronbach's Alpha	N
<i>Like Alma</i>	0,923	18
F1- İçsel İstek	0,894	6
F2- Sosyal Çevrede Kabul	0,879	7
F3- Mecranın Özelliğine Dayalı İstek	0,656	3
F4- Önemsizlik	0,362	2

Örneklem yeterliliği ve ölçeklerin güvenilirliğinin incelenmesinin ardından elde edilen verilere hangi tür analizlerin uygulanabileceğinin belirlenmesi için normallik analizinden faydalanılmıştır. Normallik varsayımının testinde 30'dan büyük veri setlerinde ($n>30$) basıklık ve çarpıklık değerlerinin -1 ile +1 arasında değer alması, en azından bu değerlerden çok fazla uzaklaşmaması gerekmektedir. (Gürbüz ve Şahin, 2016). Normallik analizinin sonuçları Tablo 4'te görülmektedir. Ölçeğin ve alt boyutlarının basıklık ve çarpıklık değerleri limit değerlerin arasında kaldığından verilerin normal dağılım gösterdiği belirlenmiş ve analizlerde parametrik analizlerin uygulanmasına karar verilmiştir.

Tablo 4: Normallik Analizi

	Basıklık	Çarpıklık
Like Almak	-0,338	-0,414
İçsel İstek	-0,486	-0,900
Sosyal Çevrede Kabul	-0,464	-0,984
Mecranın Özelliği	0,402	-0,588
Önemsizlik	-0,613	-0,552

3.5. Verilerin Analizi

Verilerin analizinde parametrik testlerden bağımsız örneklem t testi ve ANOVA'dan faydalanılmıştır. Yapılan tüm analizler SPSS for Windows v25.0 paket programı aracılığı ile gerçekleştirilmiştir.

4. Bulgular

4.1. Demografik Özellikler

Katılımcıların %48,82'si lise, %51,18'i ise üniversitede öğrenim görmektedir. Lisede öğrenim görenlerin %48,08'i kadın, %51,92'si ise erkektir. Üniversite öğrencilerinin %46,79'u kadın iken, %41,28'i erkek ve %11,93'ü ise kendisini ne erkek ne de kadın olarak tanımlamaktadır.

Tablo 5: Demografik Özellikler

Öğrenim	Cinsiyet			Toplam
	Kadın	Erkek	Diğer	
Lise	50 (%48,08)	54 (%51,92)	0 (%0)	104 (%48,82)
Üniversite	51 (%46,79)	45 (%41,28)	13 (%11,93)	109 (%51,18)
Toplam	101 (%47,42)	99 (%46,48)	13 (%6,10)	213 (%100,00)

4.2. Betimleyici İstatistikler

Katılımcıların Facebook ve Instagram'daki paylaşım sıklıkları incelendiğinde günde birden daha sık paylaşım yapanların toplam oranının %46 gibi oldukça yüksek bir oran olduğu görülmektedir. Günde birden daha seyrek paylaşım yapanların toplam oranı ise %54'tür.

Tablo 6: Paylaşım Sıklığı

Paylaşım Sıklığı	n	%
Her Saat	17	8,0
Her 6 Saatte bir	16	7,5
Her 12 Saatte Bir	15	7,0
Her 24 Saatte Bir	22	10,3
Günde Bir Defa	28	13,1
Her 2-3 Günde Bir	15	7,0
Her Haftada Bir	27	12,7
Her 15 Günde Bir	45	21,1
Her Ayda Bir	28	13,1
Total	213	100,0

Katılımcıların Facebook ve Instagram'a giriş sıklıkları incelendiğinde katılımcıların oldukça sık bir şekilde sosyal medyaya giriş yaptıkları görülmektedir. Katılımcıların %6,1'i her dakika sosyal medyaya girerken, %13,6'sı her 3-5 dakikada bir, %19,7'si her 5-10 dakikada bir, %23,9'u her 20-30 dakikada bir giriş yapmaktadır.

Tablo 7: Sosyal Medyaya Giriş Sıklığı

Facebook ve Instagram'a Giriş Sıklığı	n	%
Her Dakika	13	6,1
Her 3-5 Dakikada	29	13,6
Her 5-10 Dakikada	42	19,7
Her 20-30 Dakikada	51	23,9
Her 30-40 Dakika	6	2,8
Her 40-50 Dakika	12	5,6
Her 1 Saatte	15	7,0
Her 2-3 Saatte	32	15,0
Her 4-5 Saatte	13	6,1
Total	213	100,0

Katılımcıların neredeyse tamamı, sosyal medyaya cep telefonu üzerinden giriş yapmaktadır.

Tablo 8: Facebook ve Instagram'a Giriş Yapılan Cihaz

En Çok Facebook ve Instagram Kullanılan Cihaz	n	%
Masaüstü Bilgisayar	2	0,9
Tablet	2	0,9
Dizüstü Bilgisayar / Laptop	9	4,2
Cep Telefonu	200	93,9
Total	213	100,0

Katılımcılar, Facebook ve Instagram'ı en çok sosyal çevresinin neler yapıp ettiği konusunda haberdar olmak amacıyla kullanmaktadır (ortalama 4,22; standart sapma 1,244).

Tablo 9: Facebook ve Instagram'ı Kullanma Nedenleri

	X	SS
Sosyal çevrem neler yapıp ettikleri konusunda haberdar olmak	4,22	1,244
Arkadaşlarımla hangi konularda paylaşım yaptıklarını görmek	4,20	1,222
Sosyalleşmek, güncel gelişmeleri takip etmek	4,11	1,298
Kendim paylaşımlarda bulunmak ve <i>like</i> almak	3,96	1,474
Hemen hemen bütün arkadaşlarımla kullandığı için	3,69	1,554
Arkadaşlarımla paylaşımlarından ne kadar <i>like</i> aldığını görmek	3,54	1,638

Katılımcıların Facebook ve Instagram'da *like* (beğeni) almak ile ilgili olarak görüşlerine yönelik betimleyici istatistikler Tablo 6'da görülmektedir. Buna göre katılımcıların en olumlu görüş bildirdiği ilk üç ifade şöyledir:

1. Paylaşımlarımla *like* alması beni çok mutlu ediyor, kendimi daha iyi hissediyorum (Ortalama 3,85 ve standart sapma 1,441).
2. Sık sık profil fotoğrafı değiştiririm, bu fotoğraflarımla çok *like* alması psikolojik olarak beni iyi hissettiriyor, kendime olan öz güvenimi artırıyor (ortalama 3,72 ve standart sapma 1,534).
3. Beni *like*'layanları ben de *like*'larım, beni *like*'lamayanı ben de *like*'lamam (ortalama 3,65 ve standart sapma 1,549).

Katılımcıların en olumsuz görüş bildirdiği ilk üç ifade ise şöyledir.

1. Çok *like* alabileceğim bir fotoğraf için hayati tehlikeyi göze alırım (ortalama 2,01 ve standart sapma 1,276).
2. Paylaşmalarımın çok veya az *like* alması önemsiz (ortalama 2,54 ve standart sapma 1,465)
3. Paylaşmaların *like* özelliği ile değerlendirmeye tabi olması doğru bir uygulama değildir. Çünkü bu durum psikolojimi etkilemektedir (ortalama 2,75 ve standart sapma 1,608).

Tablo 10: Facebook ve Instagram'da Like Almaya Yönelik Görüşlere İlişkin Betimleyici İstatistikler

	X	SS
Paylaşmalarımın <i>like</i> alması beni çok mutlu ediyor, kendimi daha iyi hissediyorum.	3,85	1,441
Sık sık profil fotoğrafı değiştiririm, bu fotoğraflarımın çok <i>like</i> alması psikolojik olarak beni iyi hissettiriyor, kendime olan öz güvenimi artırıyor.	3,72	1,534
Beni <i>like</i> 'layanları ben de <i>like</i> 'larım, beni <i>like</i> 'lamayanı ben de <i>like</i> 'lamam.	3,65	1,549
Paylaşmalarımın <i>like</i> alması benim için çok önemli	3,62	1,530
Selfie fotoğraflarımın çok <i>like</i> alması benim için çok önemli	3,61	1,582
Günümüzde yaşadığımız çevrede, ortamda beğenilmek ve kabul görmek sosyal medyada çok veya az <i>like</i> almakla ölçülmektedir.	3,58	1,590
Bir şey paylaşırken <i>like</i> alıp almamasına dikkat ederim ve çok <i>like</i> alabileceğim paylaşımlarda bulunurum	3,50	1,541
Yakın arkadaşlarımın özellikle selfie ve profil fotoğraflarından ne kadar <i>like</i> aldığına dikkat ederim, kendiminkiyle kıyaslama yaparım.	3,39	1,684
Facebook ve Instagram'daki arkadaş ve takipçilerden kimin düzenli olarak paylaşımlarına <i>like</i> yaptığına veya hiç yapmadığına dikkat ederim	3,38	1,651
<i>Like</i> 'sız bir sosya medya ortamını anlamsız buluyorum.	3,29	1,507
Kıyafetlerimi fotoğraf çektiireceğim yerlere göre ayarlarım ki <i>like</i> alabileyim.	3,18	1,571
Facebook ve Instagram'ın <i>like</i> 'lama özelliği olmasaydı, bu sanal sosyal platformlar benim için bu denli enteresan olmazdı. Belki de kullanmazdım.	3,09	1,569
<i>Like</i> almak amacıyla farklı yerlere seyahatte bulunurum ve hemen sosyal medyada paylaşırım.	3,07	1,523
Paylaşımlardan yakın arkadaşlarımın çok benimse az <i>like</i>	2,98	1,678

alman beni mutsuz eder, çok alanı kıskanırım.

Çok <i>like</i> alabilmek için enteresan şeyler bulup paylaşıyorum.	2,91	1,724
Paylaşımların <i>like</i> özelliği ile değerlendirmeye tabi olması doğru bir uygulama değildir. Çünkü bu durum psikolojimi etkilemektedir.	2,75	1,608
Paylaşımlarımın çok veya az <i>like</i> alması önemsiz	2,54	1,465
Çok <i>like</i> alabileceğim bir fotoğraf için hayati tehlikeyi göze alırım.	2,01	1,276

4.3. İstatistiksel Analizler

Katılımcıların Facebook ve Instagram’da *like* alma motivasyonlarının öğrenim düzeylerine göre farklılık gösterip göstermediğinin belirlenmesi için bağımsız örneklem t testinden faydalanılmıştır. Yapılan bağımsız örneklem t testi sonucunda üniversite öğrencilerinin sosyal medyada beğeni alma motivasyonlarının lise öğrencilerine göre daha yüksek olduğu belirlenmiştir (Üniversite Ortalama > Lise Ortalama; $p < 0,05$). Ayrıca Üniversite öğrencileri, lise öğrencilerine göre daha fazla içsel istek ve sosyal çevrede kabul amacıyla sosyal medyada paylaşım yapmaktadır ($p < 0,05$). Buna karşılık mecranın özelliği ve önemsizlik alt boyutlarına yönelik paylaşım motivasyonları, katılımcıların öğrenim düzeyine göre farklılık göstermemektedir ($p > 0,05$). (**HI: Kabul**)

Tablo 11: Öğrenim Düzeyine Göre Like Alma Motivasyonları

		N	X	SS	t	p
<i>Like</i> Alma	Lise	104	2,8801	0,90653	-4,179	0,000*
	Üniversite	109	3,3441	0,69468		
İçsel İstek	Lise	104	2,9471	1,18564	-5,868	0,000*
	Üniversite	109	3,8654	1,09818		
SosyalÇevrede Kabul	Lise	104	3,1277	1,30990	-2,894	0,004*
	Üniversite	109	3,6134	1,12692		
Mecranın Özelliği	Lise	104	2,5128	1,17408	-1,310	0,192
	Üniversite	109	2,7187	1,11957		
Önemsizlik	Lise	104	3,3750	1,26712	-1,724	0,086
	Üniversite	109	3,6560	1,10909		

Katılımcıların sosyal medyada *like* alma motivasyonlarının cinsiyetlerine göre farklılık gösterip göstermediğinin belirlenmesi amacıyla lise öğrencileri için bağımsız örneklem t testi, üniversite öğrencileri için ise ANOVA analizi uygulanmıştır.

Lise öğrencilerinin sosyal medyada *like* almak motivasyonları ile tüm alt boyutlarına ilişkin görüşlerinin cinsiyetlerine göre farklılık göstermediği görülmüştür ($p>0,05$). (**H2: Ret**)

Tablo 12: Lise Öğrencilerinin Cinsiyetlerine Göre Sosyal Medyada Paylaşım Motivasyonları

Lise		N	X	SS	t	p
<i>Like</i> Almak	Kadın	50	2,9829	0,86026	1,114	0,268
	Erkek	54	2,7849	0,94536		
	Total	104	2,8801	0,90653		
İçsel İstek	Kadın	50	3,1433	1,14435	1,637	0,105
	Erkek	54	2,7654	1,20469		
	Total	104	2,9471	1,18564		
Sosyal Çevrede Kabul	Kadın	50	3,2514	1,22400	0,926	0,357
	Erkek	54	3,0132	1,38624		
	Total	104	3,1277	1,30990		
Mecranın Özelliği	Kadın	50	2,4067	1,09273	-0,886	0,378
	Erkek	54	2,6111	1,24680		
	Total	104	2,5128	1,17408		
Önemsizlik	Kadın	50	3,4900	1,16273	0,89	0,376
	Erkek	54	3,2685	1,35880		
	Total	104	3,3750	1,26712		

Üniversite öğrencilerinin sosyal medyada *like* almak motivasyonlarının cinsiyetlerine göre farklılık gösterip göstermediğinin belirlenmesi için ise ANOVA'dan faydalanılmıştır. Yapılan ANOVA sonucunda üniversite öğrencilerinin yalnızca mecranın özelliğine dayalı paylaşımına yönelik motivasyonlarının cinsiyetlerine göre farklılık gösterdiği belirlenmiştir ($p=0,007<0,05$). Bu farklılığın kaynağının tespit edilmesi için gerçekleştirilen Tukey çözümlemesi sonucunda ise kendini ne erkek ne de kadın olarak tanımlamayanların diğer cinsiyetlere göre daha fazla mecranın özelliği kaynaklı motivasyona sahip olduğu belirlenmiştir (**H3: Kısmen Kabul**).

Tablo 13: Üniversite Öğrencilerinin Cinsiyetlerine Göre Sosyal Medyada Paylaşım Motivasyonları

Üniversite		N	X	SS	F	p
<i>Like</i> Almak	Kadın	51	3,3862	0,71005	2,962	0,056
	Erkek	45	3,1935	0,64649		

	Diğer	13	3,7001	0,69300		
	Total	109	3,3441	0,69468		
İçsel İstek	Kadın	51	3,9020	1,11414	2,009	0,139
	Erkek	45	3,6815	1,05339		
	Diğer	13	4,3590	1,10312		
	Total	109	3,8654	1,09818		
Sosyal Çevrede Kabul	Kadın	51	3,6723	1,14902	0,840	0,434
	Erkek	45	3,4667	1,13119		
	Diğer	13	3,8901	1,02876		
	Total	109	3,6134	1,12692		
Mecranın Özelliği	Kadın	51	2,6863	1,07582	5,154	0,007*
	Erkek	45	2,5037	1,08856		<u>Farklılık</u>
	Diğer	13	3,5897	1,05544		1-3
	Total	109	2,7187	1,11957		2-3
Önemsizlik	Kadın	51	3,6961	1,15360	0,852	0,430
	Erkek	45	3,5222	1,08164		
	Diğer	13	3,9615	1,03000		
	Total	109	3,6560	1,10909		

Hem lise hem de üniversite öğrencilerinin sosyal medyada paylaşım motivasyonlarının sosyal medyada paylaşım sıklıklarına göre değişkenlik gösterip göstermediğinin belirlenmesi için bağımsız örneklem t testinden faydalanılmıştır. Yapılan t testi sonucunda günde birden daha seyrek paylaşım yapan lise öğrencilerinin beğeni almak motivasyonları ile içsel istek, sosyal çevrede kabul mecranın özelliği ve önemsizlik temelli paylaşım motivasyonları, günde birden fazla paylaşım yapanlara göre daha yüksektir ($p < 0,05$) (**H4: Kabul**)

Üniversite öğrencilerinin ise yalnızca mecranın özelliği temalı paylaşım motivasyonları paylaşım sıklığına göre değişkenlik göstermektedir ($p < 0,05$). Buna göre günde birden daha seyrek paylaşım yapanların mecranın özelliği kaynaklı motivasyonları, günde birden fazla paylaşım yapanlara göre daha yüksektir (**H5: Kısmen Kabul**).

Bu durumun nedeni, günde birden az paylaşım yapanların paylaşımlarında özenli olması, buna karşılık günde birden fazla paylaşım yapanlarda aynı özenin görülmemesi olabilir.

Tablo 14: Öğrenim Düzeyi Bağlamında Paylaşım Sıklığına Göre Sosyal Medyada Paylaşım Motivasyonları

		N	X	SS	t	p
Lise						
Like Almak	Günde birden daha seyrek	62	3,2987	0,72672	6,893	0,000
	Günde bir ve daha sık	42	2,2622	0,78912		*
İçsel İstek	Günde birden daha seyrek	62	3,4382	0,93808	5,919	0,000
	Günde bir ve daha sık	42	2,2222	1,14862		*
Sosyal Çevrede Kabul	Günde birden daha seyrek	62	3,6866	1,05830	6,163	0,000
	Günde bir ve daha sık	42	2,3027	1,21432		*
Mecranın Özelliği	Günde birden daha seyrek	62	3,0376	0,99563	6,577	0,000
	Günde bir ve daha sık	42	1,7381	0,97818		*
Önemsizlik	Günde birden daha seyrek	62	3,8387	0,97835	4,752	0,000
	Günde bir ve daha sık	42	2,6905	1,34324		*
Üniversite						
Like Almak	Günde birden daha seyrek	36	3,4253	0,57879	0,856	0,394
	Günde bir ve daha sık	73	3,3041	0,74573		
İçsel İstek	Günde birden daha seyrek	36	3,8657	1,09749	0,002	0,998
	Günde bir ve daha sık	73	3,8653	1,10612		
Sosyal Çevrede Kabul	Günde birden daha seyrek	36	3,5992	1,11644	-0,092	0,927
	Günde bir ve daha sık	73	3,6204	1,13968		
Mecranın Özelliği	Günde birden daha seyrek	36	3,1944	1,10518	3,251	0,002
	Günde bir ve daha sık	73	2,4840	1,05708		*

Önemsizlik	Günde birden daha seyrek	36	3,9306	1,02227	1,835	0,069
	Günde bir ve daha sık	73	3,5205	1,13173		

4.4. Hipotezlerin Kabul / Ret Durumları

Hipotezlerin kabul ret durumları Tablo 15’te görülmektedir.

Tablo 15: Hipotezlerin Kabul/Ret Durumları

H1: <i>Like</i> almak motivasyonu ile sosyal medyada paylaşım yapmak, katılımcıların öğrenim düzeyine göre farklılık gösterir.	Kabul
H2: Lise öğrencilerinin <i>like</i> almak motivasyonu ile sosyal medya paylaşım yapmak motivasyonları cinsiyetlerine göre farklılık gösterir.	Ret
H3: Üniversite öğrencilerinin <i>like</i> almak motivasyonu ile sosyal medya paylaşım yapmak motivasyonları cinsiyetlerine göre farklılık gösterir.	Kısmen Kabul
H4: Lise öğrencilerinin <i>like</i> almak motivasyonu ile sosyal medya paylaşım yapmak motivasyonları sosyal medyada paylaşım sıklığına göre farklılık gösterir.	Kabul
H5: Üniversite öğrencilerinin <i>like</i> almak motivasyonu ile sosyal medya paylaşım yapmak motivasyonları sosyal medyada paylaşım sıklığına göre farklılık gösterir.	Kısmen Kabul

Sonuç

Yeni medya iletişim düzeninde sosyal medya en çok tartışılan konuların başında gelmektedir. Bugün, içinde yaşadığımız dijital çağda lise ve üniversite sıralarında okuyan öğrenciler tamamen internet ile içli dışlı büyümekte ve sosyal medyayı yoğun kullanmaktadır. Bu araştırmada yaklaşık olarak eşit sayıda lise ve üniversite öğrencisi ile sosyal medyada *like* almak amaçlı paylaşım yapma motivasyonları incelenmiştir. Katılımcıların neredeyse tamamı cep telefonu üzerinden sosyal medya sitelerine giriş yaptığını ve %46 gibi oldukça yüksek bir oranı, günde birden fazla kez paylaşım yaptığını belirtmiştir. Sosyal medya sitelerine her on dakikada bir gibi oldukça kısa sürede bir giriş yapanların toplam oranı %40’dır. Katılımcılar, Facebook ve Instagram gibi sosyal medya sitelerini, en çok sosyal çevresinin ne yapıp ettikleri konusunda haberdar olmak için kullandığını dile getirmiştir. Katılımcılar için "sosyal medya paylaşımlarının *like* alması; onları çok mutlu etmekle beraber iyi hissettirmekte ve kendilerine olan güveni artırmaktadır.

Ayrıca çalışmada lise ve üniversite öğrencileri arasındaki farklar ise şöyle oluşmuştur: Üniversite öğrencilerinin sosyal medyada *like* alma motivasyonlarının lise öğrencilerine göre daha yüksek olduğu belirlenmiştir. Üniversite öğrencileri, lise öğrencilerine göre daha fazla içsel istek ve sosyal çevrede kabul amacıyla sosyal medyada paylaşım yapmaktadır. Lise öğrencilerinin sosyal medyada *like* almak motivasyonları ile tüm alt boyutlarına ilişkin görüşlerinin cinsiyetlerine göre farklılık göstermediği görülmüştür. Günde birden daha seyrek paylaşım yapan lise öğrencilerinin *like* almak motivasyonları ile içsel istek, sosyal çevrede kabul mecranın özelliği ve önemsizlik temelli paylaşım motivasyonları, günde birden fazla paylaşım yapanlara göre daha yüksektir. Üniversite öğrencilerinde ise günde birden daha seyrek paylaşım yapanların mecranın özelliği kaynaklı motivasyonları, günde birden fazla paylaşım yapanlara göre daha yüksek olduğu tespit edilmiştir.

Araştırma verilerinden çıkan itibariyle, günümüzde lise ve üniversite gençliğinin Facebook ve Instagram gibi sosyal medya mecralarını kullanmalarında iki önemli sebep göze çarpmıştır: Birincisi, sosyal çevrelerinin paylaşımlarından neler yapıp etiğine dair haberdar olmak; ikincisi ise, kendi paylaşımlarından fazlaca *like* almak ve sanal sosyal çevrelerinde kabul görüp psikolojik bir rahatlamaya erişmek.

Kaynakça

- Aktan, E. (2018). Sosyal Medya ve Sosyal Kaygı: Sosyal Medya Kullanıcıları Üzerine Bir Araştırma. *Selçuk Üniversitesi İletişim Fakültesi Akademik Dergisi*, 11(2), 35-53.
- Alan J. T. (2004). Hundreds Register for New Facebook Website. 9. Februar 2004, <https://www.thecrimson.com/article/2004/2/9/hundreds-register-for-new-facebook-website/> E. T.: 03.09.2019
- Bayülgen, M. (2016).” Psikolog Barış Gürkaş: Sosyal medyada ‘dikizledikçe’ mutsuz oluyoruz”, <http://www.diken.com.tr/psikolog-baris-gurkas-sosyal-medyada-dikizledikce-mutsuz-oluyoruz/> E.T.: 21.05.2016
- Balcı, Ş., & Baloğlu, E. (2018). Sosyal Medya Bağımlılığı ile Depresyon Arasındaki İlişki: “Üniversite Gençliği Üzerine Bir Saha Araştırması”. *Galatasaray Üniversitesi İletişim Dergisi*(29), 209-234.
- Bilgin, M. (2018). Ergenlerde Sosyal Medya Bağımlılığı ve Psikolojik Bozukluklar Arasındaki İlişki. *The Journal of International Scientific Researches*, 3(3), 237-247.

- “Dünyada kaç kişi sosyal medya kullanıyor?”
<https://www.sonnethaber.com/teknoloji/dunyada-kac-kisi-sosyal-medya-kullaniyor/haber-569>, E. T.: 04.09.2019.
- Erendağ-Sümer, F. (2017). Sosyal Medya Kullanım Pratikleri Üzerine Ampirik Bir Araştırma, *Global Media Journal TR Edition*, 8(15), 166-181.
- “Facebook ve Instagram, Türkiye istatistikleri ile dikkat çekiyor”
<https://digitalage.com.tr/facebook-ve-instagram-turkiye-istatistikleri-ile-dikkat-cekiyor/>, E.T.: 03.09.2019.
- Gümüş, N., Zengin, H., Geçti, F., (2013). Sosyal Medya Aracı Olarak Facebook Uygulamalarının Marka Denklığı Üzerindeki: Bir GSM Operatörünün Facebook Sayfası Üzerinde Araştırma, *Sakarya İktisat Dergisi/The Sakarya Journal of Economics*, 2, 87-117.
- Hayır, C. (2019). “Görsel Bir Medya İletişim Aracı Olarak Sinema Ve Tüketim İlişkisi”, ERASMUS International Academic Research Symposium in Educational and Social Sciences (5-6 April 2019 İzmir), Proceeding Book, 573-585, Elazığ: Asos Yayınevi.
- Horzum-Taylor, I. (2015). Facebook ve beğenilme güdüsü, *International Journal of Social Sciences and Education Research*, 1 (4), 1216-1227.
- İnternet Kullanımı ve Sosyal Medya İstatistikleri (2019),
<https://dijilopedi.com/2019-internet-kullanimi-ve-sosyal-medya-istatistikleri/>, E.T.: 03.09.2019.
- Kartal, M. (2003). Polis Okulu Öğrencilerinin Psikolojik ihtiyaçları, (Yayınlanmamış Yüksek Lisans Tezi), Atatürk Üniversitesi, Erzurum.
- Kakırman-Yıldız, A. (2012). Sosyal paylaşım sitelerinin dijital yerlilerin bilgi edinme ve mahremiyet anlayışına etkisi, *Bilgi Dünyası Dergisi*, 13(2). 529-542.
- Systrom, K. (2010). What is the history of Instagram. In: Quora. 7. Oktober 2010, <https://www.quora.com/Instagram-company/What-is-the-genesis-of-Instagram>, E. T.: 03.09.2019
- “Mutlaka Bilinmesi Gereken 28 Instagram İstatistiği”,
<https://webional.com/mutlaka-bilinmesi-gereken-28-instagram-istatistigi/amp/>, E. T.: 04.09.2019.
- Ruhbilim Sözlüğü (1988). Remzi Kitabevi, İstanbul.
- Şeker, S. E. (2014). Maslow’un İhtiyaçlar Piramiti (Maslow Hierarchy of Needs), YBS Ansiklopedi, Cilt 1, Sayı 1.

- Tan, E. (2017). Sosyal medyayı neden kullanıyoruz? <https://www.ntv.com.tr/saglik/sosyal-medyayi-neden-kullaniyoruz,ayTSwPJopk-vjI1zwYGbHg>, E. T.: 03.09.2019.
- Türkel, Z. (2018). *Ergenlerde Sosyal Medya Kullanımı, Yalnızlık ve Yaşam Doyumu Arasındaki Yordayıcı İlişkiler*, (Yayımlanmamış Yüksek Lisans Tezi), İstanbul Sebahattin Zaim Üniversitesi Sosyal Bilimler Enstitüsü, İstanbul.
- “Türkiye’de Gençlerin Sosyal Medya Kullanım Alışkanlıkları Araştırma Raporu (2018) <https://www.medyakaademi.org/2018/07/31/turkiyede-genclerin-sosyal-medya-kullanim-aliskanliklari-arastirma-raporu/>, E. T.: 03.09.2019
- Toprak, A., Yıldırım, A., Aygül, E., Binark, M., Börekçi, S., ve Çomu, T. (2009), *Toplumsal Paylaşım Ağı Facebook: Görülüyorum Öyleyse Varım*, İstanbul: Kalkedon Yayınları.
- Tonta, Y. (2009). Dijital yerliler, sosyal ağlar ve kütüphanelerin geleceği, *Türk Kütüphaneciliği*, 23(4). 742-768.
- “Tüm sosyal medya kullanıcı sayısı açıklandı” ,<https://dogruhaber.com.tr/haber/286429-google-haritalar-ekranina-kisayollar-eklenebilir/>, E.T.: 04.09.2019.
- Yıldız, A. ve Demir, M. (2016). Üniversite Öğrencilerinin İnternet ve Sosyal Medya Kullanım Amaçlarının Belirlenmesine Yönelik Bir Araştırma: Muğla Sıtkı Koçman Üniversitesi Örneği, *Sosyal Beşeri Bilimler Araştırma Dergisi*, Girişimcilik Özel Sayısı 17 (37), 18-36.



2nd ERASMUS INTERNATIONAL ACADEMIC RESEARCH
SYMPOSIUM
October 11-13, 2019
Paris/France

*Havalimanlarının Engelli Bireylerin Erişebilirliği Üzerinden
Değerlendirilmesi: Antalya Havalimanı Örneği*

Dr. Öğr. Üyesi M. Özer Alpar
Akdeniz Üniversitesi

1. Giriş

Havayolu ulaştırması kısa zamanda çok hızlı teknolojik ve temelden değişiklikler göstererek seyahat edenler tarafından diğer ulaştırma sistemlerine göre daha çok tercih edilir hale gelmiştir. Özellikle tatile çıkan turistler tercih etmiş oldukları ulaşım aracına göre istatistikleri ele alındığında çok bariz bir fark ile Havayolu tercih edilmiştir. 2018 yılında Dünya Turizm Örgütü-UNWTO tarafından yayınlanan “International Tourism Highlights 2019 Editional” raporuna göre Dünyada seyahat eden bir milyar dört yüz milyondan fazla turistin %58’si havayolunu tercih ettiği tespit edilmiştir.ⁱ Çıkış ve varış noktaları arasındaki uzun mesafeleri yüksek hız özelliği ile zaman olarak kısaltan havayolu ulaştırması, konforlu ve güvenli şekilde seyahat etmek isteyen yolcuların taşınmasında etkili bir ulaşım türü olarak günümüzde ulaştırma sistemlerinde yoğun olarak talep gören bir yapıya sahiptir.

Dünya Sağlık Örgütü verilerine göre, dünyada bir milyardan fazla kişinin engelli olduğu ve bu sayının dünya nüfusunun yaklaşık %15’ine oluşturduğu bilinmektedir.ⁱⁱ Kişinin içinde bulunduğu engellilik durumu zorunlu ihtiyaçlarını karşılamak için yaptığı faaliyetlerini kısıtlarken,

kişinin sosyal yaşantısında da baş etmesi gereken (seyahat engelleri, turizm faaliyetlerine katılım gibi) birtakım zorluklar ortaya çıkarmaktadır. Avrupa’da yaşayan (65 yaş ve üzeri nüfus ile hamileler dahil) 130 milyon bireyin engelli olduğu ve bu kişilerin %70’inin seyahat ettiği bilinmektedir. Engellilere yönelik yapılan yasal düzenlemeler ile gün geçtikçe daha fazla engellinin seyahat ettiği ve tüm dünya ülkelerinin yaşanan bu gelişmeleri yakından takip ettiği görülmektedir. Dolayısıyla herhangi bir engelden dolayı seyahate çıkamayanların da seyahat etmeye teşvik edilmesi gerekmektedir.

2. Amaç

Bu proje temel olarak hareket kabiliyeti kısıtlı yolcuların havayolu ulaşımında yaşamakta oldukları erişim engellerini ortadan kaldırmayı ve havayolu ulaşımının erişilebilir olması yolunda pratik bir adım atmaya hedeflemektedir. Hareket Kabiliyeti Kısıtlı Yolcuların (PRM) Person(s) With Reduced Mobility kesintisiz, bağımsız ve konforlu yolculuk yapmalarına katkı sağlamak ve hizmet kalitesini arttırmak amacıyla ICAO (International Civil Aviation Organization) yayınlamış olduğu kılavuz ile bu yolcuları on temel grupta sınıflandırmıştır.ⁱⁱⁱ

Seyahat etmek herkesin temel hakkı olduğu gibi hareket kabiliyeti kısıtlı engelliler için de temel bir haktır. Engellilerin; toplumsal yaşamda eşit hak ve imkanlardan yararlanmalarını sağlamak amacıyla bir AB Projesi gerçekleştirebilmek için ortaklar bulunmuş ve proje teklif dosyası hazırlanma aşamasına geçmiştir. Hazırlıkları devam eden bu AB projesi ile engelli bireylerin havayolu ulaşım engellerinin ortadan kaldırılması amaçlanmaktadır.

Engelli kişilerin ihtiyaç duyduğu havayolu ulaşım hizmetleri engelsiz kişilerin ihtiyaç duydukları hizmetlerden çok farklı değildir. Ancak engelli olsun olmasın, bireyin ulaşamadığı bir hizmetten faydalanması imkânsızdır. Bu yüzden erişimin ön şartı ulaşım ile ilgili düzenlemelerin yapılması gerekliliğidir. Bu amaç doğrultusunda, ulaşımı engelli bireylerin erişilebilirliği için bir hizmet olarak düşünmek ve planlamak gereklidir.

Bu proje ile başta koordinatör ülke olmak üzere tüm proje ortaklarının on temel engel türünden engelli birey bulmaları ve engelliler eşliğinde proje ekibinin havayolu ulaştırmasında bulunan erişilebilirlik engellerini tespit etmeleri amaçlanmaktadır.

Projenin temel amacı;

1. Engellilere havalimanında verilen hizmetler ile ilgili detaylı prosedürlerin hazırlanması,
2. Havalimanı personeline engelli bireylere yönelik verilen hizmetlere yönelik eğitimler verilmesi,
3. Engellilere ve refakatçilerine yolcu indirimi uygulanması,
4. Engelli yolcuların uçağa güvenli bir şekilde ulaştırılmaları için yapılması gerekenlerin listelenmesi ve hayata geçirilmesi,
5. Havalimanının yeme-içme, tuvaletler, otopark ve alışveriş gibi diğer imkanlarından yolcuların eşit şartlarda faydalanmalarının sağlanması gibi kalıcı tedbirlerin alınması planlanmaktadır.

Bu ana çıktılara ek olarak, planlanan AB projesi ayrıca:

1. Ortaklar arasında İngilizce konuşma yeteneğini arttıracak,
2. Çok kültürlü farkındalığı arttıracak,
3. Katılımcıların havayolu ulaşımında yaşanmakta olan erişilebilirlik sorunlarına dair farkındalığını arttıracak,
4. Katılımcıların engellilere karşı tutum ve davranışlarında iyileştirmelere yol açacak,
5. Farklı ülkelerde yapılan iyi uygulamaların değişimi sağlanacaktır.

Yöntem

Bu çalışma yapılması planlanan AB Projesi öncesi Antalya Havalimanı işletmesini yapan Fraport-TAV isimli işletme yöneticilerinin destek ve yardımlarıyla^{iv} gerçekleştirilmiştir.

Öncelikle söz konusu şirketin üst düzey yöneticileri ile seri görüşmeler gerçekleştirilmiştir. Ardından Proje Ortağı olmayı kabul eden Fraport-TAV isimli şirket yöneticileri şirketin işletmeciliğini yaptıkları Antalya Havalimanı'nda Hareket Kabiliyeti Kısıtlı Yolculara verilen engelli hizmetleri ve hareket kabiliyeti kısıtlı yolcuların hem gidiş hem de geliş terminallerinde erişilebilirliği, sağlayabilmek için yapmış oldukları tüm çalışmalar hakkında bilgi, belge paylaşımında bulunmuşlardır.

Bu çalışma iki aşamalı bir incelenmeden oluşmaktadır. İlk olarak hem gidiş hem de geliş terminallerinde belirlenen yolcu güzergâhlarındaki hareket kabiliyeti kısıtlı yolcuların erişilebilirliğini sağlayabilmek adına Fraport-TAV isimli şirketin verdiği hizmetlerin çalışmada fotoğrafları paylaşılmıştır; engellilerin havalimanına girişlerinden, uçağa biniş, uçaktan çıkış kapılarına ulaşmaya kadar olan erişimleri, engelliler için ön görülen uluslararası standartlar açısından incelenmiştir. Araştırmanın ikinci aşamasında Antalya havalimanında hizmet veren Fraport-TAV

isimli işletmenin yöneticileri ile yüz yüze görüşmeler yapılmış, engellilere yönelik verilen hizmetler hakkında toplanan bilgiler çalışmada paylaşılmıştır.

Sonuç ve öneriler kısmında Antalya Havalimanında Hareket Kabiliyeti Kısıtlı Yolcuların Erişilebilirliği ile ilgili mevcut durum paylaşılırken, yapılması planlanan AB projesi ile elde edilmesi muhtemel faydalardan bahsedilmiştir.

3. Bulgular ^v

4.1. Hareket Kabiliyeti Kısıtlı Yolcular PRM-Person(s) With Reduced Mobility ^{vi}

1. WCHR (Wheelchair Ramp) Assistance to the aircraft
2. WCHS (Wheelchair Steps) Assistance to the aircraft door
3. WCHC (Wheelchair Carry) Assistance to the aircraft seat
4. BLND Passenger is visually impaired.
5. DEAF Passenger is hearing-impaired.
6. DUMB Passenger is mute.
7. DEAF/DUMB Passenger is deaf-mute.
8. STCR Passenger who can only be carried on a stretcher.
9. MAAS Passenger requiring collection and assistance. Please register for the WCH service in the event of walking disabilities (see above: WCHR/WCHS or WCHC).
10. DPNA All other passengers requiring special assistance, including the mentally handicapped

4.2. Engelli Yolcu Hakları

1. Onura saygı
2. Eşit kullanım
3. Düşük fiziksel çaba
4. Kullanımda esneklik
5. Kesintisiz-Bağımsız ulaşım
6. Güvenli ulaşım



Resim 1:Engelli Yolcu Hakları-1



Resim 2:Engelli Yolcu Hakları-2



Resim 3:Engelli Yolcu Hakları-3



Resim 4:Engelli Yolcu Hakları-4

3.3. Engelsiz Mevzuat ve Dokümanlar

1. 5378 Sayılı Engelliler Hakkında Kanun
2. SHT-Engelsiz Talimatı
3. Özürlüler İdaresi Başkanlığı Yerel Yönetimler için Ulaşılabilirlik Kılavuzu
4. Özürlüler için Evrensel Standartlar Kılavuzu
5. TSE Özürlüler ve Hareket Kısıtlılığı Bulunan Kişiler İçin Binalarda Ulaşılabilirlik Gereklere
6. TS 9111- Özürlü İnsanların İkamet Edeceği Binaların Düzenlenmesi Kuralları Standardı,
7. TS 12576-Özürlülüler için Tasarım Kuralları Standardı,
8. IATA Resolution 700 PRM yolcu kabulü
9. Avrupa Birliği Düzenlemeleri, EC1107/206 Havayolu ile seyahat eden PRM yolcu düzenlemeleri,(Regulation (EC) no 1107/2006 of the European Parliament and of the Council)

4.4. Antalya Havalimanı Artık Engelsiz Haber Örnekleri:

Habertürk^{vii}



Antalya Havalimanı artık engelsiz

Soner ÖZCAN/ANTALYA

Antalya Havalimanı işletmecisi İCF Airports, Türk teknoloji firması Boni ve Apple ile yaptığı işbirliğiyle, görme engelli yolcuların diğer yolcularla eşit şartlarda seyahat edebilmelerini sağlayan bir teknolojiyi hayata geçirdi. Dünyadaki havalimanları arasında ilk kez uygulanan

bina içi harita ve yönlendirme sistemi "ICF Smart Steps" uygulaması, havalimanın yolculara açık olan her noktasını görme engelliler için erişilebilir kılıyor.

ANLIK KONUM BELİRLEME

Uygulamayla ilgili bilgi veren İCF Genel Müdürü Serhat Soğukpınar, "ICF Smart Steps; iPhone akıllı telefonlarda yer

alan basma öter, pusula ve adım sayacı gibi sensörler ve Antalya Havalimanı'nda bulunan kablosuz ağ sinyalleri Apple Maps Connect sayesinde analiz edilerek, yüksek hassasiyette, anlık olarak konum belirleme yapıyor. Havalimanımıza gelen görme engelli yolcularımız yardama ihtiyaç duymadan, çevreyi keşfederek dilediği yere gidebiliyor" ifadesini kullandı.

TourismToday^{viii}



"ICF Smart Steps" Uygulaması
30 Ocak 2023, Antalya, Türkiye

ICF Smart Steps uygulamasının, görme engellilerimiz için yolculuk deneyimlerini kolaylaştırarak sunduğu bir haber. İCF Genel Müdürü Serhat Soğukpınar, konuları anlattı.

"Görme engelli yolcularımızın, yolculuk deneyimlerini kolaylaştırarak sunduğu bir haber. İCF Genel Müdürü Serhat Soğukpınar, konuları anlattı. İCF Smart Steps uygulamasının, görme engellilerimiz için yolculuk deneyimlerini kolaylaştırarak sunduğu bir haber. İCF Genel Müdürü Serhat Soğukpınar, konuları anlattı.

Milliyet^{ix}



DÜNYADA İLK
'ENGELSİZ' HAVALIMANI

Antalya Havalimanı, görme engellilerimiz için yolculuk deneyimlerini kolaylaştırarak sunduğu bir haber. İCF Genel Müdürü Serhat Soğukpınar, konuları anlattı.

4.5. Engersiz Havaalanı Kılavuzu

SHGM (Sivil Havacılık Genel Müdürlüğü) Engersiz Havaalanı Projesi kapsamında ulusal ve uluslararası mevzuatlar doğrultusunda hareket kabiliyeti sınırlı yolcuların seyahatlerinin engersiz bireylerin sahip olduğu imkan ve haklara sahip olarak gerçekleştirilebilmesi için alınacak önlemleri ve uygulamaları tarifleyen kılavuza verilen isimdir.

4.6. Antalya Havalimanı'nda Hizmet Akışı

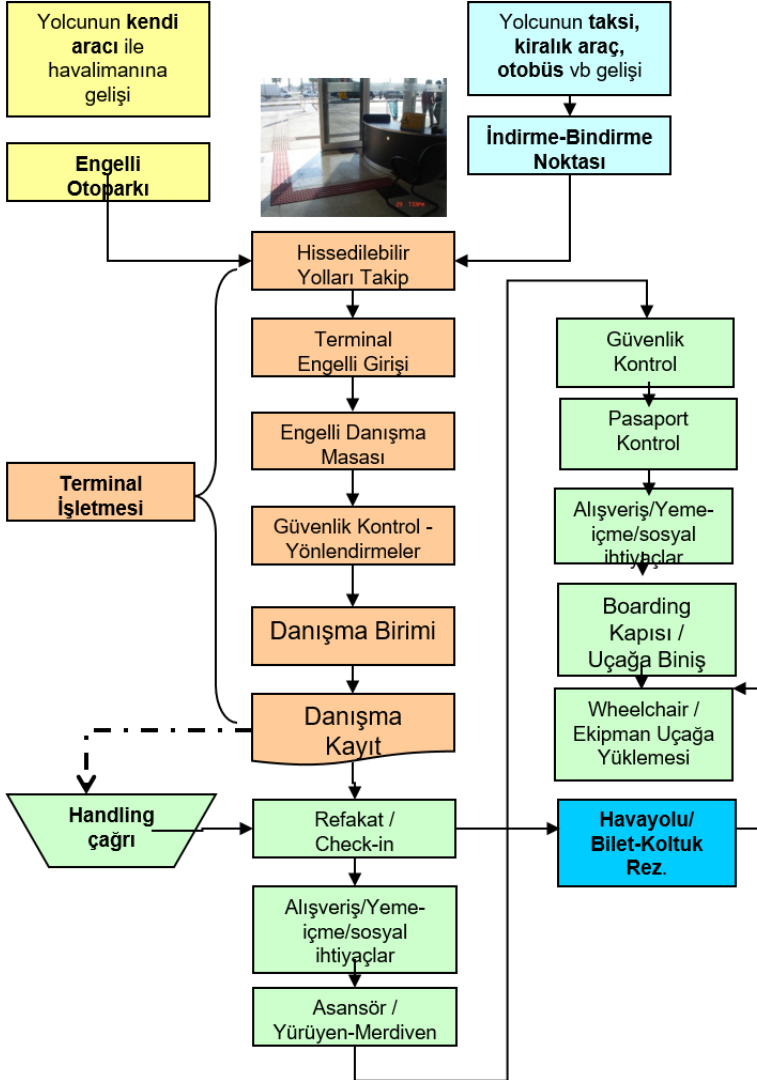

Şekil 1: Antalya Havalimanı'nda Hareket Kabiliyeti Kısıtlı Yolcular İçin Hizmet Akışı

4.7. Antalya Havalimanı'nda Sunulan Engelsiz Hizmetler

1. Santral ve danışma personelimizin telefon ile engelsiz hizmetler hakkında bilgi vermesi,
2. PRM Rezervasyon talebi olursa ilgili yer hizmet kuruluşlarına talebin iletilmesi ve rezervasyonun teyit edilmesi,
3. Güvenlik görevlilerinin özel güvenlik hizmeti vermesi ve gerekirse danışma birimine kadar refakat etmesi,
4. Danışma personelinin engelli yolcu hizmetlerinde aktif görev üstlenmesi,

Fraport TAV Engelsiz Havaalanı hizmetleri (otoparktan-uçağa kadar) hakkında tüm çalışanların bilgi sahibi olması temel sorumlulukları arasında kabul edilmiştir. Fraport TAV Engelsiz Havalimanı Klavuzu havalimanında çalışmaya başlayan tüm personele oryantasyon eğitimi kapsamında verilen eğitimler arasında yer almaktadır.

4.8. Otopark

Antalya Havalimanı otoparklarında engelli yolcular için tahsis edilmiş

İç Hatlar	7 adet
T1	4 adet
T2	8 adet

Otopark alanı mevcuttur. Otoparklar engelli yolcular için ücretsizdir.

4.9. Antalya Havalimanı'ndaki İndirme-Bindirme Noktaları

Kişisel hareket eden
Hareket Kabiliyeti Kısıtlı
Yolcuların terminale giriş
ve çıkışını kolaylaştırmak
amacıyla, her 3 terminale
de iniş-biniş rampaları
konulmuştur.



Resim 5: Antalya Havalimanı'ndaki İndirme-Bindirme Noktası Rampa

4.10. Hissedilebilir Yürüme Yolları

Görme engeli olan ya da kısmi görüŖe sahip yolcuların otoparktan veya toplu ulařım aracı ile havalimanına gelmiřlerse indirme-bindirme noktalarından terminallere kolay bir řekilde ulařabilmeleri ayrıca gelen yolcunun da bindirme noktalarına ulařabilmesini saęlamak için yapılmıř yollardır.



Resim 6: Antalya Havalimanı'ndaki Hissedilebilir Yürüme Yolları

4.11. Engelli Danıřma Masası

Terminale gelen engelli kiřilerin giriř kapılarında, güvenlik giriř öncesi yolcuları bilgilendirme amaçlı “Engelli Danıřma Masası” hizmeti devreye sokulmuřtur. Masalarda telefon ve “Engelsiz Havaalanı Rehberi” brořürleri

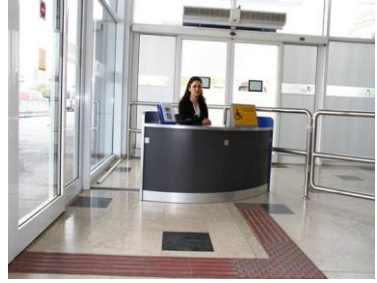

Resim 7: Antalya Havalimanı'ndaki Engelli Danıřması

4.12. Yönlendirmeler

Antalya Havalimanı Terminallerinde engelli yolculara kolaylık saęlamak için yön ve durum bilgisinin anlaşılır, kolay görülebilir ve zihinsel özürlüler tarafından kolay anlaşılabilir, aydınlatmanın yeterli düzeyde olduęu yönlendirme tabelaları İngilizce ve Türkçe olarak hizmete sokulmuřtur.



Resim 8: Antalya Havalimanı'ndaki Hareket Kabiliyeti Kısıtlı Yolcular İçin Yönlendirmeler

4.13. Danışma Hizmeti

1. PRM Kaydı. Hareket Kabiliyeti Kısıtlı Yolcular Person(s) With Reduced Mobility
2. WCHR talebi, sedye talebi (Wheelchair Ramp)
3. İşaret Dili kullanılarak hizmet verilmesi
4. Yer Hizmetleri Kuruluşuna haber verilmesi



Resim 9: Antalya Havalimanı'ndaki Danışma Hizmeti

4.14. Sessiz Adımlar Projesi

Antalya Havalimanı İşletmesini yapan Fraport-TAV Türk teknoloji şirketi Boni ve Apple ile yaptığı işbirliği ile görme engelli yolcuların herhangi bir engeli olmayan sağlıklı yolcular ile eşit imkanlarda seyahat etmeyi sağlayan bir uygulamayı Antalya Havalimanı'nda 2017 yılından beri kullanıma açmış durumdadır. Ayrıca, bu uygulamaya yeni ilaveler yapılmasının planlandığı Fraport-TAV yöneticileri ile yapılan yüz yüze görüşmede belirtilmiştir. Bina içi harita ve yönlendirme sistemi sayesinde "Smart Step" isimli uygulama görme engelli yolcuları havalimanının

yolculara açık olan her noktasına çok daha kolay erişebilmelerine yardımcı olmaktadır.



Resim 10: Antalya Havalimanı'ndaki Sessiz Adımlar Projesi

4.15. İndüksiyon Döngü Sistemi

Özel olarak geliştirilmiş bir amplifikatör aracılığıyla mevcut sesleri manyetik dalgalara dönüştürür. İşitme cihazı kullanıcıları, cihazlarında bulunan 'Telecoil' (T) mekanizması sayesinde bu manyetik dalgaları hiçbir ek cihaza gereksinim duymadan algılayabilirler.

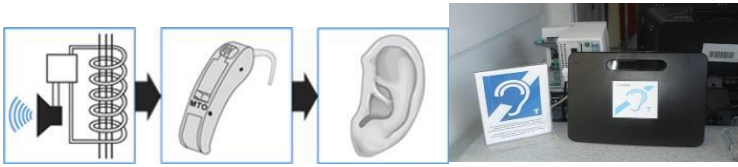

Resim 11: Antalya Havalimanı'ndaki İndüksiyon Döngü Sistemi

4.16. Check-in Hizmeti

Hareket Kabiliyeti Kısıtlı Yolcuların uçağa biniş işlemleri için her 3 terminalde engelli kontuarları hizmete sokulmuştur.



Resim 12: Antalya Havalimanı'ndaki Hareket Kabiliyeti Kısıtlı Yolcular İçin Check-in Hizmeti

4.17. Sosyal Hizmetler

Hareket Kabiliyeti Kısıtlı Yolcuların havalimanı içerisinde kot farkı ortadan kaldırılarak alışveriş mağazalarına, yeme-içme ünitelerine, tuvaletlere, asansörlere ve banka ATM'lerine erişimleri sağlanmıştır.



Resim 13: Antalya Havalimanı'ndaki Sosyal Hizmetler

4.18. Hareket Kabiliyeti Kısıtlı Yolcular İçin Telefonlar

Antalya havalimanı içerisinde yer alan her 3 terminal binasının içi ve dışında birçok noktada yer alan harici telefonların hareket kabiliyeti kısıtlı yolcular tarafından rahatlıkla kullanılabilmesi için, en az bir tanesinin yüksekliği 1 m'den aşağıya alınarak, engelli telefonu olduğuna dair işaretler konularak ulaşımı daha da kolaylaştırılmıştır



Resim 14: Antalya Havalimanı'ndaki Hareket Kabiliyeti Kısıtlı Yolcular İçin Telefonlar

4.19. Hareket Kabiliyeti Kısıtlı Yolcular İçin Asansörler

1. Giriş-çıkışlarda kolay erişim sağlamak için asgari 1500-1700 mm'lik bir manevra alanı oluşturulmuştur.
2. Asansörlerdeki ses sistemi, hareket ve kat bilgisi vermektedir.
3. Braille alfabeli bilgilendirme tuşları vardır.

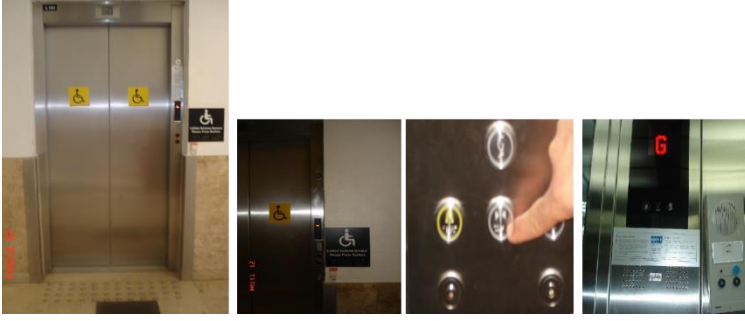

Resim 15: Antalya Havalimanı'ndaki Hareket Kabiliyeti Kısıtlı Yolcular İçin Asansörler

4.20. Hareket Kabiliyeti Kısıtlı Yolcular İçin Güvenlik ve Pasaport Kontrolü

Hareket Kabiliyeti Kısıtlı Yolcular Check-in işlemleri tamamlandıktan sonra onlar için tahsis edilmiş asansörleri kullanarak güvenlik kontrol noktasına ulaşabilmekte ve yine onlar için tahsis edilmiş pasaport bankolarından geçebilmektedirler.

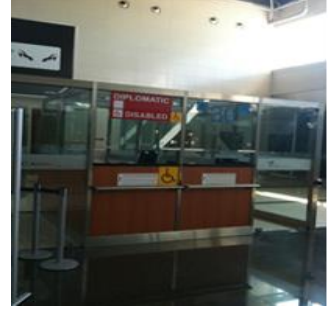

Resim 16: Antalya Havalimanı'ndaki Hareket Kabiliyeti Kısıtlı Yolcular İçin Pasaport Kontrol

4.21. Hareket Kabiliyeti Kısıtlı Yolcular İçin Bagaj Alım-Handling Hizmeti

Hareket Kabiliyeti Kısıtlı Yolcular Antalya Havalimanında gidiş terminallerinde olduğu gibi geliş terminalinde de uçağın gelişinden itibaren yer hizmetleri görevlilerinden asistanlık hizmeti alabilmektedir.



Resim 17: Antalya Havalimanı'ndaki Hareket Kabiliyeti Kısıtlı Yolcular İçin Handling Hizmeti

4.22. Hareket Kabiliyeti Kısıtlı Yolcular İçin Terminale Geliş Hizmetleri

Antalya Havalimanında Hareket Kabiliyeti Kısıtlı Yolcular Terminale geliş salonundan hissedilebilir yüzeyli yürüme yollarıyla taksi yada toplu taşıma binış noktalarına erişebilir.



Resim 18: Antalya Havalimanı'ndaki Hareket Kabiliyeti Kısıtlı Yolcular İçin Taksi Bindirme Noktası



Resim 19: Antalya Havalimanı'ndaki Hareket Kabiliyeti Kısıtlı Yolcular İçin Hissedilebilir Yürüme Yolları

4.23. Hareket Kabiliyeti Kısıtlı Yolcular İçin Şikayet ve Öneriler^x

Fraport-TAV işletmesine ait olan internet sitesinde sesli ve yazılı olarak Engellilere yönelik tüm hizmet kolaylıklarını kamuoyunun bilgisine duyurulmaktadır. <https://www.antalya-airport.aero/yolcu-ve-ziyaretciler/hizmetler/hareketi-kisitli-yolcular> Engellilere yönelik olarak hizmetler hakkındaki görüş ve önerileri için özel tasarlanmış formlar kullanılabilir. Fraport-TAV isimli şirket yöneticileri ile yapmış olan yüz yüze görüşmelerde şimdiye kadar yanda resmi bulunan masaya başvurarak hareket kabiliyeti kısıtlı yolculardan hiç biri şikayet, öneri, vb. amaçlı form doldurmadığı öğrenilmiştir.



Resim 20: Antalya Havalimanı'ndaki Hareket Kabiliyeti Kısıtlı Yolcular İçin Braille Alfabeli Şikayet Formu

5. Beklenen Sonuç

Antalya Havalimanı özelinde incelenen uygulamaların Engelliler için erişilebilirliğin mekanda bütüncül bir yaklaşımı gerektirdiği, kullanıcı deneyimlerinin ve geri bildirimlerin havalimanlarındaki erişilebilirliğin geliştirilmesinde önemli bir kaynak olduğu gözlemlenmiştir. Bu araştırma sonuçlarının bir AB Projesi çerçevesinde derinlemesine incelenmesi ve yaygınlaştırılması hedeflenmektedir. Yapılması Planlanan AB Projesi Sırasında ve Bitiminde Beklenen Olası Sonuçlar:

Genellikle refakatçi eşliğinde seyahat etmeyi tercih eden engelliler, bu proje sonunda sosyal yaşama katılımın bir ön şartı olan seyahat etme

faaliyetini refakatçileri olmaksızın da yapabilecekleri özgüvenine sahip olacaktır. Bu sonuca ulaşabilmek için başta koordinatör ülke olmak üzere tüm proje ortağı ülkelerde bulunan havalimanlarında;

1. Otopark Hizmetleri,
2. Hissedilebilir Yüzeyli Yürüme Yolları,
3. İndirme-Bindirme Noktaları,
4. Engelli Danışma Masası ve Yolcu Bilgilendirme,
5. Engelli Yolcu Güvenlik Taraması,
6. Yönlendirmeler,
7. Danışma Hizmeti,
8. Check-in Hizmetleri,
9. Alışveriş, Yeme-içme, Diğer Sosyal İhtiyaçlar ve Vergi İade İşlemleri,

Diğer İç Mekan Alt Yapı Kolaylıkları;

1. Terminal Giriş Kapıları,
2. İşitme Kaybı Olan Yolcular için İndüksiyon Döngü Sistemi,
3. Engelli Telefonları,
4. Engelli WC'leri,
5. Asansörler
6. Merdiven ve Yürüyen Merdivenler,
7. Boarding Güvenlik ve Pasaport Kontrol,
8. Boarding ve Uçağa Kabul vb. gibi sunulmakta olan yapısal ve hizmet unsurlarında bulunan erişim engelleri tespit edilerek, gerekli düzenleyici tedbirler alınmış olunacaktır.

Türkiye ve ortak ülkelerden yapılan uluslararası toplantılarda bir çok katılımcı yer alacaktır. Her ortak ülkede yapılacak olan bu toplantılarda, Avrupa ülkelerinin havayolu ulaştırma hizmetlerinde engellilerin erişilebilirliği için var olan iyi uygulama örnekleri üzerinde bilgi alışverişinde bulunma şansına sahip olduğu bir platform oluşturulacaktır. Böylelikle iyi uygulama örneklerinin ülkeler arasında transferi sağlanmış olunacaktır. Proje sonunda elde edilen bilgiler ışığında hazırlanacak olan raporlar Aile ve Sosyal Politikalar Bakanlığı ve Ulaştırma Bakanlığı'na sunulacaktır. Proje kapsamında mobil uyumlu web sayfası oluşturulacak ve engellilerin havaalanına geldikleri andan uçağa bindikleri ana kadar yaşadıkları erişim sıkıntıları ve bu sorunlara getirilen çözümler, proje ortağı kurumlar temelinde ele alınmış olunacaktır. Bu bağlamda havayolu ulaştırmasını seçen tüm engel türündeki bireylere engel türlerine göre ayrı ayrı bilgi akışı sağlanmış olunacaktır. Böylelikle engelli bireylerin havayolu ulaşımını sürdürülebilirlik politikası kapsamında erişilebilir hale dönüştürülmüş ve bu etkinin yaygınlaştırılması sağlanacaktır. Ayrıca projenin Facebook, Instagram ve Twitter hesapları oluşturularak, projeden direk ve dolaylı olarak herkesin fayda sağlaması ve projenin

yaygınlaştırılması sağlanacaktır. Proje kapsamında gerçekleştirilen tüm faaliyetler açılacak olan sosyal medya hesapları ile paylaşılacaktır. Sosyal medya hesapları Türkçe, İngilizce ve tüm proje ortaklarının ana dilinde olacaktır. Proje kapsamında açılacak olan mobil uyumlu web sayfası ve sosyal medya hesapları aracılığı ile yaklaşık 20.000 kişiye ulaşılması hedeflenmektedir. Proje sonunda çıkarılacak olan e-kitap, Türkçe, İngilizce ve tüm ortakların dilinde olacaktır. Proje sonunda çıkarılacak olan e-kitapların kütüphanelere, Aile ve Sosyal Politikalar Bakanlığı ve Ulaştırma Bakanlığı'na ve ilgili tüm kurum ve kuruluşlara iletilmesi sağlanacaktır.

Bu proje; proje ortaklarında engellilerin havayolu erişim engellerinin kaldırılması gerekliliği konusunda pozitif katkılar sağlayacaktır.

Bu katkılar;

1. Engelli bireylerin engel türlerine göre havaalanlarında ne tür erişim engelleri yaşamakta oldukları,
2. Hangi yapısal ve hizmet unsurları ile yaşanan erişim engellerinin aşılabileceği,
3. Engelli bireylerin havaalanına transfer sorunlarının neler olduğu ve nasıl aşılabileceği,
4. Engellilerin havayolu ulaşımını tercih etme oranlarının nasıl artırılabilceği.
5. Proje tamamlandıktan sonra beklenen bazı olumlu sonuçlar;
6. Başta koordinatör ülke olmak üzere tüm proje ortağı ülkelerde havalimanlarında hizmet veren personelin eğitilmesi ile engellilere karşı olumlu tutum ve davranış değişiklikleri yaratılacaktır,
7. Engelli bireylerin havayolu ulaşımında yaşamakta oldukları erişim engelleri ve tespit edilen erişim engellerinin nasıl aşılabileceğine dair Bakanlıklara rapor sunulacaktır,
8. Projenin sonuçları engellilere yönelik çeşitli akademik konferanslarda sunulacak ve projenin yaygınlaştırılması ve tanınması için proje sonuçları hakkında makaleler yayınlanacaktır,
9. Engelli bireylerin havayolu ulaşımında yaşadıkları engellerin aşılabilmesi için proje ortakları ile birlikte ortak bir yol haritası çizilecektir,
10. Projenin mobil uyumlu web sayfası aracılığıyla tüm engelli bireyler havayolu ulaşımında nelerle karşılaşacağını bilecektir,
11. Engelli birlikleri, Ulaştırma Bakanlığı ve diğer ilgili kurum ve kuruluşlar birlikteliğinde Türkiye'de engelli bireylerin havayolu erişim engellerinin aşılması kapsamında bir kılavuz hazırlanacaktır,
12. Başvuran kuruluşun kütüphanesi, proje ve sonuçları hakkında açık erişim kaynakları (Open Access) oluşturacaktır,
13. Koordinatör kuruluş bünyesinde engelli kulübü oluşturulacaktır,

14. Proje logosu engelli bireylerin havayolu ulaşımına engelsiz bir biçimde ulaşabileceğini vurgulanacak şekilde tasarlanacak ve tüm engelsiz havalimanlarında bu logonun kullanılması sağlanacaktır.

Kaynaklar

1. KENZHEBAYEVA, A. ; BOYLU, Y. (2018) “Engelli Bireylerin Seyahat Engellerinden Etkilenmesinde Psikolojik Faktörlerin Önemi”, **Yönetim, Ekonomi ve Pazarlama Araştırmaları Dergisi** cilt.2_sayi.4_makale01, ss.2.
2. Fraport-TAV Antalya Havalimanı, “**Engelsiz Havalimanı Klavuzu**”, Rev.No 1.2 Rev.Date:08.05.2018. ss.1-18.
3. Antalya Havalimanı Fraport-TAV, Kalite Müdürü, Müdürü, Dr. Musa GÜNGÖREN ile “**Yüz Yüze Yapılan Görüşme**”, 21.09.2019.

İnternet Kaynakları:

1. <https://www.e-unwto.org/doi/pdf/10.18111/9789284421152?download=true> Erişim Tarihi: 17.10.2019
2. https://www.icao.int/Meetings/FALP/Documents/FALP9-2016/FALP9-IP2_PRM-Guidelines-Websites_ECAC.pdf, p.2-7. Erişim Tarihi: 17.10.2019
3. <https://www.haberturk.com/ekonomi/airport/haber/692930-antalya-havalimani-artik-engelsiz>Erişim Tarihi: 18.08.2017
4. <https://www.tourismtoday.net/dunyada-bir-ilk-icf-airports-antalya-artik-engelsiz-49129h>Erişim Tarihi: 23.08.2017
5. <http://www.milliyet.com.tr/ekonomi/engelsiz-havalimani-2505297>Erişim Tarihi: 20.08.2017
6. <https://www.antalya-airport.aero/yolcu-ve-ziyaretciler/hizmetler/hareketi-kisitli-yolcular> Erişim Tarihi: 20.09.2019.

ⁱ<https://www.e-unwto.org/doi/pdf/10.18111/9789284421152?download=true>

ⁱⁱ KENZHEBAYEVA, A. ; BOYLU, Y. (2018) “Engelli Bireylerin Seyahat Engellerinden Etkilenmesinde Psikolojik Faktörlerin Önemi”, **Yönetim, Ekonomi ve Pazarlama Araştırmaları Dergisi** cilt.2_sayi.4_makale01, ss.2.

ⁱⁱⁱhttps://www.icao.int/Meetings/FALP/Documents/FALP9-2016/FALP9-IP2_PRM-Guidelines-Websites_ECAC.pdf , p.2-7.

^{iv} Antalya Havalimanı Fraport-TAV, Kalite Müdürü, Müdürü, Dr. Musa GÜNGÖREN ile yapılan yüz yüze görüşme, 21.09.2019.

^vFraport-TAV Antalya Havalimanı, “**Engelsiz Havalimanı Klavuzu**”, Rev.No 1.2 Rev.Date:08.05.2018. ss.1-18.

^{vi}https://www.icao.int/Meetings/FALP/Documents/FALP9-2016/FALP9-IP2_PRM-Guidelines-Websites_ECAC.pdf , p.2-7.

^{vii}<https://www.haberturk.com/ekonomi/airport/haber/692930-antalya-havalimani-artik-engelsiz> -18.08.2017

^{viii}<https://www.tourismtoday.net/dunyada-bir-ilk-icf-airports-antalya-artik-engelsiz-49129h>-23.08.2017

^{ix}<http://www.milliyet.com.tr/ekonomi/engelsiz-havalimani-2505297> - 20.08.2017

^x<https://www.antalya-airport.aero/yolcu-ve-ziyaretci/hizmetler/hareketi-kisitli-yolcular>
Eriřim Tarihi: 20.09.2019.



2nd ERASMUS INTERNATIONAL ACADEMIC RESEARCH
SYMPOSIUM
October 11-13, 2019
Paris/France

***İletişim Teknolojilerinin Örgüt İşleyişine Etkisi:
Gazete Kuruluşları Örneği***

*The Effect Of Communication Technologies On Organization Function:
Example Of Newspaper Organizations*

Dr. Öğr. Üyesi Pelin Şahin Yarbağ
Beykent Üniversitesi, İktisadi ve İdari Bilimler Fakültesi

Giriş

21.yy getirdiği birçok yeniliğin ötesinde, toplumsal yaşamda ortaya çıkardığı değişimler nedeniyle son derece önemli farklılıkların oluşmasına olanak tanımıştır. Bu değişimler ve farklılıkların en önde gelen belirleyicisi ise teknoloji olmuştur. Her dönemde toplumsal değişimlerin ve dönüşümlerin öncelikli aktörü olan teknoloji, yaşadığımız çağın çok boyutlu ifade edilebilen ve yine aynı şekilde çok boyutlu etkileri olan temel belirleyicilerinden biri olarak düşünülmektedir (Bulunmaz, 2015:321).

Günümüzde iletişim teknolojilerindeki hızlı ilerlemeler yeni iletişim teknolojileri, yeni medya, internet, sosyal medya, gibi pek çok yeni kavramı medya literatürüne sokmuştur. Bu yeni oluşumlar sosyolojik, kültürel ve ekonomik alanda büyük değişimlere yol açmıştır. Analog medya dijital medya haline dönüşerek iletişim alanında kökten değişimler meydana gelmiştir. İnternet ile birlikte istenilen her bilgiye eşit hızda, zaman mekân tanımsızın ulaşılabilmektedir. Dijital olarak kodlanan

veriler sayısız kez çoğaltılabilmekte ve farklı medya türleri bilgisayar ortamında gösterilebilmektedir.

Yaşanan en büyük değişimlerden bir tanesi ise gazetelerde olmuştur. Geleneksel medya haberlerini okura yeni ve farklı bir yolla ulaşabilme olanağı bulmuştur. Neredeyse tüm gazeteler yayımlarını kendi hizmet sağlayıcılarından, internet kanalı ile okuyucularına sunmaktadır. 1990'ların ikinci yarısında internet siteleri borsada önemli kazanımlar sağlamış, bu şirketlerin başarısı 'dot.com patlaması' olarak adlandırılmıştır. Yaşadığımız dönemde bunun da ötesinde çok daha farklı bir habercilik anlayışı ortaya çıkmaya başlamıştır. Her geçen gün haberciliğin önünde eklenen türlü kavramlar kullanılmaya başlanmıştır. Yeni medya ile birlikte haberin bulunması, işlenmesi ve dağıtılması tamamen değişmiş ve bu sayede gazete kuruluşları da büyük bir evrim geçirmiştir. İnternet'in gazetecilik üzerinde, dünya çapında önemli bir etkisi olmuştur. İnternet; haber yayın kuruluşlarının, bağımsız web sitelerinin ve blogların sayısında bir patlama meydana gelmesine yardımcı olmakla kalmamış, aynı zamanda dünyanın baskı altındaki köşelerine serbest bilgi akışı yolunu açmıştır. Ayrıca, kamuoyunun haber üretim sürecine daha çok katılmasına olanak vermiş ve gazetecilik pratiğini ve içeriğini de değiştirmiştir (Baydar, 2011: 78).

Yeni medyanın toplumsal, kültürel ve sosyal boyutunun yanı sıra, ekonomik boyutunun da incelenmesi gerektiği gerçeği doğmuştur. İnternetin yaygınlaşması sonucunda dünya; ekonomik, politik ve toplumsal düzeyde değişime uğramıştır. İnternetin oluşturduğu ekonomik alanda altyapı sağlayıcılar, web sayfaları için hizmet sağlayıcılar, erişim sağlayıcılar, donanım, yazılım ve içerik sağlayıcılar, e-ticaret girişimcileri gibi pek çok aktörün ortaya çıktığı görülmektedir. Bu kapsamda internetin oluşturduğu endüstriyel yapıların değerlendirilmesi gerekmektedir. İnternet ile birlikte iletişimin dağıtım, medya ve bilişim endüstrileri yakınsanmaktadır. Yakınsama en genel tanımı ile; telekomünikasyon teknolojileri, ses, resim ve hareketli görüntünün ekonomik ve etkin bir şekilde kullanıcılar arasında aktarımını anlatmaktadır. Gelişen teknolojiler ile birlikte bilişim ve telekomünikasyon teknolojilerinin kapsadığı alanlar birbirleriyle büyük bir hızla örtüşmeye başlamış ve bu teknolojiler birbirinin içine girmiştir. Telekomünikasyon ve bilişim teknolojilerinin bu şekilde örtüşmesi "yakınsama" (convergence) olarak da adlandırılmaktadır.

Bu anlamda yeni medyanın ekonomik anlamda gazete kuruluşlarına getirdiği yenilikler ve örgütsel yapının değişimi ayrı bir tartışma konusu haline gelmiştir. Bu yeniliklerin nasıl gerçekleştiği ve gazete çalışanlarının bu noktada ne derece etkilendiği konusu odaklanılması gereken bir başka konu olarak gündeme gelmektedir.

1.İletişim Teknolojileri ve Yeni Medya

Son yıllarda bilgi ve iletişim teknolojilerindeki gelişmelerden en hızlı etkilenen sektörlerden biri medya olmuş, bu yenilikler sonucunda iletişim endüstrisi yeni platform ve uygulamalarla yeniden yapılanma içerisine girmiştir. İletişim teknolojisindeki gelişmelerin toplumsal alanda giderek gündelik hayatın vazgeçilmezleri haline gelmesi ve buna bağlı olarak yaygınlaşması, yeni neslin internette bir yaşam formu oluşturması, yazı, ses, fotoğraf, video ve benzeri görüntü dosyalarının ayrı ayrı ya da bütünleştirilerek oluşturulan bir mesajın aynı anda binlerce kişiye ulaştırılmak suretiyle geleneksel medyaya oranla daha kısa ve daha az maliyetli bir biçimde kitlesel bir etkinin oluşturulmasını mümkün kılması medya şirketlerini internete yatırım yapma yönünde adımlar atmaya itmiştir (Yıldırım, 2010:233).

Yeni medya ortamlarının etkileşimsellik, kitlesizleştirme ve eşzamanlılık gibi temel özellikleri insanların fiziksel ortamda bir araya gelme zorunluluğunu ortadan kaldırmış, mekân ve zaman tanımaksızın gerçekleşen iletişim tüm toplumları önemli ölçüde etkilemiştir. İnternetin altyapı, hizmet ve içerik katmanlarındaki üreticiler ile iletişimin dağıtım, medya ve bilişim endüstrileri yakınsanmaktadır. Bu durum alandaki uluslararası şirketlerin etki alanını güçlendirmesinin yanı sıra internetin gelişimi ve yaygınlaşması dünyayı ekonomik, politik ve toplumsal düzeyde değişime uğratmıştır. İnternetin oluşturduğu ekonomik alanda altyapı sağlayıcılar, web sayfaları için hizmet sağlayıcılar, erişim sağlayıcılar, donanım, yazılım ve içerik sağlayıcılar, e-ticaret girişimcileri gibi pek çok aktörün ortaya çıktığı görülmektedir. "Yeni ekonomi" şirketleri olarak anılan bu şirketlere büyük yatırımlar yapılmıştır (Başaran, 2005: 32-52).

Yeni medya çalışmalarının çoğunda Manovich'in geliştirdiği prensiplerin izleri görülmektedir (Yanık, 2016:901). Bu prensiplere göre yeni medya, sayısal temsil, modülerlik, değişkenlik, otomasyon ve kod çevrimi olarak tanımlanmıştır (Manovich, 2001:27-48). Teknolojik gelişmelerde yönün değiştiğini vurgulamıştır. Sayısal bilgi ile sarmalanmış yeni mekân olgusuna önce "Arttırılmış Mekan" demiş, sonra bunu yeni medya olarak tanımlamıştır. Lister ise Manovich'ten farklı olarak, yeni medyanın tanımlayıcı temel karakterlerini sayısal, etkileşimli, hipermetinsel, sanal, ağsal ve simülasyon şeklinde sıralar (Lister, 2009: 13). Jan Van Dijk ise yeni medyaların sayısal yapı, interaktif olma ve entegre olma özelliklerini öne çıkarmaktadır (Dijk, 2006:10). Yeni medyanın en belirgin 3 özelliği etkileşim, kitlesizleştirme ve eşzamansızlıktır. Everett M. Rogers özellikle etkileşim özelliğine dikkat çekmiştir. Buna göre, medyaların yeni etkileşim yetenekleri geleneksel iletişim sistemlerini dönüştürerek kaynak ve hedefin karşılıklı şekilde içeriği manipüle edebilecek bir iletişim düzeyine ulaşmasını

sağlamıştır (Rogers, 1986:5-7). Yeni medya kavramındaki “yeni” lik, sadece teknolojik ve araçsal bir yeniliği değil medyanın iletişim ve tüm sistemindeki teknik, hukuki, sosyolojik, psikolojik birçok faktörün yeniliğini ifade etmektedir.

Altyapısı internete ve internet teknolojilerine dayanan bir üst kavram olarak tanımlanabilecek olan yeni medya, geleneksel medyadan daha farklı özellikleri içinde barındıran bir konuma sahiptir. Hızın, görselliğin ve sunumun daha ön planda olduğu bir medya yayıncılığı anlayışını getirmiştir. Okuma alışkanlığı değişen, çabuk sıkılan, görselliğe önem veren, hızın belirleyici olduğu bir rekabet ortamı içerisinde özne konumunda bulunan genç nüfuslar ve yeni medya kullanıcıları için, üretilen içerik ve o içeriğin sunum şekli, yeni medyanın yayıncılık anlayışı bakımından en temel sorunsal olarak karşımıza çıkmaktadır (Bulunmaz, 2015:322).

2.Yeni Medya ile Birlikte Yöndeşen Gazetecilik

İletişim teknolojilerinde yaşanan gelişmeler ve internetin yaygınlık kazanmasıyla “internet gazeteciliği” olarak adlandırılan yeni bir tür gazetecilik ortaya çıkmıştır (Gezgin, 2002:30). Bu gazetecilik anlayışı, “dijital gazetecilik, sanal gazetecilik, elektronik gazetecilik, internet gazeteciliği ve online gazetecilik” gibi değişik adlarla literatürde kullanılmıştır.

İnternet medyasının başlangıcını, yazılı basının sayfalarını internete aktarması oluşturmaktadır. 1995’te, New York Times, The Washington Times gibi gazetelerin yayınlarını birebir internete aktarmaları bu süreci başlatmıştır. Aynı yıl Avrupa’da da International Herald Tribune ve Daily Mirror gibi gazeteler sayfalarını internete açmıştır. Ülkemizde içeriğini internete taşıyan ilk yayın Aktüel Dergisi olmuştur (Kalsın, 2016:77).

Çoklu ortamda haber üretimi ve sunumunun yapıldığı, bunların değişik haber ve kaynaklarla birbirine bağlandığı, zaman sınırının olmadığı, dinamik bir üretim süreci olan, kullanıcı katılımı sağlayan, etkileşimsellik ve kişiselleştirme ile yapılan bu yeni gazetecilik türüne çevrimiçi (online) gazetecilik denilmektedir. İnternet gazeteciliği farklı aşamalardan geçerek günümüze kadar gelmiştir. İlk zamanlar geleneksel gazetenin içeriğini birebir kopyalanmasıyla başlayan internet gazeteciliği, daha sonra basılı gazetede yer alan haberler dışında haberlere de yer verilerek farklı platformlarda paylaşılmaya başlanmıştır (Aydoğan, 2013:31).

Medya sektörü iletişim teknolojilerindeki gelişmelerle birlikte farklılaşmış; böylece üretim, dağıtım ve tüketim gibi tüm iletişimsel süreçlerde sektörler arası geçirgenlik oluşmuştur (Taş, 2004:10). Bu

noktada iletişim ve medya alanında yaşanan son gelişmeleri tanımlamak üzere sıklıkla kullanılan kavramlardan biri olan “yöndeşme” kavramı karşımıza çıkmaktadır. Yöndeşme kavramı; genel olarak bilişim, telekomünikasyon ve geleneksel medyanın hem teknik hem de endüstriyel düzeyde iç içe geçtiğini anlatmak için kullanılan bir kavramdır (Adaklı, 2006: 58).

İnternetin sahip olduğu yöndeşme özelliği, gazeteciliğe yeni nitelikler kazandırmıştır. Çevrimiçi ortamda yayınlanan gazeteler yöndeşme özelliği ile aynı kanal üzerinde grafik, ses, tablo, sabit görüntü, yazılı doküman ve hareketli görüntü verebilme imkânına kavuşmuştur. Aynı zamanda farklı web sitelerine ya da aynı site içerisinde farklı sayfalara bağlantılar vererek medya içeriğinin çeşitlendirilmesi sağlanmıştır. İnternetin bu özelliği, çevrimiçi gazetelerin içeriğinin derinliği ve genişliğini arttırmakla birlikte çalışanlar üzerinde de önemli etkileri olmuştur (Aktaş, 2007:34-35).

Yöndeşik haber merkezlerinde zamanla yeni görevler ortaya çıkarmıştır. Bunlar: hikâye oluşturucular (storybuilder), haberakışı yönetmeni, (newsflow manager), kullanıcı tarafından üretilen içeriklerin editörü (user-generated content editor- UGC), dijital haklar yönetmeni (digital rights manager), etkileşimli içerik tasarımcıları (interactive content desiner) ve sosyal medya koordinatörüdür (social media coordinator)’ (Çetinkaya, 2017:385). Yöndeşmenin haberlerin dağıtımına, tüketimine ve aynı zamanda üretimine olan etkisi söz konusudur. Haber üretiminde yöndeşme, aynı içeriklerin farklı medya platformlarında dolaşımına ve görünmesine izin veren gelişmelere işaret etmektedir. Bu noktada yöndeşme bütün medya platformları için tek gazeteciye veya editöre sahip olma ve bütün medya platformlarında aynı içeriği yayınlama anlamına gelmektedir. Dağıtım açısından yöndeşme ise tek bir cihazın tüm medyayı kendinde toplaması anlamına gelmektedir. Son olarak tüketim açısından yöndeşmede okur veya izleyici sayısının artması, kullanıcının katılımı ve üreticim sürecinde kullanıcıların oynadığı rolü vurgulanmaktadır. Bu durum okurların veya izleyicilerin haber üretimine aktif bir şekilde katılmalarının sağlanması anlamına gelmektedir. Yöndeşme en çok medya organizasyonları için geçerlidir çünkü yöndeşme çok farklı kanallara şirketlerin yayılmasına izin verir, onların büyümelerine ve daha geniş kitlelere ulaşmalarını sağlar. Maliyeti azaltırken, rekabetin sürdürülmesinde de etkilidir (Çetinkaya, 2017:386).

Yöndeşme en çok medya organizasyonları için geçerlidir çünkü yöndeşme çok farklı kanallara şirketlerin yayılmasına izin vermektedir, onların büyümelerine ve daha geniş kitlelere ulaşmalarını sağlamaktadır. Maliyeti azaltırken, rekabetin sürdürülmesinde de etkilidir (Siapera, 2012: 133). Tüm bu anlatılanların ışığında yeni iletişim teknolojileri ile birlikte ortaya çıkan yöndeşme kavramının geleneksel gazetelerde

örgütsel yapıyı nasıl değiştirdiği sorusu gündeme gelmektedir. Değişen bu örgütsel yapının gazetecileri ne ölçüde ve nasıl etkilediği ise bir diğer araştırma konusudur.

3. İletişim Teknolojileri ile Birlikte Gazete Kuruluşlarında Değişen Örgütsel Yapı

Günümüzde gazete işletmelerindeki yazı işleri çalışanları, artık merkezi bir yazı işleri bürosunda toplanmak yerine farklı bürolara yayılmış, bazıları da evlerinde çalışmalarını, araştırmalarını yapmaktadır. Yazı işleri bürosu dışında çalışan birçok gazeteci günümüzde, genel yayın yönetmeni ve yazı işleri müdürü ile telefon ve bilgisayar aracılığıyla bağlantı kurmakta ve farklı konularda çalışan, araştırma yapanlar, birbirlerini günlerce göremeyebilmekte, ancak bilgisayarları aracılığıyla sürekli olarak birbirleriyle iletişim halinde bulunmaktadır. Böylelikle gazetelerdeki fiziksel yazı işleri ortamının yerini internetle birlikte sanal yazı işleri almıştır. Sanal yazı işleri ile ortaya bilgisayar destekli muhabirlik (computer assisted reporting) çıkmış; muhabirler, haberlerini yazı işleri ofisine gelmeden buldukları yerde, dijital ortamda hazırlayıp geçebilme imkanı, bu tür muhabirliğin temelini oluşturmuştur (Gürcan ve Batu, 2002:3).

Çevrimiçi gazetecilikte, piyasa payını, kârlılığı ve büyümeyi sürdürebilmek için çeşitli yöntemler denenmekte, iş modelleri geliştirilmeye çalışılmaktadır. Gazetelerin çevrimiçi ortamı kullanmaya başlaması ile medya kuruluşlarının yapılarında bir kısım değişiklikler yaşanmıştır. Medya organizasyonlarında yaşanan değişim, çeşitli kurumsal görevlerdeki değişimi kapsamaktadır. Çevrimiçi gazetecilik, bu alanda çalışacak profesyonellerin birtakım yeni becerilere sahip olma ihtiyacını beraberinde getirmiştir. Bu alanda çalışan profesyonellerin bir içeriği toplama, değerlendirme ve yazma gibi temel gazetecilik görevlerinin yanı sıra o içeriğe uygun fotoğrafı seçme, gerekirse habere uygun bir fotoğraf galerisi oluşturabilme ve çoklu ortam içerik üretiminin bir gereği olarak bir video içeriği üretme ve okur kitleye ulaşmasını sağlama gibi yeterlilikleri yerine getirmesi beklenmektedir (Çetinkaya, 2017:385).

Medya kuruluşlarının iç yapılarında birleşmeler yaşanmaktadır. Farklı insanlar ve birimler tarafından yerine getirilen işlerde de birleşmeler görülmektedir. (Siapera, 2012:132). Yaşanan değişimin bir diğer boyutu çoklu-yetenektir (multi-skilling). Wilkinson vd.'leri çoklu-yeteneğe sahip gazetecileri tanımlamak için 'multimedia journalist- çokluortam gazetecisi' kavramını kullanmaktadırlar. Gazetecilerin her alanda uzman olamayacaklarını fakat bu alanla ilgili temel ilkeleri bilmeleri gerektiğini vurgulamaktadırlar (Wilkinson, Grant ve Fisher'dan aktaran: Çetinkaya, 2013:37-45).

Karşılaşılan finansal güçlüklerle karşı geliştirilen bir yöntem de, kitlesel fonlamalı gazetecilik (crowd-funded journalism) olup, yaratıcı projeler karşısında çok sayıda insanın az miktarda ödemede bulunmasıdır. Bu tür modelin bir örneği olan “Spot.us”ın kurucusu olan David Cohn, modelini kurarken, “Obama modeli”nden esinlendiğini belirtmiştir (Jian ve Usher’dan aktaran Bulut ve Karlıdağ, 2015:22). Çünkü Başkan Obama’nın 2008 başkanlık kampanya bedelinin yarısı yüz binlerce insanın 200 Dolar veya daha az ödemede bulunmasıyla karşılanmıştır. Dolayısıyla kitlesel fonlamalı gazetecilik modelinde, kullanıcılar okumaya değer buldukları içerikler için doğrudan katkıda bulunmaktadır.

Saltzis ve Dickinson medya organizasyonlarının maliyet etkinliğini ve rekabeti sürdürmek için dört stratejiyi uyguladıklarını ifade eder. Bunlardan ilki, medya şirketlerinin kurumsal ve teknolojik olarak haber merkezlerinin birleştirilmesine yönelmeleridir. Bu bazen farklı birimlerin birleştirilmesine ve sık sık da işten çıkarmalara sebep olmaktadır. İkincisi medya şirketlerinin bütün mecralar hakkında bilgi ve yeteneğe sahip uzman ya da gazetecileri işe alması ya da taşeron olarak kullanmasıdır. Bu da tek bir mecra üzerine uzmanlaşmış kişilerin işlerini kaybetme riskinin daha fazla olduğu sinyali vermektedir. Üçüncüsü, üretim aşamasında kullanıcı dostu ve esnek teknolojilerin kullanılmasıdır. Bu üretim sürecini daha etkili hale getirmektedir. Son olarak, medya organizasyonları yeni medyada hizmetlerini genişletmenin aktif olarak peşine düşmüşlerdir ve daha fazla platform kullanarak büyümenin yolunu aramaktadırlar (Saltzis ve Dickinson’dan aktaran Çetinkaya, 2017:386).

Gazetecilikte yaşanan bu istihdam ve becerilerin 2 temel boyutu vardır. Bunlardan biri yöndeşmedir. Tv, radyo ve basın arasındaki keskin çizgilerin belirsizleşmesi durumu söz konusudur. Gazeteler, çevrimiçi haber portallarıyla birleşmiştir. Ayrıca medya organizasyonlarının iç yapılarında da birleşmeler yaşanmaktadır. Farklı insanlar ve birimler tarafından yapılan işlerde birleşmeler görülmektedir. Haber üretimindeki yöndeşme; tekrar yazıma ve uyarlamaya ihtiyaç duymaksızın içeriğin farklı medya platformlarında dolaşımını sağlamaktadır. Bu durum “Bir kez yaz, her yerde yayınla” anlayışını da beraberinde getirmektedir. Dağıtım açısından yöndeşme; bir cihazın tüm medyayı kendinde toplamasıdır. Tüketim açısından yöndeşme ise kullanıcının katılımı ve oynadığı roldür.

Medya organizasyonları araştırmacı gazetecileri, uzman ve yabancı muhabirleri işten çıkarmaktadır. Mali sıkıntı yaşayan gazeteler ilk iş olarak yabancı büroları kapatmışlardır. Haber üretiminde yöndeşme; medya içeriklerinin sayısallaştırılmış haber merkezlerine dönüştürülmesidir. Yani, içerik ve habere bütün haber merkezi çalışanları

ulaşabilmektedir. Yöndeşme maaliyet düşürücü bir taktiktir. Yöndeşik haber merkezlerindeki yeni görevler şöyledir:

- Hikaye Oluşturucular (Storybuilder): Bilginin nasıl ele alınacağı, hikaye akışının nasıl sağlanacağı ile ilgilenir.
- Haber akışı yönetmenleri (Newsflow manager): Farklı mecralar için hikayelerin üretilmesi (basılı, online, dijital video kanalı gibi mecralar...) Ayrıca toplanan bilgilerin denetimi.
- Kullanıcı tabanlı içerik editörü (User-generated content editor): Kullanıcı tarafından üretilen içerikleri kontrol eder, doğrular. Saldırgan yorumları kaldırır.
- Dijital haklar yönetmeni (Digital rights manager): İçeriği kullanma hakkı ve içeriği yaratanların haklarının korunması.
- Etkileşimli içerik tasarımcısı: Interactive content designer): Flash, JavaScript, HTML yeni sürüm becerisine sahip olma. Teknik yazılım becerisi.
- Sosyal medya koordinatörü (Social media coordinator): Sosyal ağlarda içerik paylaşımı (Çetinkaya, 2017:387).

Gazetecilikte yaşanan istihdamın bir diğer boyutu ise çok yeteneklilik. (multiskilling). TV, gazete ve web gibi iki ya da daha fazla mecra da çalışma becerisine sahip, kendi kayıtlarını yapan ve görüntüleri düzenleyebilen gazeteciler aranmaktadır. Wilkinson, Grant ve Fisher bu tür gazeteciler için “multimedia journalist-çoklu ortam gazetecisi” kavramını kullanmaktadır. Bu tip gazetecilerin sahip olması gereken özellikleri şöyle sıralarlar:

Yeniden yazma-Düzeltilme: Gazeteci, yazıyı kaleme alırken hangi bilgileri vermesi gerektiğini, hangi özellikleri kullanması gerektiğini (video, ses, grafik, foto...) ve hikayeyi nasıl kurgulaması gerektiğini bilmeli. Fotoğraf: Teknik ve estetik foto becerisi olmalı. Video: Fokus, ışık, çerçeveleme bilmeli. Grafik Tasarım: Hikayeyi zenginleştirmek için bilmeli. Web Tasarım: Bu beceriye sahip olma. Tüm gazeteciler, işlerine dijital teknoloji girmesiyle, şiddetli üretim, uzun mesai ve düşük ücret ve buna bağlı olarak personelin çöküşü olduğunu belirtmişlerdir. Birçok kişi gazetecilerin bugün sadece röportaj ve yazı gibi temel becerilerinin yanı sıra multimedya uzmanlığı da arandığını belirtmiştir. 2014’te yayımlanan Huffington Post ilanı iyi bir örnektir bu duruma. Esneklik ve uyum günümüzde en çok aranan nitelik haline gelmiştir. Bugün gazetecilikte aranan temel nitelikler ve yeni görevler aşağıdaki gibidir (Wilkinson, Grant ve Fisher’dan aktaran Çetinkaya, 2017:388).

3.1. İletişim Teknolojilerinin Üretim Faktörlerine Etkisi

Yeni medyanın gündelik hayatımıza girmesiyle birlikte toplumların habere ulaşma araçları da değişmiştir. Bu araçları üretmekten sorumlu olan işletmeler de değişen yeni düzene daha uyumlu örgütler kurgulamışlardır. Bu yeni örgüt tipinin özelliklerini ve üretim faktörlerine etkisini 3 ana başlık altında toplayabiliriz

a)Sermaye Kullanım Alanlarına Etkisi: örgütlerin en büyük yatırım kalemi sabit yatırımlardır. Fiziki olarak binalara, depolara, yükleme alanlarına, üretim alanlarına, çalışanlar için çeşitli fiziki ve sosyal ihtiyaçları giderecek alanlara ihtiyaç duyarlar. Diğer bir kalem de makine, ekipman ve demirbaşlara yapılan yatırımdır. Gerçek dünyada gerçekleşen olayların haberlerinin sanal dünyada yayınlandığı bu dönemde, gazete kuruluşlarının haberi üretmek, düzenlemek, yayınlamak gibi işlevleri çok daha küçük mekanlarda çok daha ucuza gerçekleştirilmektedir. Bir gazete kuruluşunun gazete üretmek için ihtiyaç duyacağı yatırımların çok daha azıyla kurulacak bir internet haber sitesi çok daha fazla okuyucuya ulaşabilmektedir. Sermayesinin büyük bir bölümünü online gazeteciliği gerçekten bilen profesyonellere ayırması yeterlidir. Kağıda, matbaaya, mürekkebe, makinalara, fiziki alanlara bölünen sermaye artık servis sağlayıcılara, bilgisayarlara, tabletlere, yazılımlara ve bilgisayar programlarına dağıtılmaktadır.

b)İnsan Kaynaklarına Etkisi: Teknolojik gelişmeler ,örgütlerde kalifiye olmayan eleman sayısını azaltırken, kalifiye eleman sayısını artırır. Kısacası teknolojik gelişmeler örgütlerin insan kaynağında nicelik ve nitelik olarak değişimler yaratır. Gazete kuruluşları için de bu durum geçerlidir. Daha önce saydığımız birçok yeni ünvan ve görev, yeni medyanın gazetecilik kuruluşlarında yaptığı en önemli yapısal değişikliktir. Tüm görev tanımları değişmiştir. Geleneksel gazeteci, yazar, muhabir, foto muhabiri, editör, yazı işleri müdürü gibi ünvanlar ve onlar için tanımlanan görev tanımları yeni medyanın gereklerine uygun olacak şekilde yeniden tanımlanmıştır.

c)Üretim Girdilerine Etkisi: üretim de kullanılan hammadde ve yarı mamul artık fiziki olarak gazete üretmek için değil internet gazeteciliği için içerik üretmek üzere kullanılacaktır. Dolayısı ile girdi olarak ihtiyaç duyulan malzemeler. Haberi yapacak kalifiye eleman, haberin görüntüsünü kaydedecek ekipman (kamera, tablet, cep telefonu, fotoğraf makinası, ses kayıt cihazı...vb), bunları bilgisayarda daha cezbedici şekilde düzenleyecek yazılımlar, grafik tasarım programları ve bu haberleri okuyucuya ulaştıracak alt yapılarıdır.

Sonuç

Haber üretim sürecine artık sadece internet haber siteleri değil, bununla birlikte sadece internet üzerinden habercilik yapan haber organizasyonları da eklenmiştir. Bu durum basılı gazeteciliği etkilemekle kalmamış aynı zamanda sayfalarını internete taşıyan geleneksel gazeteleri de etkilemiştir. Bu ortamlar, düşük maliyetli, hızlı ve mekan tanımayan ortamlar olmaları bakımından geleneksel medyadan farklılık gösterdiğinden, haber üretim, işleme ve dağıtım konusunda da önemli değişiklikleri beraberinde getirmiştir.

Türkiye örneğinden yola çıkarsak Radikal Gazetesi'nin basılı ortamdaki sadece dijital ortama geçmesi ve sonrasında daha fazla sürece uyum sağlamadan kapanması; gelmiş geçmiş en değişik gazete mottosuyla çıkan Habertürk'ün sadece dijital ortama geçme kararı ve en son da Vatan Gazetesi'nin kapanmasıyla devam eden süreçler yaşanmıştır.

Dijital gazetecilik, geleneksel gazetecilikten farklı bir yol izlemektedir ve bu da gazetecilik pratiklerinin ya da geleneksel tarzın unutulmasına sebebiyet vermiştir. Uzun yıllardır yazılarını takip ettiğimiz köşe yazarları yazılarını dijital ortamlardan okuyucuya ulaştırma çabası içersine girmiş, artık haberler sadece metin ve fotoğraf olmaktan çıkarak video ve ses formatında üretilerek sosyal medyadan izleyici yakalayan “yem” formatına kavuşmuştur.

Dijitalleşme sadece içerik üretimini değil gazetecilerin ve gazete kuruluşlarının istihdam koşullarını zorlaştırmıştır. Vasıfsızlaşma yaşanmış, her işi yapabilen ama bir şeyi tam anlamıyla yapamayan muhabirler bu organizasyonların en aranan elamanı olmuştur. Muhabirlerin işini o an olay yerinde olanlar yapıp sosyal medyada paylaşan yurttaş gazetecileri ortaya çıkmıştır. Bu durum gazetelerde kurumsal yapının kökten değişimine yol açmıştır.

KAYNAKÇA

- ADAKLI, Gülseren (2006). Türkiye’de Medya Endüstrisi Neoliberalizm Çağında Mülkiyet ve Kontrol İlişkileri. Ankara: Ütopya Yayınları.
- AKTAŞ, Celalettin. (2007). “İnternetin Gazeteciliğe Getirdiği Yenilikler”, Selçuk İletişim Dergisi.
- AYDOĞAN, Derya. (2013). “Türkiye’de Dijital Gazetecilik: Habertürk ve Hürriyet Gazeteleri Örneği”, The Turkish Online Journal of Design, Art and Communication - TOJDAC July, Volume 3, Issue 3.

- BAŞARAN, Funda (2005). “İnternetin Ekonomi Politliği”, İnternet Toplum Kùltür, Mutlu Binark ve Barış Kılıçbay (der.), Epos Yayınları: Ankara.
- BAYDAR, Y. (2011). “Vicdan misyoneri rolündeki yalnız kovboy: Kamu denetçisinin rolü”, Medya Derneđi (Ed.). Profesyonel gazetecilik ve özdenetim- Güneydođu Avrupa ve Türkiye’de yeni medya, eski açmazlar. İstanbul:Baskı Atölye Ofset Matbaacılık.
- BULUNMAZ, Barış (2015). “Yeni İletişim Teknolojileriyle Deđişen Medya Yayıncılığı: Yeni Medyada İçerik Üretimi ve Sunumu”, İletişim Çalıřmaları.
- BULUT, Selda, KARLIDAĞ, Serpil. (2015). “Dijital Gazetelerin Ekonomi Politliği”, Akademia, 4/2.
- ÇETİNKAYA, Aysel (2017). “Basın İşletmelerinde Çevrimiçi Gazetecilik ile İstihdam ve İşgücü Becerilerinin Dönüşümü”, Erciyes İletişim Dergisi “Akademia” Cilt (Volume): 5, Sayı (Number):1.
- DIJK, Van Jan (2006). The Network Society. London: Sage.
- GEZGİN, Suat. (2002). “Geleneksel Basın ve İnternet Gazeteciliđi”, S. Yedig, H. Akman (Der.), İnternet Çağında Gazetecilik, İstanbul: Metis Yayınları.
- GÜRCAN, Halil İbrahim, BATU, Çiđdem (2001). “İnternet Haberciliğinde Sanal Yazı İşleri ve Gazetecilikte Deđişen Roller” Türkiye’de İnternet Konferansı, İstanbul, Türkiye, 1-3 Kasım.
- JIAN, Lian, USHER Nikki (2013). Funded Journalism. Journal of Computer. Mediated Communicatio, 19(2).
- KALSIN, Berrin (2016). “Geçmişten Geleceđe İnternet Gazeteciliđi: Türkiye Örneđi”, The Journal of Academic Social Science Studies, Number:42, Winter III.
- LISTER, Martin, DOVEY, Jon, GIDDINGS, Setgh, GRANT, Iain, ve KELLY, Kieran (2009). New Media: A Critical Introduction, New York:Routledge.
- MANOVICH, Lev (2001). The Language of New Media. Cambridge: The MIT Press.
- ROGERS, Everette (1986). Communication Technology: The New Media in Society. New York: Free Publishing
- SİAPERA, Eugenia (2012). Understanding New Media, California: Sage Publications Ltd.

- TAŞ, Oğuzhan (2004). Yöndeşme ve Medya Endüstrisi: İletişim Alanında Yöndeşme Eğilimleri, Yayınlanmamış Yüksek Lisans Tezi. Ankara: Ankara Üniversitesi Sosyal Bilimler Enstitüsü.
- YANIK, Akan (2016). “Yeni Medya Nedir Ne Değildir?”, Uluslararası Sosyal Araştırmalar Dergisi Cilt: 9 Sayı: 45, Ağustos.
- YILDIRIM, Besim (2010). “Gazeteciliğin Dönüşümü: Yöndeşen Ortam Yöndeşik Gazetecilik”, Selçuk Üniversitesi, İletişim Fakültesi Dergisi, 6,2.
- WILKINSON, Jeffrey. S., GRANT, August, FISHER, D. J. (2013). Principles of Convergent Journalism, New York: Oxford University Press.



2nd ERASMUS INTERNATIONAL ACADEMIC RESEARCH
SYMPOSIUM
October 11-13, 2019
Paris/France

***Kadınlar İçin Manastır Kurallarını Yazan İlk Kadın:
Assisi’li Aziz Clare***

Prof. Dr. Pınar Ülgen

Tokat Gaziosmanpaşa Üniversitesi, Fen-Edebiyat Fakültesi

Hristiyan Tarihinin İlk Kadın Lideri: Assisi’li Aziz Clare

Assisi’li Clare, 1193 veya 1194 yıllarında İtalya’da doğmuştur. Yoksul Kadınlar Birliğinin kurucusu olan Aziz Clare, İtalyan bir aziz ve Assisi’li Aziz Francis’in ilk takipçilerinden biriydi. Aziz Clare, Fransisken geleneğinde kadınlar için yeni bir manastır dini düzeni olarak bilinen ve ilk manastır rehberi olan Hayat Kurallarını yazmıştır. Ve de Hristiyanlık tarihindeki ilk kadın liderdir (Gregg, 2017:35). Assisi’li Aziz Clare, zengin İtalyan bir ailenin çocuğu olarak dünyaya gelmiş; fakat kısa sürede dindarlığı ve yoksul bir hayatı seçerek lüks hayatını bırakmıştır. Babası Offreduccio di Favarone ve annesi de Ortolana idi. Clare, 18 yaşındayken Aziz Francis'in Assisi’deki San Giorgio kilisesinde verdiği bir vaazı dinlemiştir. Ardından Clare, onun sözlerinden etkilenererek Francis’ten hayatını Tanrı’ya adamasına yardım etmesini istemiş ve bunu yapmaya yemin etmiştir. Bu arada Clare’in ailesi, onun evlenmesi için zengin ve genç bir adam seçmiş; ancak kısa bir süre sonra Clare, bunu reddetmiştir. Hayatını Tanrı’ya adamak üzere yemin etmiş ve 20 Mart 1212’de gerçekleşen bu yemin, Aziz Francis’in İkinci Düzeni’nin yada Birliğinin başlangıcı olmuştur. Aziz Francis

tarafından bir Benedictine manastırı olan San Paolo delle Abbadesse'ye gönderilmiştir (Robinson, 1906:73).

Aziz Francis, onu Benedictine manastırına ilk getirdiğinde Clare'e kahverengi bir elbise ve kemer olarak kullanmak üzere bir ip vermiştir. Bugün bu rahibelerin Birliği, "Zavallı ya da Yoksul Clares" olarak bilinmektedir. Rahibeler, et yemez ve de ayakkabı giymez, yerde uyur ve çoğunlukla sessiz kalırlarmış. Buna rağmen Tanrı'ya hizmet etmekten mutlu olurlarmış. Bu arada ailesinin gönderdiği yedi şövalye, Clare'i tehdit etmek için manastıra gelmiş; ama Clare, onlara kesilen saçlarını ve kaba elbiselerini ve de bahsettiğimiz yaşam tarzlarını göstermiştir. İknâ edilemeyeceği anlaşılınca Clare'in ailesi onu reddetmiştir. Güvenliğinin sağlanması için Aziz Francis, Clare'i daha küçük ve daha basit bir manastır olan ve San Damiano'ya yakın olan Saint Angelo di Panzo Manastırı'na götürmüştür. Aziz Francis tarafından adı Agnes olarak değiştirilen kız kardeşi Catherine ve annesi de Clare'e ve Birliğine katılmışlardır. Sonunda, Clare'in diğer kız kardeşi Beatrice ve yeğeni Balbina da hızla büyüyen bu gruba katılmışlardır. Diğer kadınların da onlara katılması çok uzun sürmemiştir. Clare, 1216'da San Damiano'nun azizesi haline gelmiştir. "San Damiano Nişanı" olarak bilinen bu unvan, Clare'in ölümünden 10 yıl sonra, "Saint Clare Nişanı" olarak yeniden adlandırılmıştır. Tüm hayatı boyunca Clare, yeni Fransisken yaşam biçiminin papalık tarafından tanınması için mücadele etmiştir. O dönemde kadınlar için dini hayatın farklı ifadelerini birleştirmeye çalışmak isteyen Papa'lar, Clare'in yenilikçiliğine çok az sempati duymuşlardır. Ancak bunun aksine Clare ve kız kardeşleri, Aziz Benedict Kuralını uygulamışlardır. Daha sonra Clare, San Damiano Manastırı'nda yaşayan kız kardeşlerin kendilerine verilen mülkleri kabul etmeye zorlanmayacaklarının garantisini veren "Yoksulluk Ayrıcalığını" hazırlamıştır. Clare'in manastır için bağış kabul etmeyi reddetmesi, beraberinde getirilen mülklere eşlik eden ayrıcalıklar, San Damiano kız kardeşlerini toplumda fakir ve dışlanan insanların sempati duymasına sebep olmuştur. Hatta Prag'lı Agnes, sadece Yoksulluk Ayrıcalığı için değil, aynı zamanda Yoksul Hanımların Fransisken hareketi içindeki yerini de kabul edecek bir kanunun kabul edilmesi için Clare ile birlikte çalışmıştır. İnsanlar, Clare'in dua hayatına ve Tanrı'ya duyduğu güvene hayran kalmışlardır. Hatta bir keresinde askerler, Assisi'ye saldırmaya geldiklerinde rahibelere korkmamalarını ve İsa'ya güvenmelerini söylemiştir. Ardından Clare, korunmak için Tanrı'ya dua etmiştir. Askerler, hemen oradan uzaklaşmıştır. Ayrıca Clare ve rahibeleri, kasabalarının güvenliği için dua etmişler. Tam bu sırada bir fırtına

oluşmuş ve de saldırganlar dağılmışlardır. 9 Ağustos 1253 yılında Clare, merkezine yoksulluk unsurunu koyduğu kanunun onayını almıştır. İki gün sonra ise 11 Ağustos 1253'te ölmüştür. İki yıl sonra 1255'te ise Papa IV. Alexander tarafından kanunlaştırılmıştır (Mueller, 20012:28).

Clare, Dante'nin İlahi Komedyaya adlı eserinde yaşamı “mükemmel” olarak tanımlanan tek kişidir: “ mükemmel yaşam ve yüksek değer, aşağıda sizin dünyanızdaki biri tarafından yönetilen ve örtüleri giydirilmiş bir bayana ... daha fazla güç katıyor” (McNamara, 1996:305-310).

Tüm bu özelliklerinin yanı sıra Aziz Clare, iradesi ve yeteneği ile Fransiskanlara bağlı ikinci bir birliğin kurucusu olarak sonradan Papalardan da destek almıştır. Onun başarısının ve de azminin karşısında verilen desteğin en büyük kanıtları da aralarındaki mektuplaşmalardır. Bu mektuplardan en ünlü olanları ve tarihi açıdan önemleri aşağıdaki gibidir:

• **Aziz Francis'ten İlk Mektup**

İlahi esin kaynağı ile kendinize en yüksek, yüce kral olarıktan kızları yardımcı yaptınız ve kutsal İncil'in mükemmelliğine göre yaşamayı seçen kutsal ruh adına kendinize söz verdiniz. Ben ve kardeşlerim için sevgi dolu ve özel istekli olmaları için söz veriyorum. (Tanrı'nın içinde iyi ol.) (Leben und Schriften der Heiligen Klara, 1997: 272; Opuscoli del Serafico Patriarca San Francesco d'Assisi, 1880: 20-22).ⁱ

Bu mektup tarihi açıdan sadece yoksullukla ilgilenen Tanrı tarafından Francis'i takip etmek üzere giden Francis'in kızkardeşlerinin yoksulluk veya sıkı çalışma korkusu olmadığı görüldüğü zaman onlar için bir yaşam biçimi olarak kuralların yazıldığını açıklamaktadır.

• **Aziz Francis'ten Mektup -1226**

Ben küçük kardeş Francis, en yüksek efendimiz İsa Mesih'in ve onun en kutsal annesinin hayatını ve yoksulluğunu takip etmek ve sonuna kadar buna devam etmek istiyorum. Ve bayanlar sizden de her zaman bu en kutsal yaşam ve yoksulluk içinde yaşamanızı istiyor ve bunu tavsiye ediyorum. Ve kimsenin doktrini veya danışmanı tarafından herhangi bir şekilde ondan uzaklaştırılmanıza yönelik teşebbüslere karşı kendinizi iyi koruyun. (Tanrı'nın İçinde iyi ol) (Leben und Schriften der Heiligen Klara, 1997: 274; Opuscoli del Serafico Patriarca San Francesco d'Assisi, 1880: 22).ⁱⁱ

Metin, Aziz Francis'in yaşamı boyunca sağladığı sevgi dolu özen ve özen sözünü veriyor. Ölümünden kısa bir süre önce, son isteği olarak

yoksulluk hayatından asla vazgeçmemelerini teşvik ederek gönderdiğini söylemektedir. Ayrıca bu dileğini yerine getirmek için kilise hiyerarşisi ile uzun bir mücadeleye de hazırlıklı olması gerektiğini belirtmektedir.

- **Papa IX. Gregory'den Mektup- 1228**

Açıkça görüldüğü gibi, yalnızca efendiye ithaf edilmek isteyen, zamansal şeyler için bir istek bıraktınız. Bu nedenle, her şeyi satın fakirlere vermiş olmanız nedeniyle, kendimizi bizim için, yolunu, gerçeği ve yaşamı kendinden uzak tutan her şeyin izini süren hiçbir mülkünüz olmadığını öne sürüyorsunuz. Ayrıca böyle şeylerin eksikliği de sizi böyle bir niyetten korkutmasın. Çünkü cennetin damatlarının sol eli, zihninizin düzenli yardımlarıyla çıkarmaya hazırladığınız vücudunuzun zayıf yönlerini korumak için başınızın altındadır. Nihayetinde cennet kuşlarını ve zambaklarını süsleyen, benzer şekilde yiyecek ve kıyafetlerden mahrum kalmanıza izin verilmeyecektir. Sonsuzluğa geçene kadar sana bakar; yani sağ eli, vizyonunun tamlığında sizi daha mutlu bir şekilde kucaklayacağı zaman. Bu nedenle istediğiniz gibi, size en yüksek yoksulluk teklifinizi apostolik olarak iyilikle onaylıyoruz, size hediyelerin alınabilmesi şeklinde bir yetkiyi hiç kimsenin malını almaya zorlamadığımız için veriyoruz. (Bullarium Franciscanum Romanorum Pontificum, 1983: 771).ⁱⁱⁱ

Bu mektubun tarihi önemine gelince Papa, Clare'e yoksulluk ayrıcalığını vermektedir.

- **Papa IX. Gregory'den Mektup-1234**

Cennetteki şeyleri arayanlara, dünyevi şeyleri hor görerek terk etmelerinin içlerinde huzur ve sessizlik yarattığını düşündüğümüz kişilere özel bir koruma sağlamaya istekliyiz. Bu nedenle, Mesih'in sevgili kızları, bu tür bir hoşgörü ve emirden açıkça söz etmedikleri sürece, hiç kimsenin apostolik mektuplarla toplanamayacağınız hediyelerin yetkisini size veriyoruz. Dolayısıyla hiç kimseye kararnamemizin bu sayfasını ihlal etme ya da cesaretle karşı koyma izni verilmez; eğer herhangi biri varsayalım ki denemek istedi; Yüce Tanrı'nın ve kutsanmış havarilerin Peter ve Paul'un öfkesine maruz kalacağını bilmesini sağlayın (Bullarium Franciscanum Romanorum Pontificum, 1983: 143).^{iv}

Mektubun tarihi açıdan önemine gelince, Papa, rahibelere özgürlükten ve de belirli gözetim türlerinden korunmalarını sağlamaktadır; ancak tam olarak ne anlama geldiği belli değildir.

• Papa IV.Innocent'ten Bir Mektup -1254

İhtiyaçlarınıza uygun olarak kabul edilenleri vermek için dininizin esası ile teşvik edilmenizi sağlamaktayız. Bu yüzden, biz, Mesih nedeniyle gönüllü olarak katlandığınız bu yoksulluk ile babalık şefkatine sempati duyduğumuz için biz, size hediye olarak, 500 pound alabilmeniz için güç veriyoruz. Eğer eşyalarımı iadesi gerekenler yoksa ayrıca hangi mirasın dini amaçlar için kullanıma bırakıldığı; ve benzer şeyleri almak için bizden bu tür bir lütufla karşılanmadığınız sürece, Kudüs dışındaki yeminler, size verdikleri için yapılacak başka bir şeyi geri yüklemek için yeminlerini yerine getirmek için çok sınırlılar; ancak edinilenlerin geri kalanını geri yüklemek için, yine de zorunlu olmalarına izin verin. Dolayısıyla hiç kimseye, kararnamemizin bu sayfasını ihlal etme ya da cesaretle karşı çıkma izni verilmemelidir (Bullarium Franciscanum Romanorum Pontificum, 1983: 701-702) .^v

Bu mektubun da tarihi bakımdan önemine gelince Papa, kız kardeşlerine yardım amaçlı hediyeler vererek, övgü uygulamak veya yeminlerini kesmek için yaptıklarından dolayı belirli türden hediyeler kabul etme yetkisi verir. Metin, “sevgili oğullar Guardiano ve Assisi'nin Aziz Francis tarikatının küçük kardeşleri” diye başlar. Bu mektup, aynı gün Clare'e aynı “imtiyazlı” bir mektubun aynı imtiyazları vererek yazıldığını, ancak Clare'in ölümünden altı ay sonra geçtiğinden dolayı rahibelerin onun halefi olması gerektiğini belirtmektedir.

Aziz Clare'in Kuralları

Aziz Clare, Yoksul Kadınlar Birliği adlı ilk topluluğu kurmuştur. 1219 yılında Aziz Francis'in olmaması durumunda düzenin koruyucusu olarak Kardinal Ugolino ve IX. Gregory , Clares için onları koruyarak bazı özel anayasalar eklediler (Schaff, 1882:209). Bu yeni kural, III.Honorius tarafından onaylanmıştır (Armstrong, 1988:85-86,97,98). Clare, yeni kuralın, diğer açılardan yeterince katı olmasına rağmen, mülkün ortak tutulmasına izin verdiğini tespit ettiği zaman buna karşı çıkma cesareti göstermiş ve başarılı bir şekilde direnmiştir. Sonradan yoksul kadınlar birliğinin de tıpkı keşişlerin ortak herhangi bir dünya malına sahip olmasını yasakladığı gibi yasaklamıştır. Ancak tüm mülklerin tamamen reddedilmesi Ugolino tarafından manastır kadınları için kullanışsız olarak kabul edilmiştir. Bu nedenle, 1228'de, Aziz Francis'in kanunları için Assisi'ye geldiğinde IX. Gregory, San Damiano'daki Aziz Clare'i ziyaret etmiş ve şimdiye kadar San Damiano'da toplanan bu birliğe toplumun bazı isteklerini yerine getirmesi için bazı hükümleri kabul etmemesi konusunda baskı yapmıştır. Fakat

Clare, kesinlikle bunu reddetmiştir. Reddetmesinin, aldığı katı yoksulluk yeminini ihlal etme korkusundan kaynaklanabileceğini düşünen IX. Gregory, bu yeminden kurtulmasını önermiştir. Buna karşılık Clare, şöyle demiştir: “Kutsal Baba, günahlarımdan kaçınmak için can atıyorum”, “ama İsa Mesih’i izlemenin zorunluluğundan mahrum kalmamayı arzu ediyorum”. Clare’in bu kahramanlık dışı dünyası karşısında Papa, hayran kalmıştır. 17 Eylül 1228’de, ünlü Privilegium Paupertatis’e, 1219 Kuralının onun görüşleri doğrultusunda yeniden düzenlenmiş hali kabul edilmiştir (Robinson, 1908:4-6).

Bu eşsiz “imtiyazın” orijinal imzası, - türünün ilk örneği olarak Assisi’deki Santa Chiara arşivinde saklanmaktadır. Metin ise şöyledir: (Robinson, 1908:4-6).

“Piskopos Gregory Tanrı’nın Hizmetkarlarının Hizmetçisi. Sevgili kızlarımıza ve Assisi’deki San Damiano Kilisesi’nde bir arada yaşayan İsa’nın diğer yardımcılara. Kendinizi yalnızca Tanrı’ya teslim etme arzusunun, geçici şeyler için her dileği bırakmanıza yol açtığı açıktır. Bu nedenle, tüm mallarınızı sattıktan ve bunları fakirlerin arasında dağıttıktan sonra, her yönden yoksullaşan O’na gerçeğe ve yaşam örneğine uymak için kesinlikle hiçbir mülke sahip olmayı teklif etmiyorsunuz. Gerekli olan şeylerin isteği de sizi böyle bir öneriden alıkoymaz; çünkü Göksel Eşinizin sol kolu, sadaka düzenine göre ruhun kanununa bağlı oldunuz-vücudunuzun sadakatsizliğini sürdürmek için başınızın altındadır. Ebediyen size bakmaya, yani sağ elinin sizi kucaklayacağı zaman havanın kuşlarını besleyen ve tarla zambaklarına hilelerini ve beslenmelerini veren, sizi giyim ya da yemek istemekte yalnız bırakmaz. Bu nedenle, size sorulmaktadırki; Apostolik lehine en fakir yoksulluk çözümünüzün ve bu mevcut mektupların yetkisi ile kimsenin mülk edinmeniz için kısıtlanamayacağınız yönündeki onayını onaylıyoruz. Dolayısıyla hiç kimseye imtiyazımızın bu sayfasını ihlal etmesine ve de karşı çıkmasına izin verilmeyebilir. Fakat eğer birisi bunu denemek isterse, Yüce Tanrı’nın ve Kutsanmış Havarilerinin, Peter ve Paul’un gazabına maruz kalacağı biliniyor olsun”.

Papa IV. Innocent, Clare’in Yeni Manastır Kanununu kesin olarak “Solet Annuere” fermanı ile 9 Ağustos 1253 yılında onaylamıştır. Böylece değerli yoksulluk hazinesini güvence altına almış oldu. Büyük olasılıkla bir adaptasyon yani “mutatis mutandis” olan bu ikinci kuralın, Aziz Francis’in, “Kilise’de disiplinin ve Batı Avrupa’da ahlakın ve medeniyetlerin restorasyonunu sağlayacaktı” görüşüne dayanmaktadır (Robinson, 1908: 4-6).

Anlaşıldığı üzere Clare, Fransisken vizyonunda manastır hayatını kucaklamayı seçmişti. Misyonerlik ve mektup yazarlığı sayesinde 22 manastır evinin kurulmasına ilham vermiş ve toplam 110 toplantıya katılmıştır. Kadınların evlilikte genellikle siyasi araçlar olarak kullanıldığı ve çok az neşe veya kendini ifade ettikleri bir çağda Clare, saflık ve alçakgönüllülükle sevgilerini ifade etmelerine izin veren kadınlar için dini neşe ve bağlılık dolu bir yaşam sürdürdü. Aziz Francis, restorasyon sırasında geçen kişilere seslenerek, “Gelin ve San Damiano manastırını inşa etmeme yardım edin; çünkü bayanlar, burada cennetteki Babamızı yüceltecekler... burada kutladıkları ve kutsal yaşam tarzlarıyla” demiştir (Flinders, 1993:20).

Üyeleri ülke çapında vaaz vermek için taşınan Fransisken birliğinin aksine, Clare’in rahibeleri çok gezmemişlerdir; çünkü kadınlar için gezici bir yaşam pek uygun değildi. Yaşamları el emeği ve duadan ibaretti (Bartoli, 1989:92). Ayakkabı giymemişler, et yememişler, yoksul konutlarda yaşamışlar ve çoğu zaman sessizliği kendilerine ilke edinmişlerdi. İlk Fransisken rahibesi olarak, 18 yaşındayken Clare manastırının doğal lideriydi. Ancak, sadece Aziz Francis’in üç yıl boyunca namaz kılmakta ısrarından sonra, 21 yaşındayken grubun “Annesi” konumu kabul edilecekti. Kendisini Tanrı’nın lütfunun yaşayan bir aracı yapmak için çabalamıştır Clare, manastır hayatının ilk yıllarında aşırı oruç tutarak sağlığını tehlikeye atınca; Aziz Francis, onu Hristiyan’ın bedenini ezberlemenin gerçek ruhunun kelimenin tam anlamıyla bir kişinin bedenini ölüm noktasına feda etmek anlamına gelmediği konusunda ikna etmesi gerekiyordu. Sonradan her gün en az bir parça yemek yemesi konusunda ısrar etmiştir. Aziz Clare, manastır adanmışlığının yaşamını izleyen herkese Tanrı tarafından çağrıldığına inanmıştır. Clare kendini sevgili biri olarak görmüş ve Sevgili’ye doğru hızla koşmuştur (Flinders, 1993:23). Manastır hayatında kadınlar özgürleşmiş hissediyorlardı (Flinders, 1993:2).

Aziz Clare’in tutumu, yaşam tarzını paylaşanlar için sürekli neşe, şükran ve derin saygıdan ibaret idi. Ona göre “Eğer bir anne, çocuğunu ete göre seviyor ve besliyorsa, bir kız kardeş, kız kardeşini Ruh’a göre daha sevgiyle sevip beslemeli idi (Flinders, 1993:35).

Onüçüncü yüzyılın ortalarında Fransisken hareketinin politik gücünün bile, Aziz Clare’in katı bir yoksulluk temelinde emrini yerine getirme konusundaki kararlılığını belirlerken ahlaki, manevi ve hatta hatta Franciscan hareketinin siyasi gücünün bir kanıtı olmuştur. Hatta bunu yansıtabilecek şekilde Papa IV. Innocent, Aziz Clare için şu sözleri yazmıştır:

.....O, Yeryüzünde açık bir ışıktı;

Şimdi cennette parlak bir güneş.

Ey bu parlaklık, ne kadar büyük!

Yeryüzünde bu ışık, gerçekten gömülü duvarların içinde tutuluyordu.

Bir manastır hücrelerinin içine hapsolmuştu.

Buna rağmen bütün dünyaya yayılmıştı (Robinson, 1908:4-6)

Aziz Clare ve Kuralları Hakkında Genel Değerlendirme

Aziz Clare, bu kuralları on iki bölüm olarak ele almıştır. Birinci bölümde yoksul kardeşlerin yaşam biçimini anlatmaktadır. İtaat ve saygının önemi vurgulanmaktadır. İkinci bölümde bu tarz bir hayatı seçenlerin buraya nasıl kabul edildikleri anlatılmaktadır. Öncelikle ilahi bir esinlenmenin olması gerektiği sonra Kardinal'den alınan izinler doğrultusunda diğer rahibelerin de fikirlerinin alındığı belirtilmektedir. Üçüncü bölümde ise bu birlik içindeki ilahi esinlenme durumu ve bunun kutsanmanın gerekliliği ve belli zamanlarda yılda 12 defa ruhlarını arındırmak amaçlı olarak itiraflar da bulunmaları gerektiği belirtilmektedir. Yılda 7 defa birliğe kabul edilirlerdi. Bunlar Noel, Pantekost, Paskalya, Haftalık Kutsal Perşembe, Aziz Francis Festivali, Bütün Azizler Festivali ve Kutsal Bakirenin Göğe Kabulü zamanları idi. Dördüncü bölümde ise başrahibenin seçim şekli anlatılmaktadır. Sağlıklı olup olmadıklarına özellikle dikkat edilmektedir. Başrahibenin en az haftada bir defa diğer rahibelerle bir araya gelmesi gerektiği belirtilmektedir. Beşinci bölümde sessizlik, gizlilik gibi unsurlara verilen önemden bahsedilmektedir. Rahibelerin başrahibenin izniyle kilisede her zaman sessizce konuşabileceklerinden bahsedilmektedir. Altıncı bölümde buraya katılanların servetlerini bırakmaları ve satmalarının gerekliliğinden bahsedilmektedir. Yedinci bölümde çalışma sırasında uyulması gereken davranış şekillerinden bahsedilmektedir. Genelde rahibeler, ihtiyaç ölçüsünde birer birer çalıştırılmaktadır. Sekizinci bölümde rahibelerin kendileri için bir şey kabul etmemeleri gerektiği ve hatta sadaka dahi almamaları gerektiği anlatılmaktadır. Hasta olan kardeşlerle ise konuşmak istenirse bunun için izin alınması gibi bazı kurallardan bahsedilmektedir. Dokuzuncu bölümde günah kazananlara nasıl bir sistem uygulanacağı belirtilmektedir. İki yada üç defa ihtar edilenlerin öncelikle yerde ekmek yemelerine ve su içmelerine izin verilir. Bazen gerektiğinde büyük cezalar verilmektedir. Onuncu bölümde rahibelerin yani kızkardeşlerin neler yapmaları gerektiği sistemi ve hataları düzeltmek için başrahibenin

belli zamanlarda konuşma yapması gerektiğinden bahsedilmektedir. Böylece başrahibe, onları herşeyden korumaya çalışmaktadır. Onbirinci bölümde muhafaza edilen emanetlerden ve bunların saklanması konusunda iki farklı demir kilidin olduğundan bunlardan birini başrahibede diğerinin de kapıcı kadın da bulunduğu bahsedilmektedir. On ikinci bölümde ziyaretçinin Kardinalin isteği üzerine kardeşler arasından olabileceği ve eksik olan yönlerin düzeltilmesi ile görevli olduğu, Papazın ise eşsiz manastıra giremeyeceği belirtilmektedir. Sadece hasta olanların itirafı sırasında buranın onlara açık olduğu anlatılmaktadır. Yine Kardinal ise Papa tarafından seçilmekte olup buranın kontrolü ile ilgilendiği belirtilmektedir (<https://ourladyofthepearl.com/681.files.wordpress.com> 14.10.2019).

Aziz Clare, Hristiyan tarihinin ilk kadın lideri idi. Aslında lider olmak istemediği halde, resmi unvanı ile hiç ilgilenmeden sorumluluk almıştır. Bu tutum, onun yoksulluk ve alçakgönüllülük anlayışı ile uyumludur. “Yoksul” Mesih’i takip etmek istemiştir: Basitlik, mal paylaşımı ve fakirlerle dayanışma hayatı onun vazgeçilmezleri idi. San Damiano’da Clare, iktidar ve mülkiyet iddiaları olmadan birlikte yaşamanın devrimci bir yolunu kurdu. İktidar ve mülkün reddi, Clare ve toplumuna aslında özgürlük vermişti. Yoksulluk tutumu, herşeyin babası, yaratıcısı olan Allah’a olan güvenini yansıtmaktaydı. “Sadece herkese hizmet eden, sonuçta kendimize hizmet eder” şeklinde bir anlayış hakimdi (Gregg, 2017:49).

Fransiskan maneviyatının kadınsı tarafı, Aziz Clare sayesinde zamanla dikkat çekmeye başlamıştır. Onların amacı, Fransiskan-Clarian liderlik anlayışının temel özelliklerini güçlendirmek ve uygulamaya koymak idi. Görevimiz “geleceğimizin yönünü belirlerken günümüzü bilgilendirmek için geçmişe bakmak” fikri yaygınlaşmıştır (Swan, 2014:8).

Clarian ruhunun bugünün liderliğine olan etkisi düşünüldüğünde Greenleaf’in “Hizmetkar Liderlik” kavramı gibi yaklaşımlara bakmak gerekir. Saint Clare, hizmete odaklanan bir liderdi. Robert Greenleaf’in Hizmetkar Liderlik konusundaki çalışmalarını içerecek temel unsurları somutlaştırmıştır ve şu şekilde tanımlamıştır: (Greenleaf, 1998:18-19).

“Hizmetçi lideri önce hizmetçidir... İlk önce hizmet etmek, hizmet etmek isteyen doğal duygu ile başlar. Öyleyse bilinçli seçim, liderliğe talip olan birini getirir. Belki de sıra dışı bir güç sürüşü yapma veya maddi mal edinme gereği nedeniyle, ilk sırada olan kişiden net şekilde farklıdır.”

Sonuç

Sonuç olarak Aziz Clare, yeni bir manevi yaşam biçimi yaratmış ve kendi dini düzenini kurmuştur. Çünkü önceki yaşam tarzları onun maneviyat anlayışına uymamıştır. Onun vizyonu ve yaşam biçimi, İsa Mesih'i ve Kutsal İncil'i itaatkâr bir şekilde kendine ait hiçbir şeyi olmadan ve iffet içinde yaşayarak ya da şöyle diyelim radikal bir yoksulluk içinde yaşayarak İsa Mesih kaynaklarını takip ederek Tanrı'ya inanmak olmuştur. Ayrıca bu inancı, onun kendi yeteneklerine olan inancını güçlendirmiştir. Dolayısıyla Aziz Clare, bu vizyonunu tek başına yaratamazdı. Bu noktada yeni kişilere ihtiyaç duymuş ve topluluğu demokratik ve kardeşçe bir araya getirmiştir. Ayrıca anlaşılacağı üzere Aziz Clare, bu yeni birlik ile eşitlik temelli bir topluluk oluşturmaya çalışmıştır. O, bu liderliği sırasında topluluğa takipçilerine iktidarı emanet etme istekliliğini aşlamaya çalışmıştır. Yanında bulunan kız kardeşlerinin görüş ve becerilerine saygı duymuştur. Onlara kişisel gelişim için fırsatlar sunmuş ve kişilik gelişimini desteklemiştir. Sonuçta o, en iyi Orta Çağ Kadın lideri vasfını elde etmeyi başarmıştır.

Kaynakça

- Armstrong, Regis . (1988). *Clare of Assisi: Early Documents*, New York: Mahwah, Paulist yay..
- Bartoli, Marco. (1989). *Chiara d'Assisi*. Rome: Istituto Storico dei Cappucini.
- Bullarium Franciscanum Romanorum Pontificum*, (1983). J. H. Sbaralea (Ed.), 1 , Proziuncola.
- Flinders, Carol Lee .(1993). *Enduring Grace: Living Portraits of Seven Women Mystics...* San Francisco.
- Greenleaf, Robert K. (1998). "Servant-Leadership", In *Insights on Leadership*, Larry C. Spears (Ed.), New York: John Wiley & Sons, ss.15–20.
- Gregg, Karen Monique. (2017). "Clare of Assisi (1191–1253): Breaking Through Social Barriers for Women", In *Women, Religion and Leadership: Female Saints as Unexpected Leaders*, Barbara Denison (Ed), New York: Routledge Taylor & Francis Group, s. 35.

<https://ourladyofthepearlcom681.files.wordpress.com>.

Leben und Schriften der Heiligen Klara. (1997). Engelbert Grau (Ed.), Dietrich-Coelde.

McNamara, JoAnn.(1996). *Sisters in Arms*, Cambridge: Harvard Üniversitesi.

Mueller, Joan. (2001). "Clare's Letters to Agnes", *Texts and Sources*, St. Bonaventure, St. Bonaventure Üniversitesi, ss.27-51.

Opuscoli del Serafico Patriarca San Francesco d'Assisi. (1880). Un religioso cappuccino (Ed.), Florence: SS Concezione.

Robinson, P. (1908). "St. Clare of Assisi". *The Catholic Encyclopedia*. c.4, New York: Robert Appleton Company, ss.4-6.

Schaff, Philip. (1882). "History of the Christian Church", *The Middle Ages*. A.D. 1049-1294, c.5, s. 209.

Swan, Laura. (2014). *The Wisdom of the Beguines: The Forgotten Story of a Medieval Women's Movement*, New York.

Writings of St. Francis of Assisi, (1906). Father Paschal Robinson (Çev.).

ⁱ **Orijinal Mektup:** "Quia divina [Domini] inspiratione fecistis vos filias et ancillas altissimi summi regis Patris coelestis et Spiritui Santo vos desponsastis eligendo vivere secundum perfectionem sancti Evangelii; volo, et promitto per me et meos semper habere de vobis, tamquam de ipsis, curam diligentem, et sollicitudinem specialem. [Valete in Domino.]" (Leben und Schriften der Heiligen Klara, 1997: 272; Opuscoli del Serafico Patriarca San Francesco d'Assisi, 1880: 20-22).

ⁱⁱ **Orijinal Mektup:**"Ego frater Franciscus parvulus volo sequi vitam et paupertatem altissimi Domini nostri Jesu Christi et ejus sanctissimae matris et perseverare in ea usque in finem; et rogo vos, dominas meas, et consilium do vobis, ut in ista sanctissima vita et paupertate semper vivatis. Et custodite vos multum, ne doctrina vel consilio alicuius ab ipsa in perpetuum nullatenus recedatis. [Valete in Domino.]" (Leben und Schriften der Heiligen Klara, 1997: 274; Opuscoli del Serafico Patriarca San Francesco d'Assisi, 1880: 22).

ⁱⁱⁱ **Orijinal Mektup:** "Sicut manifestum est, cupientes soli Domino dedicari abdicastis rerum temporalium appetitum; propter quod, venditis omnibus, & pauperibus erogatis, nullas omnino possessiones habere proponitis, illius vestigiis per omnia inhaerentes, qui pro Nobis factus est pauper, via, veritas, atque vita; nec ab hujusmodi proposito vos rerum terret inopia; Nam laeva Sponsi caelestis est sub capite vestro ad sustentandum infirma corporis vestri, quae legi mentis ordinata caritate stravistis. Denique qui pascit aves Caeli, & lilia vestit agri, vobis non deerit ad victum pariter, & vestitum; donec seipsum vobis transiens in aeternitate ministret; cum scilicet ejus dextera vos feliciter amplexabitur in suae plenitudine visionis. Sicut igitur supplicastis, altissimae paupertatis propositum vestrum favore u Apostolico roboramus, auctoritate vobis praesentium indulgentes, ut

recipere possessiones a nullo compelli possitis”. (Bullarium Franciscanum Romanorum Pontificum, 1983: 771).

^{iv} **Orijinal Mektup:** “Coelestia quaerentibus, terrenis contemptui derelictis, libenter illud speciale favoris presidium impendimus, quod eis pacis, & quietis producere gratiam sentiamus. Eapropter, dilectae in Christo filiae, praesentium vobis auctoritate concedimus, ut a quoquam conveniri per litteras Apostolicas non possitis, nisi de indulgentia hujusmodi, & Ordine vestro expressam fecerint mentionem. Nulli ergo omnino hominum liceat hanc paginam nostrae Concessionis infringere, vel ei ausu temerario contraire; si quis autem hoc attentare praesumpserit, indignationem Omnipotentis Dei, ac Beatorum Petri, & Pauli Apostolorum ejus se noverit incursum”. (Bullarium Franciscanum Romanorum Pontificum, 1983: 143).

^v **Orijinal Mektup:**“Vestrae meritis Religionis inducimur, ut vos prosequamur gratia, quae vestris esse dignoscitur necessitatibus opportuna. Hinc est, quod Nos paupertati, quam propter Christum voluntarie sustinetis, paterno compatientes affectu; ut de usuris, rapinis, & aliis male acquisitis; dummodo ii, quibus ipsorum restitutio fieri debet, nequeant inveniri; nec non de, quibuslibet Legatis indistincte in pios usus relictis; redemptione votorum, Jerosolymitan. dumtaxat excepto, usque ad quingentas libras a Provisinorum recipere valeatis, vobis auctoritate praesentium concedimus facultatem; si pro similium receptione alias non sitis a, Nobis hujusmodi gratiam consequuti. Ita quod voventes ad exequutionem votorum hujusmodi, & alii ad restitutionem aliam faciendam per ea, quae vobis contulerint, minime teneantur; sed ad restituendum residuum acquisite remaneant nihilominus obligati. Nulli ergo omnino hominum liceat hanc paginam nostrae concessionis infringere, vel ei ausu &c.” (Bullarium Franciscanum Romanorum Pontificum, 1983: 701-702).



2nd ERASMUS INTERNATIONAL ACADEMIC RESEARCH
SYMPOSIUM
October 11-13, 2019
Paris/France

Türkiye’de Kan Nakli (Transfüzyon) Tarihçesi (1920- 1960)

Ramazan Baş

Mehmet Akif Ersoy Üniversitesi

1. Giriş

Kan vücut fonksiyonlarının yapılabilmesi, hücrenin yaşaması için şarttır. Tek kelime ile hayat için elzem olan bir madde, bir dokudur. Tarih boyunca insanların birbirleriyle mücadele ettikleri savaş gibi hallerde veya kazalar neticesinde ortaya çıkan kanamadan dolayı kısa sürede hayatın sona erdiği görülmüştür (Ayrıl 1962: 60). Bu nedenle çok eski zamanlardan beri insanoğlu kanın önemini kavramış, kaza ve yaralanma gibi nedenlerden dolayı kaybedilen kanı telafi edebilmek için çalışmalar yapmıştır.

Bir kaptan diğerine aktarmak anlamına gelen Latince ‘transfundere’ teriminden türetilen transfüzyon (kan nakli), düşüncesini gerçekleştirme uğraşında kaybedilen kanı yerine koyma amacı dışında, kan nakli bir şifa kaynağı olarak da görülmüştür. Örneğin, 1492’de Papa VIII. Innocentius’un hastalığının ağırlaşması üzerine, on yaşlarındaki sağlıklı üç çocuğun kollarından bol miktarda kan alınarak Papa’ya bardak bardak içirilmiştir. Bu nakil sonrası kan veren üç çocukta ölmüş, Papa ise iyileşmemiş ve bir süre sonra o da ölmüştür (Tez 2010: 253).

Tarih de bilinen ilk gerçek kan nakli 1665’te İngiltere’de yapıldı. Doktor Richard Lower, köpekler arasında yaptığı kan nakli sonucu

köpekleri canlı tutmayı başardı. 1818 James Blundell, doğum sonrası kanamayı tedavi etmek için insan kanının ilk başarılı kan transfüzyonunu gerçekleştirdi (<https://stanfordbloodcenter.org/>,2019). Daha sonra Blundell 1825-1830 arasında beşi başarılı on transfüzyon daha yaptı. Yine 1840'da hemofili tedavisinde tam kan transfüzyonu başarılı bir şekilde gerçekleştirildi (Atamer 2009: 149).

Kan gruplarının keşfinden önce gerek hayvanlardan insana ve gerekse insandan insana yapılan kan nakli nedeniyle birçok insan ölmüş (Ayrıl 1962: 94), netice böyle olunca birçok ülkede kan nakli yasaklanmıştır (Szollos 1936: 11). Kan naklini gerçekleştirmeye çalışanlar nakil sonrası arızaların ortaya çıktığını veya nakil olan insanların çoğunluğunun neden öldüğünü anlayamamışlardır. Bu durum birçok yer ve zamanda kan naklinin yasaklanması veya araştırma çalışmalarının azalmasına neden olmuştur. Kan naklinde esas başarı, 1901 yılında kan gruplarının keşfinden sonra gerçekleşmiştir. Kan gruplarının keşfedilmesi, kan nakli için gerçek bir devrim olmuştur.

1901 yılında Viyanalı Karl Landsteiner'in kan gruplarını keşfiyle kan nakli pratikte geniş bir uygulama sahası bulmuştur (Şehsuvaroğlu 1953: 2). Landsteiner, insanda bulunduğu üç tip kanı A, B ve C (sonraları 0 grubu) olarak adlandırdı. Landsteiner bu buluşu ile tam 29 yıl sonra Nobel Tıp Ödülü ile ödüllendirilecektir (Atamer 2009: 150). Bu keşfin hemen ardından 1902'de Landsteiner'in meslektaşları olan Alfred Decastello ve Andriano Sturli dördüncü bir kan grubu tipi olan AB grubunu eklediler. 1902'de kanı verenle kanı alan, yani hasta arasında kan grubu ve çapraz eşlemenin transfüzyon güvenliği için önemi de anlaşıldı (<https://stanfordbloodcenter.org/>2019). Bunlar modern transfüzyona doğru dev adımlardı. Çünkü kan naklinde meydana gelen sıkıntıların çoğu nedeninin, kan grubu ve çapraz eşleştirme uyumsuzluğundan kaynaklandığı anlaşıldı. Ancak başka bir sorun daha vardı. Bağışçıdan alınan kan hastaya direkt veriliyordu. Kan insan vücudundan çıktıktan sonra pıhtılaştığı için saklanması mümkün değildi. Özellikle kan naklinin en çok ihtiyaç duyulduğu savaş meydanlarında anında kan bağışçısı bulmak zordu. Bunun için kanın, pıhtılaşmasının önlenerek, alınıp saklanması ve ihtiyaç anında kullanılması düşünölmeye başlandı.

1914'te Adolf Hustin, sodyum sitratın kanı pıhtılaştırmayı engellediğini keşfetti (<https://stanfordbloodcenter.org/>2019). Kalsiyumun pıhtılaşmadaki rolü 1890 yılında Arthus ve Page tarafından ilk olarak gösterilmiş ve laboratuvarında %1'lik sitrat antikoagölan olarak kullanılmaya başlanmıştı. Ancak bu yoğunluktaki sitrat insanda toksik etki yapmaktaydı. 1915'de Richard Lewinsohn dört yıl süren denemelerinden sonra, antikoagölan olarak %0.2'lik sodyum sitratın kullanılabileceğini bildirdi (Atamer 2009: 150). Sitrat çözeltisi

bulunduktan sonra kanın saklanma ve başka yerlere nakledilme olanağı doğdu. Birinci Dünya Savaşı sırasındaki bu keşif, kan nakli için olağanüstü bir durumdu. Çünkü önceden şişelere alınan kan, sonra savaş alanındaki yaralılara güvenli bir şekilde nakledilebilecekti. 1915 itibarı ile kan naklinde, kan grupları, çapraz eşleştirme ve antikoagülanlar artık biliniyordu. Böylece modern kan nakli başlamış oldu.

Atamer ve Şehsuvaroğlu, sitratlı kanın Birinci Dünya Savaşı'nda yaralıların tedavisinde kullanıldığını, geniş bir uygulama sahası bulunduğunu belirtmişlerdir (Atamer 2009: 150-151; Şehsuvaroğlu 1953: 2). Yine Henri Szollos, benzer şekilde Birinci Dünya Savaşı sırasında kan naklinin yaygınlaştığını, hatta Amerikan ordusunda, her askerin künye defterlerinde hangi kan grubundan olduğunun yazıldığını, bu suretle yaralanmalarda vakit kaybetmeden kanın verildiğini söylemiştir (Szollos 1936: 11). Fakat bu ifadeler abartılı gibi görünmektedir. Birinci Dünya Savaşı sırasında kan nakli yapılmıştır. Ancak bu yaygın ve organize bir şekilde değildir. Bumin ise şöyle demektedir. “*Birinci Dünya Savaşında hem İtilaf Devletleri hem İttifak Devletleri kan naklinden yararlanamamışlardır. Extremité'deki önemli kanamalarda tourniquet ile idare etmişlerdir.*” (Bumin 2010: 19) Bu tespit doğruya daha yakındır. Birinci Dünya Savaşı sırasında kan nakli yaygın olarak kullanılıp yararlanılamamıştır. Fakat kullanabilmek için yapılan çalışmalar gelişmesine yol açmıştır. Bu duruma bir örnek; kan verici ile kan alıcıyı yan yana koyup nakil yapmanın savaş meydanlarındaki zorluğu, konserve (kanı önceden alıp saklama) yöntemini ortaya çıkarmıştır. Ayrıca teorik bilgiler pratikte uygulama imkânı da bulmuştur.

Birinci Dünya Savaşı sonrası dünyada kan nakli uygulamaları artmaya başladı. Fakat kan vericisi bulmak zordu. Bu nedenle kan vermek için farklı yollar aranmaya başlandı (Asral 1947: 6-7). Örneğin 1928'den itibaren Rusya ilginç bir yöntem olarak taze ölülerin kanlarını kan nakli için kullandı (Şehsuvaroğlu 1953: 2). Yine Rusya'da 1932 yılında Leningrad Hastanesinde, dünyada ki ilk kan bankası da kuruldu (<https://stanfordbloodcenter.org/2019>).

Kan naklinin esas geniş uygulama alanı ve başarısı, 1936-1939 arasında İspanya İç Savaşı'nda olmuştur (Sumerman 1940: 2). 17 Temmuz 1936'da İspanyol Fas'ında General Franco'nun liderliğinde hükümet darbesi yapılmış, bu darbe nedeniyle üç yıl süren ve bir milyon kişinin ölümüyle sonuçlanan İspanyol İç Savaşı yaşanmıştır (Yıldırımaz 2018: 8). Bu iç savaşta konserve kan yani kanın içine antikoagülan konarak kanın pıhtılaşması önlenip belirli bir süre saklanan kan kullanıldı. Kullanılan bu konserve kanlar İspanya'ya başka ülkelerden getirildi ve 40.000 kan nakli gerçekleştirildi (Akis 1954: 26).

Böylece savaş sırasında kan naklinde organizasyonların önemi anlaşıldı. Ayrıca İspanya’da yapılan binlerce kan naklinin sonuçları ile ilgili yapılan bilimsel çalışmalar olumlu bulundu. İkinci Dünya Savaşı’nın hemen başlarında Avrupa’da Fransa, SSCB ve İspanya’da kan bankaları vardı. Özellikle Moskova Kan Nakli ve Hematoloji Enstitüsü ile Fransa’da Jeanneney tarafından organize edilen Bordeaux Kan Merkezi öne çıkmaktadır. Yine bunların dışında Fransa’da Paris, Strasburg ve Nansi’, İspanya’da Burgos ve Barselona’da bulunan kan merkezleri önemlidir (Sumerman 1940: 2). Bunlar sadece bir hastanenin kan ihtiyacını karşılamak için kurulmuş teşkilatlar değildir. Bu modern kan bankaları kuruldukları şehirlerin ve oradaki kazaların veya herhangi bir savaş ihtiyacına cevap verebilecek şekilde planlanmış, geniş imkânlarla sahip tesislerdir. Ancak ileri bir teknik ve maddi imkân gerektiren bu tesisler, çok az ülkede vardır (Şehsuvaroğlu 1953: 2).

İkinci Dünya Savaşı yaklaşırken, kanın depolanmasıyla ilgili sorunların çözümü ve bir kan ürünü olan plazmayı ayırmak ve depolamak için yeni tekniklerin keşfi yapılmıştı. Ayrıca potansiyel bağışçıların belirlenmesi, test edilmesi ve organizasyonu ile ilgili çalışmalarda yapıldı (Schneider 1997: 105). Kan naklindeki bu gelişmelere ve çalışmalara rağmen hala bazı sıkıntılar yaşanıyor, nakiller sonrası reaksiyonlar görülüyordu. 1939-1940 Rh kan grubunun keşfedilmesi ile çoğu kan nakil reaksiyonunun arkasındaki nedenin bulunmuş olduğu kabul edildi (<https://stanfordbloodcenter.org/2019>). Böylece kan nakli için, kan grubu uyumu ve çapraz eşleştirme yanında Rh uyumu da aranmaya başlandı.

1950’de daha güvenli ve kolay kan toplama sistemi sağlayan plastik torbalar, kan alma ve saklama için kullanılan kırılabilir cam şişelerin yerini aldı (<https://stanfordbloodcenter.org/2019>). Bu durum kanın saklanması, taşınmasını ve hastaya naklini oldukça pratikleştirdi. Böylece 20. yüzyılın ilk yarısında kan nakli ile ilgili çalışmalar sonucunda insanoğlu yüzyıllardır hayalini kurduğu kan naklini artık başarı ile gerçekleştiriyordu.

2. Türkiye’de İlk Kan Nakli Çalışmaları

14 Mart 1827’de Osmanlı’da ilk tıp mektebi “Tıphâne-i âmire” açıldı. Bunun hemen ardından 1828 veya 1829’da “Cerrahhane” açıldı. Bu iki okul 1831’de ıslah edildi. Fakat asıl tıbbiyenin kuruluşu 1838’de bu iki okulun birleştirilmesiyle başladı (Berkes 2013: 185). Böylece Osmanlı tıp teşkilatı modern bir yola girdi ve tıp eğitimi için Avrupa’ya öğrenciler gönderildi. Bu öğrencilerden biri 1849 doğumlu Mehmet Şakir Paşa’dır. 1872’de Paris’e dahiliye ihtisası yapmak üzere gönderilmiş, deneysel fizyolojinin Avrupa’daki kurucusu olan Claude Bernard’ın öğrencisi olmuş, 1875’de yurda dönüşünde Avrupa’da bile çok yeni olan deneysel fizyoloji kürsüsünü Tıp Mektebine kurmuş, 1909’daki ölümüne kadar tıp

mektebinde ders vermiştir. Kan dolaşım sistemi ile ilgilenmiş, kanın damarlardaki hareketi üzerine incelemeler yapmış, kaybedilen kanın yerine konması için kan nakli üzerinde durmuştur. Henüz kan grupları bilinmeden önce Mehmet Şakir Paşa kan nakli için iki yöntem önermiştir. Birincisi bir insandan diğerine damardan direkt kan nakli, ikincisi de kanın mekanik yöntemlerle fibrinlerinden ayrılır ve defibrine edilmiş kan diğer insana verilir. Bu iki yöntem dışında Mehmet Şakir “Eğer hasta çok kan kaybediyorsa ona sıvı vermek gerekir; bu saf su dahi olabilir. Çünkü bu sıvı yada su kolayca kana dönüşebilir. Doktorlar suya biraz tuz ilave edebilir.” demiştir (Kahya 1991: 127-140). Mehmet Şakir Paşa kendi dönemindeki en ileri teorik bilgiye sahip olduğu anlaşılıyor. Ancak pratik çalışmaları hakkında henüz yeterli bilgiye sahip değiliz.

Türkiye’de ilk kan nakli çalışmaları 1921’de Cerrahpaşa’da Ord. Prof. Dr. Burhanettin Toker tarafından başlatılmıştır. Toker Türkiye’de ilk defa kan naklini sistemli bir şekilde uygulamıştır. Kan nakli ile ilgili propaganda ve yayın yapmıştır. 1890 Van doğumlu olan Burhanettin Toker, Şam Tıbbiye Mektebinde bir süre okuduktan sonra İstanbul Tıbbiyesine geçti ve 1910 yılında Tıp Fakültesini bitirdi. 1913 yılında cerrahi ihtisası için Almanya’ya gönderildi. Almanya’da cerrahi alanındaki başarısı nedeniyle Eppendorf Hastanesinde cerrahi servislerden birinin yöneticiliğini yaptı. 1921’de Türkiye’ye dönen Toker, Cerrahpaşa Hastanesi operatörlüğüne atandı. Toker’in Birinci Dünya Savaşı’nda sakatlanan Alman askerleri üzerinde edindiği tecrübeler onu alanında ustalaştırdı (Göksoy 2005: 102-111).

İstanbul’da Cerrahpaşa’da yapılan kan nakillerinin ardından, Ankara’da 1923’te Ankara Numune Hastanesinde Operatör Doktor Ömer Vasfi Aybar yine az sayıda kan nakli gerçekleştirmiştir (Şehsuvaroğlu 1953: 2). 1920’li yıllarda Türkiye’deki kan nakli çalışmalarına baktığımızda eldeki bilgiler ışığında bunların daha çok kişisel çabalar olduğunu söyleyebiliriz. Ama aynı dönemde gerek Avrupa’da gerek ABD’de de henüz yaygın bir kan naklinden söz etmekte zordur.

23 Eylül 1931’de Cumhuriyet gazetesi Gülhane Hastanesinde hademe olarak çalışan İsmail Hakkı Efendi’nin hastalara nakledilmek üzere beş defa kan verdiğini duyurmuştur. Yine aynı haberde zayıf kansız hastalara kuvvetli insanlardan kan nakledildiği bilgisi de verilmiştir (Cumhuriyet 1931: 3). Şehsuvaroğlu, 1932’de Haydarpaşa Numune Hastanesinde bir taze kan nakli birimi olduğunu söylemiştir (Şehsuvaroğlu 1953: 2). 10 Ocak 1937’de İstanbul Polis Müdürlüğünde görevli Komiser Hilmi’nin silahlı yaralanma vakasında, Cerrahpaşa Hastanesi’ne kaldırılmış, ağır yaralanan Komiser Hilmi’ye kan nakli yapılmıştır. (Cumhuriyet 1937: 7). Türkiye’de 1930’lu yıllarda kan kaybı olan hastalara taze kan nakli yapıldığını gösteren haberler basında da yer almıştır.

Görüldüğü gibi 1930'lu yıllarda Türkiye'de kan nakli uygulamaları yapılmıştır. Yine 1938'de Cerrahpaşa'da ve Haseki'de taze kan merkezleri kurulmuştur (Şehsuvaroğlu 1953: 2). Muhtemelen bu merkezlerde taze kan gerektiğinde vericiden direkt alıcıya veriliyordu. Yani konserve kan olayı henüz yoktu. Üstelik dünyadaki kan nakli ile ilgili gelişmelerde yakından takip edilmektedir. Bu duruma bir örnek, Temmuz 1939'da İstanbul Üniversitesinden Dr. Adnan Uraz iki aylığına Paris'e gönderilmiştir (BCA, 030. 18. 01. 02. 87.66.20). Çünkü İkinci Dünya Savaşı öncesi kan nakli, Avrupa'da 1936-1939 arasında yaşanan İspanya İç Savaşı sırasında geniş bir uygulama imkânı bulmuştur (Gürkan 1941: 7). Bu iç savaş sırasında, Avrupa'da kan nakli ile ilgili birçok yayın yapılmış, pratikte de kan nakli uygulamalarında başarılı olunmuştur. Ayrıca kan naklinde organizasyonun önemi anlaşılmıştır. Bu durumlar İkinci Dünya Savaşı öncesi, Avrupa'da kan bankalarının yaygınlaşmasına sebep olmuştur. Türkiye'de bu gelişmeleri takip etmiştir.

Görüldüğü gibi Türkiye'de gerek 1920'li yıllarda gerekse 1930'lu yıllarda, as sayıda da olsa kan nakli uygulamaları yapılmıştır.

3. İkinci Dünya Savaşı Yılları ve Sonrasında (1939- 1950)

İnsanoğlunun gördüğü en korkunç savaşlardan biri olan İkinci Dünya Savaşı'na Türkiye girmese de her an savaşa girecekmiş gibi hazır bulunmuştur. Türk ordusu her konuda olduğu gibi kan nakli konusunda da hazırlık yapma gayretinde olmuş ve Milli Müdafaa Vekaleti kan nakli işlerini görecek hususi teşekküller oluşturmuştur (Cumhuriyet 08.03.1941). 5 Mart 1940'da İstanbul Üniversitesi Konferans salonunda Prof. Dr. Kâzım İsmail Gürkan, "İnsandan İnsana Kan Nakli" adlı bir konferans vermiştir. Türkiye'de de savaşa katılmış memleketlerde olduğu gibi, kanını vatan hizmetinde verecek gönüllülerin olduğu bir teşkilatın kurulması gerektiğini anlatmıştır (Cumhuriyet 06.03.1940).

1940 yılında Türkiye'deki kan nakli uygulamaları için, Gürkan şöyle demiştir. "(...)modern tıbbın uzattığı bu harikulâde ilaçtan yıllardan beri istifade ediyoruz (...) Halen İstanbul ve Anadolu'nun pek çok hastanelerinde sık sık ve kolaylıkla kan nakli yapılmaktadır." (Gürkan 1940: 14-15). Gürkan'ın 1940 Türkiye'si kan nakli uygulamaları için sık sık ve kolaylıkla yapıyoruz demesi dikkate değerdir. Yine Anadolu'nun pek çok hastanesinde yapıldığını belirtmesi altı çizilecek bir noktadır.

1940'da İstanbul Üniversitesi Tıp Fakültesinde modern anlamda, birçok Avrupa memleketlerinde olduğu gibi bir kan merkezi vardır. Merkezin ana amacı acil vakalar için kan bulmaktır. Bunun için merkezde kan nakli için gerekli aletler, kan nakli yapacak teknisyenler ve kan verici insanlar hazır bulunduracaktır. Kan merkezi kan verme isteklilerini tespit edip, adlarını, adreslerini, kan gruplarını, sağlık

durumlarını belirten her biri için bir dosya oluşturacaktır. Bu vericilerin eline birer karne verilecek kendileri sık sık muayene ve tetkik edilecektir. İcap ettiği zaman bu vericiler ve teknisyenler derhal hastanın evine gönderilecektir. Ayrıca merkezde de mümkün olduğu kadar üniversal verici bulundurulacaktır. Burada üniversal vericiden kasıt, her gruba kan verebilen “O” kan grubuna sahip vericilerdir. Vericiler bir ayda beş yüz gramdan fazla kan verebilecek vasıfta olacaktır. Bunların kanları en az üç ayda bir kontrol edilecektir. Bunlara verilecek ücretler 100 gram için 5 lira, 200 gram için 10 lira, 300 gram için 15 lira, 400 gram için 20 lira, 500 gram için ise 25 lira olacaktır. Kan ücretini veremeyecek olanlar mahallin yetkili makamından durumunu gösteren bir belgeyi, beş gün içinde getirerek ücretten muaf olacaktır (Cumhuriyet 07.08.1940).

O dönemde yani 1940 yılı itibarıyla kan naklinin yapılmasını 1940 yılında yayınlanan eserinde Gürkan şu şekilde anlatmaktadır: “*Verici ve alıcının kan grupları tayin edilince vericide aranacak birinci vasıf, halledilmiş olur. Vericide bundan başka aranacak şeyler şunlardır. Sedimantasyon süratle vericinin sıhhati kontrol edilmelidir, keza verici tam bir klinik muayeneye tâbi tutularak gizli bir hastalığı (bilhassa verem) olup olmadığı tahkik edilmelidir. Zira böyle gizli hastalıklar kan alındıktan sonra azarlar, vericiye fenalık etmiş oluruz. Keza intanî hastalıklardan (bilhassa frengi ve malarya) masun olması lâzımdır, bunları alıcıya geçirmek fenalık olur (...) kan verici adam sıhhatte, genç olmalı ve böyleleri sık sık muayeneleri ve umumî muayene ile kontrol edilmelidir. Ne kadar sıhhatli olursa olsun bir vericiden ayda bir defadan fazla kan almamalı, kanı alınan insanlar, istirahat ettirilmelidir. İyi yedirilmeli, içirilmelidir. (şarap, şampanya)” (Gürkan 1940: 10-12). Gürkan’ın bu anlatımı görüldüğü gibi dönemin kan nakli uygulamaları hakkında bilgi vermektedir.*

1940 yılında Şerif Kürkçüoğlu tarafından Fen ve Teknik dergisinde yayınlanan bir makalede; kan naklinin yaralananlardan başka kansızlara, bazı anemik gebelere, doğumda çok kan kaybedenlere, bazı sıtma rahatsızlıklarına ve bazı kan hastalıklarına da yapıldığından bahsediliyor. Yine aynı makalede, birçok memlekette kan gruplarının nüfus kağıdına yazıldığı, yine birçok memleketteki her asker mensup olduğu kan grubunu gösteren bir işaret taşıdığı belirtilmiştir (Kürkçüoğlu 1940: 26). Bu ve benzeri örneklerde de görüldüğü üzere kan nakli konusu Türk kamuoyunda tartışılmıştır.

İkinci Dünya Savaşı yıllarında Türkiye’de kanın farklı şekillerde elde etme yöntemleri de tartışılmıştır. Prof. Burhan Tugan 10 Nisan 1941’de “*Bariş ve Savaş Hallerinde Kan Nakli Yerine Kaim Olacak Usullerle Kadavradan Kan Nakli*” adlı Gülhane Hastanesinde bir konferans vermiştir (Cumhuriyet 13.04.1941). 1928’den beri Rusya’da taze ölülerin kanları kullanılıyordu. Ancak bu durum diğer memleketler tarafından kabul görüp yaygınlaşmamıştı (Şehsuvaroğlu 1953: 2). Dr. Semih Sumerman ise Rus cerrah Judine’nin bunu nasıl yaptığını şu şekilde anlatmaktadır: “*Judine, sıhhatli hallerine rağmen, ani bir kazaya yahud buna benzer şiddetli bir ölüm tarzına kurban giden şahısların vefatını takip eden ilk altı saat zarfında*

cesedin muayyen noktasından kanı toplamaktadır. Bunu binde altı nispetindeki sitrat dö sudlü bir mahlûlde yirmi gün muhafaza mümkün olduğunu göstermiş ve tecrübelerinin neticelerini de neşretmiştir.” (Sumerman 1940: 2). Şehsuvaroğlu yine kanın saklama yöntemlerinden toz kanın olduğunu da fakat toz kanın hekimler tarafından kabul görmediği bilgisini vermiştir (Şehsuvaroğlu 1953: 2). Semerman ise toz kanı şöyle anlatmıştır. *“Bir de kurutulmuş kan şekli vardır. Burada kanın plârfası alınmayarak kırmızı küreyyeler glâsyerde kurumaya terk olunuyor. Ve elde edilen toz, hususî mahlûl içinde eritilerek kullanılıyor. Bu suretle toz kanın hiçbir mahsur tevliid etmeden hatta yirmi beş günlük olanının da insana zerki mümkün olmuştur.”*(Sumerman 1940: 2). Bir başka yöntem özellikle Fransa’da uygulanan rahimdeki çocuğun sonundan yani plasentadan kan toplamaktı. Yine farklı bir kan elde etme yöntemi, karın içine herhangi bir yaralanma veya yırtılma sebebiyle biriken kanın kullanılmasıydı (Sumerman 1940: 2). 1940’lı yıllarda Türkiye’de kanın farklı şekillerde elde etme ve saklama yöntemleri gerek bilimsel ortamlarda, gerekse basında tartışılrsa da bu farklı yöntemlerin kullanıldığına bu araştırmada rastlanmamıştır.

Türkiye’de 1940’lı yıllarda kan nakli ile ilgili olarak, 1943-1946 arasında asistan olan Orhan Bumin kan naklini şu şekilde anlatmaktadır. *“1943-1946 yıllarında kan vermek mecburiyetinde kalırsak, vericinin ve alıcının kan gruplarına bakılır, karşılaştırma yapılmazdı.”* (Bumin 2010: 19) Bumin’in karşılaştırma yapılmazdı sözünden o yıllarda kan naklinin “cross-match” adlı teste bakılmadan kan naklinin yapıldığı anlaşılıyor. Bumin şöyle devam ediyor: *“(…) steril bir kabın içine, steril citrate solüsyonu konur, vericinin kol venasına konan kalınca bir iğneden akan kan, bu kaptan toplanır ve bir yandan steril bir bağet ile karıştırılır. Sonra bu kaptan şırınga ile alınan kan, alıcıya verilir. Sonra, bir ara Tchzank cihazı kullanılmaya başlandı. Bunun üzerinde lastik tüpün bir ucundaki iğne vericiye takılır, diğer uçtaki iğne alıcıya takılır ve aradaki bir kolu çevirmek suretiyle vericinin kanı çekilerek, alıcıya verilir.”* (Bumin 2010: 19).

Türkiye’de İkinci Dünya Savaşı yıllarında kan nakli yaygınlaşmaya başlamıştır. Başta İstanbul ve Ankara’daki birçok hastane olmak üzere Anadolu’da da kan nakilleri yapılıyordu. Örneğin, 1943’te İzmir Memleket Hastanesinin cerrahi servisinde on dört hastaya kan nakli gerçekleştirilmişti. Aynı hastanenin aynı servisinde yirmi altı hastaya bir kan ürünü olan plazma naklide gerçekleştirilmiştir (Atakam & Derman 1945: 6-10).

İkinci Dünya Savaşı’nda özellikle uçak ve tank mürettebatında görülen dehşetli yanıklar, bir kan ürünü olan plazma ve tam kanın kullanılmasıyla birçok yanık hastası kurtarılmıştır (Milliyet 07.11.1950). Türkiye savaş yıllarında gerçekleşen kan nakli ile ilgili dünyadaki bu ve benzeri gelişmeleri takip etmek için, 22 Ocak 1944’te üç doktorunu, Türkiye Sıhhat Vekaleti tarafından İngiltere’ye gönderir. Amaç harp cerrahisi, kan nakil usulleri, yanık ve satre yaraların tedavisi hakkında yapılan araştırmaları ve gelişmeleri incelemektir. Bu doktorlar,

İstanbul'daki Haseki Hastanesi Baş Operatörü Hüseyin Avni Aksel, Gülhane Askeri Hastanesi Kimya Profösörü Askeri Tıp Akademisi üyesi Yarbay Burhaneddin Tugay ve Ankara Numune Hastanesi Hariciye Şefi Bekir Nimetullah Taşkiran'dır (Cumhuriyet 23.01.1944). Yine 1948'de Amerika'ya kan bankası sistemini incelemek üzere bir hekim gönderilmiştir. Bu hekim daha sonra Gülhane Askeri Tıp Akademisi Kan Bankasını kurmuştur (Bumin 2010: 19).

Amerika ve Avrupa'da 1940 itibariyle Rh kan grubunun keşfedilmesi ile bazı kan nakil reaksiyonunun arkasındaki nedenin bulunmuş olduğu kabul edildi. Türkiye'de bu yeni durumdan haberdar olup, kan naklinde Rh faktörünü ne zaman dikkate almaya başladı? Sorusunun cevabını tam bilmesek de Dr. Cemal Kiper'in 1946'da yayınlanan *Kan Grupları ve Rh Faktörleri* adlı eserinde Rh faktöründen ayrıntılı olarak bahsettiği gibi hamilelikteki bebek ve anne arasındaki kan uyumsuzluğundan, hatta subgruplardan da bahseder (bkz. Kiper 1946). Buradan da Türkiye'nin modern transfüzyon ilmini yakından takip ettiği görülüyor.

1946'da Haydarpaşa Numune Hastanesi ve Cerrahpaşa Hastanesi, 1947'de Haseki Hastanesi konserve kan nakline başlamıştır. Her iki metodu da kullanarak yani hem taze kan nakli, hem de konserve kan naklini kullanan diğer bir hastane Ankara Cebeci Hastanesi olmuştur. Ancak bu merkezler modern kan bankası vasfını taşıma konusunda eksikleri vardır. Her şeyden önce kalabalık şehir nüfuslarının acil ihtiyacını karşılamaktan uzaktır. Çünkü yeterli miktarda konserve kan stokuna sahip değildir. Hâlbuki modern bir kan merkezinde yeterli miktarda toz veya konserve kan stoku bulunduğu gibi merkez elinin altında geniş bir verici kitlesi de bulundurur. Her bir vericinin ayrı bir fişi, sağlık dosyası bulunur. Bu merkezlerde uzman doktorlar, hemşireler, laboratuvar, motorlu araçlar ve telefon bulunur (Şehsuvaroğlu 1953: 2).

1945-1948 arasında Ankara'da Cebeci Hastanesi, İstanbul'da Cerrahpaşa Tıp Fakültesi, Haseki, Şişli Etfal ve Haydarpaşa Numune Hastanelerinde kanın toplanması ve dağıtılması, hastanelerin kendi kontrolleri altında gerçekleştirilmiş oldukları anlaşılmaktadır (Badur 2003: 103).

İkinci Dünya Savaşı yıllarında Türkiye'de direkt kan nakli yöntemiyle kan nakli yapılmış ve yaygınlaşmıştır. Yine plazma elde edilmiş ve plazma nakilleri de gerçekleştirilmiştir. Savaşın hemen ardından da konserve kan nakli yöntemiyle kan nakli yapılmaya başlanmıştır.

4. Demokrat Parti Dönemi

1950 yılı itibariyle Türkiye'deki kan naklinin geldiği durumu görmek açısından, 17 Ağustos 1950 tarihinde Op. Dr. Fuat Altuğ Milliyet Gazetesinde "*Memleketimizde Kan Verme Davası Derhal Halledilmeli*"

adlı makalesine baktığımızda, Türkiye’de esaslı bir kan nakli teşkilatının olmadığına vurgu yapmıştır. Mevcut kan nakli birimlerinin, kan ihtiyacı olanlara zamanında, yeterli miktarda ve uygun bir ücretle kan verilemediği için hasta kayıplarına sebep olmasının vahim bir durum olduğuna dikkat çekmiştir. Altuğ, kan veremedikleri için hastalarının ellerinde ölmesinin çok ıstıraplı bir durum olduğunu bu acı durumun esaslı bir kan nakli teşkilatı kurularak çözülmesi gerektiğini anlatmıştır. Ayrıca sorunun sadece devlet tarafından vatandaşın yardımı olmadan halledilmesi imkânının olmadığı belirtmiştir (Altuğ 1950: 2). Çünkü kan insan kaynaklıdır. Kanın elde edilmesinde insandan başka bir kaynak yoktur. Ayrıca sağlıklı bir insanın bir başkasına kan vermesinde gönüllülük esası vardır. Bu nedenlerden dolayı sorunun çözümü için vatandaşın bilinçlendirilmesi şarttır.

Türkiye’de hastanelerin kan nakil merkezlerinde, kan nakli artık sadece yaralanmalar veya anemik durumu olanlara değil, gerektiğinde cerrahide de kullanılmaktadır. Türkiye’de basında, operatör doktorların ameliyatlarda yıldırım gibi hareket ettikleri bilgisinin artık 1950’li yıllar için doğru olmadığı, ameliyatlarda doktorların çok acele etmesi gerektiği zamanının geçtiğinden bahsedilmiştir. Milliyet gazetesinin haberinde şöyle denmektedir; “Eskiden ameliyatlarda meydana gelebilecek bir kan kaybı nedeniyle doktorlar hızlı hareket ederlerdi. Artık kan nakli ile ilgili bilgilerimiz arttığı için doktorlar ameliyat esnasında daha rahatlar “Bugün acele, lüzumsuz bir riziko olarak addedilmektedir. Operatör sükûnetle, yardımcılarıyla fikir teatisinde bulunarak ve lüzumu halinde şüpheli nesiçleri tetkik etmesi için anatomopatolojisti de çağırarak işini görür.” (Milliyet 24.12.1951). İkinci Dünya Savaşından sonra cerrahide dev adımlarla ilerleme olmuştur. Bu ilerlemede kan verme meselesinin halledilmiş olması önemli rol oynamıştır. Böylece büyük kalp, beyin müdahaleleri, büyük damar ameliyatlari, akciğer ve diğer organların tümör cerrahisinin yapılması artık mümkün olmuştur (Ayrıl 962: 128).

1950’li yıllar için Türkiye’de kan temininde gönüllülük esasına göre kan bağışının henüz çok yetersiz olduğu anlaşılmaktadır. Örneğin, Haydarpaşa Numune Hastanesinin 1950-1956 arası kan nakli çalışmalarına bakıldığında kan temini için üç kaynak gösterilmiştir. Bunlar; acilen kan nakline muhtaç hastaların yakın akrabalarından, tedavi amacı ile hipertansiyonlu hastalardan ve ücreti bizzat hasta tarafından ödenen ücretli kan vericilerinden. Bu üç kaynaktan en kolay ve en çok kullanılanı ücretli vericilerdir. Diğer kaynaklar oldukça azdır (Serim 1958: 264-272).

Türkiye’de kan nakline hastaneler genelde sadece kendi ihtiyaçlarını karşılayacak küçük merkezler halinde devam etmektedirler. Oysa 1950’li yıllarda modern anlamda kan naklinde önde gelen memleketlerde kan bankaları üç tip arz etmektedir. Bunlar; hastanelerin kendi kurdukları, Kızıllaç’ın kan merkezleri ve özel sermayeli olmak üzere. Türkiye’de

ise bu üç tipten özel sermayeli kan merkezleri yoktur. Diğer iki tipe benzer uygulama için girişimler başlatılmıştır. (Şehsuvaroğlu 1953: 2).

1954'te Sağlık ve Sosyal Yardım Bakanlığı yedi ilde kan nakli istasyonu kurmaya teşebbüs etmiş, bu istasyonları İngiliz W. Edwards firmasının kurmasını kararlaştırmıştı. Bu işi yürütebilmek için TBMM, “*Kan Bankası ve Kan Nakli Merkezlerinin Döner Sermaye ile İdaresine Dair Kanun*” adıyla bir kanun çıkarmıştı (TBMM TD, 15.02.1954: 313). *Bu kanuna göre*; Sağlık ve Sosyal Yardım Vekâletinin lüzum göreceği sağlık tesislerinde kan nakli merkezleri kurmak, sulh ve harp zamanlarında taze kan ve kuru plazma stokları yapmak, kan nakli işlerini görmek ve kan mahsulleri alım ve satışı yapmak üzere 2 000 000 liralık kan bankası döner sermayesi tesis olunmuştur. Kan bankasının döner sermayesinin kaynakları ise kanuna göre şunlardır; devlet bütçesine konulacak ödenekler, satışların maliyetine ilave edilecek %10'lar, bağışlar ve diğer çeşitli gelirlerdir (T.C. Resmi Gazete 20.02.1954). Çıkarılan bu kanun sayesinde kan nakli sayısı giderek artmaya başlamıştır. Örneğin Haydarpaşa Numune Hastanesinde 1950- 1954 arası kan nakli sayısı 100-200 arası iken döner sermayenin kullanılmaya başlaması ile birlikte 1956 yılı için kan nakli sayısı 860 olmuştur (Serim 1958: 265).

Kan nakli için gerekli kanın temini ve dağıtılması konusunda Kızılhaç'ın yaptığını Türk Kızılayı da yapmak için, 1953'te Kızılay Kongresi'nde Genel Başkan Prof. Dr. Reşat Belger'in önerisi ile kan yardım teşkilatının kurulmasına karar verilmişti (Türk Kızılayı 2016: 9). Kızılay bu işi en modern şekilde yapmak için, dönemin en ehli olan ülkelere ABD ve İngiltere'ye 1954 yılında bu konuda eğitim almak üzere doktorlar göndermiştir (BCA, 030. 10. 00. 00. 142.15.23).

Nihayet Kızılay'ın başlatmış olduğu bu çalışmalar sonuç verdi. 1957 yılında, Ankara ve İstanbul'da eş zamanlı ilk modern Kızılay Kan Merkezleri açıldı (Türk Kızılayı 2016: 9). Kızılay'ın kan toplama politikası ise gönüllülük esasına dayandırıldı. Bu önemli bir konuydu. Türkiye'de kan temini daha çok ücretli yapıldığı için birçok sıkıntı ile karşılaşılıyordu.

Kızılay Kan Merkezlerinin açılmasından sonra, basında kan bağışının önemi hakkında haberler çıkmaya başlamış, bu işin Kızılay tarafından yapılıyor olması da bir avantaj olmuştur. Çünkü Türk halkının en zor zamanlarında Kızılay yanında olmuştur. 32968 kişinin öldüğü 1939 Erzincan Depreminde Kızılay'ın yardımları hafızalarda tazedir (Baş 2015: 32) Hatta ilk bağış yapanlar Erzincan Depreminde Kızılay'ın yardımlarını görenlerdir. Kızılay'ın İstanbul Çapa'daki kan bankasında kan bağışı yapan bir yüzbaşı şunları söylemiştir: “*Henüz 11 yaşında bir çocuktum. Erzincan'da askeri ortaokulda okuyordum. Meşhur zelzele, Erzincan'ı harap etti. Pek çok arkadaşım maalesef öldüler. Kış, kıyamet, soğuk, açlık ve en kötüsü*

ümitsizlik(...) O günleri hiç unutmam. Fakat asıl unutamadığım, Kızılay'ın gönderdiği vagon vagon yardım malzemesinin gelişidir. Vagon kapılarının açıldığı an içimden, ömür boyunca, Kızılay'a yardım yapmayı ahdettim.” (Milliyet 02.01.1958). Kan bağıışı işini Kızılay'ın yapmasının ne kadar doğru bir karar olduğu bu ve benzeri örneklerden görmek mümkündür. Hakikaten Kızılay Türk tarihinin saygın ve başarılı bir kurumudur. Çünkü Kızılay'ın organize ettiği işlere Türk halkı rahatlıkla katılmaktadır.

Kızılay'ın ilk kurulan kan bankalarının fiziksel yapısı ve işleyişi hakkında fikir sahibi olmak için 1957 yılındaki Kızılay Çapa Kan Bankasına bakabiliriz. Buranın sorumlu hekimi Dr. Bülent Sevgen kan nakli konusunda İngiltere'de eğitim almış bir hekimdir. Sorumlu hekimin kan nakli konusunda eğitim görmüş olması Kızılay'ın modern transfüzyona yakın olduğunun bir göstergesidir. Kan bankası modern bir laboratuvara da sahiptir. Burada kan vermeye gelen bağıışçının kan oranı kan vermeye uygun olup olmadığı tespit ediliyor, eğer kan oranı yeterli değilse bağıışçı kabul edilmiyordu. Ayrıca bağıışçıda frengi hastalığının olup olmadığına da bakılıyordu. Bağıış için alınan kan miktarı yarım litredir. Kan vermeye gelen gönüllülere kan verdikten sonra, limonata, çay ve kurabiye ikram ediliyor, ayrıca bir de rozet takılıyordu. O yıllarda hastanelerde beyaz renk hakim iken, kan bankasında mavi renk tercih edilmiştir. Duvarlar, masalar, kapılar, örtüler hep mavi renktedir. Hemşirelerin üniformaları bile hep mavi renktedir. Kan şişeye alınıyor, içine pıhtılaşmasını engelleyen sodyum sitrat ilave ediliyor, bu şişelerde kan üç hafta saklanabiliyordu. Ayrıca bir kan ürünü olan ve çoğu rahatsızlıkta kan gibi kullanılabilen kanın sıvı kısmı olan ve plazma adı verilen kan ürününün burada kurutup saklayabilen cihazlarda mevcuttur. Kurumuş konserve kan plazmaları taze kana göre daha uzun süre saklanabilmektedir (Milliyet 02.01.1958).

1958 yılının ilk altı ayı itibarıyla Kızılay Kan Merkezlerinde 2,5 ton kan toplandı. Bu toplanan kanlar sayesinde üç binden fazla kişinin hayatının kurtarıldığı basın aracılığıyla duyuruldu (Milliyet 16.06.1958). Ayrıca Türkiye Kıbrıs'taki yaralı veya kan ihtiyacı olan Türkler içinde bir kan ürünü olan plazma göndereceğini açıkladı (Milliyet 18.07.1958).

1959 yılında Kızılay Kan Merkezleri Ekim ayına kadar 6 ton kan toplamışlar, bunlardan 5 tonu kadarı kullanılarak birçok kişinin hayatı kurtarılmıştır. Kızılay Kan Merkezleri günün her saati açık olarak 24 saat hizmet vermektedir. Üstelik sadece bulunduğu şehrin değil civar illerinde bütün taleplerini karşılamaktadır. Kan istenen yerlere kan ilk uçakla, uçak olmayan yerlere ise en hızlı araçla sevk edilebilmektedir (Milliyet 21.10.1959). 1960 yılı itibarı ile bakıldığında modern kan nakline yakın bir görüntü vardır. İstanbul ve Ankara'da Kızılay Kan Merkezleri olmakla beraber, bazı hastanelerin kendi kan bankaları da mevcuttu. Üstelik uçakla veya diğer vasıtalar ile Kızılay Kan Merkezlerinden

istenilen yerlere kan gönderiliyordu. Ancak kan merkezlerinin tüm ülkeye yayılması henüz gerçekleşmemiş ve bağışçı sayısı ise henüz yetersizdir.

Sonuç

Tarih boyunca insanoğlu kan naklini gerçekleştirebilmek için büyük çaba harcamış ama 20. yüzyıla kadar bu çabalarda istenen başarı elde edilememiştir. Birinci Dünya Savaşı'nın hemen öncesi kan gruplarının keşfi, kanın pıhtılaşmasını önleyen antikoagülanların keşfi, kan nakli için devrim niteliğindeki bu gelişmeler modern transfüzyon ilminin doğmasına sebep olmuş, iki dünya savaşı arası dönemde kan nakli dünyada hızla yaygınlaşmıştır. Türkiye ise bu gelişmelerden haberdardır ve yakından takip etmiştir. 1920'li yıllar Türkiye'nin siyasi, sosyal ve iktisadi açıdan zor yılları olsa da 1920'li yıllarda kan nakli ile ilgili çalışmalar yapılmıştır. Fakat bu çalışmalar az sayıda ve daha çok kişisel gayretlerin sonucudur. Ancak bununla birlikte modern anlamdaki kan naklinin tüm dünyada yeni olduğu düşünülürse önemlidir.

1930'lu yıllarda da Türkiye'de yaygın olmamakla birlikte yine kan nakli uygulamaları yapılmış, 1936-1939 İspanya İç Savaşı'nda kan naklindeki gelişmeleri ve ortaya çıkan yeni organizasyon şekillerini Avrupa'ya uzmanlar göndererek takip etmiştir.

İkinci Dünya Savaşı yıllarında bir kan ürünü olan plazma da Türkiye'de elde edilmekte ve kullanılmaktadır. Ayrıca kan nakli uygulamaları artmıştır. Ancak bunlar çoğunlukla direkt nakil şeklindedir. Yani henüz konserve kan uygulaması nadirdir. Başta İstanbul ve Ankara'daki hastaneler olmak üzere, İkinci Dünya Savaşı'nın hemen ardından konserve kan uygulaması yaygınlaşmaya başlamış, birçok hastane kan merkezi birimleri oluşturmuştur. Ancak bu merkezler sadece kendi kan ihtiyaçlarını karşılayacak kadardır. İhtiyaç olan başka yerlere kan bu merkezlerden çok nadir olarak verilebilmektedir. Yani modern transfüzyon bankacılığı ile ilgili eksiklikler vardır. Bu nedenle 1950'li yılların başından itibaren Türkiye'de modern anlamda kan merkezlerinin olması gerektiği tartışılmış, bu tartışmanın sonucunda konuyu Kızılay üstlenmiş, 1957'de eş zamanlı olarak Ankara ve İstanbul'da Kızılay Kan Merkezleri açılmıştır.

Türkiye'de kanın temininin sağlanmasında en çok kan ihtiyacı olan kişinin yakınlarından temin ediliyordu. Bunun dışında da ikinci yol, ücret karşılığında da temin edilmektedir. Bağış ise azdır. Oysa birçok sebepten dolayı modern kan naklinde kan temini gönüllülük yani bağış esasına dayanır. 1957'de Kızılay Kan Merkezlerinin açılması ile kanın bağış yoluyla teminine geçildi. Türk halkının Kızılay'a olan güveni ve Kızılay'ın bu organizasyon işlerindeki başarısı, Türkiye'de kan bağışını

başlattı. Ancak 1960 itibarıyla bağış olayı henüz yetersiz ve kan bankaları yaygın değildir.

Kaynakça

I. Arşiv Belgeleri

Başbakanlık Cumhuriyet Arşivi (BCA)

Fon Kodu: 030. 18. 01. 02. 87.66.20.

Fon Kodu: 030. 10. 00. 00. 142.15.23.

II. Resmi Yayınlar

TBMM Tutanak Dergisi, D. 9, C. 28, 15.02.1954.

T.C. Resmi Gazete, 20.02.1954.

2016 Yıl Kan Hizmetleri Genel Müdürlüğü Faaliyet Kitabı (2016).

Ankara: Türk Kızılayı Kan Hizmetleri Genel Müdürlüğü.

III. Süreli Yayınlar

Akis Dergisi

Cumhuriyet

Milliyet

IV. Kitap ve Makaleler

ALTUĞ, Fuat. “Memleketimizde Kan Verme Davası Derhal Halledilmeli”. *Milliyet Gazetesi* (17.08.1950).

ASRAL, Leman (1947). *Konserve Kan Nakli*. İstanbul: Kader Basımevi.

ATAKAM, Asil M. – DERMAN, Ruhi (1945). *Kan Nakli ve Memleketimizde İlk Defa Kuru Plazma Nakli Hakkında*. İstanbul: Kader Basımevi.

ATAMER, Tanju (2009). “Kan Transfüzyonunun Tarihçesi”. Antalya: 35. *Hematoloji Kongresi*. s. 148- 154.

AYRAL, M. Naci (1962). *Genel Şirürji*. Ankara: Ayyıldız Matbaası.

BADUR, Selim (2003). “Tıp Tarihinde Kan”. *Coğito*. Yapı Kredi Yayınları. Sayı 37: s. 85- 107.

BAŞ, Ramazan (2015). “II. Dünya Savaşı Yıllarında Ve Sonrasında Türk-Yunan İlişkilerinde Dostluk Örnekleri (1939- 1954)”. Isparta: *Süleyman Demirel Üniversitesi Sosyal Bilimler Enstitüsü Tarih Anabilim Dalı*, (Yayımlanmamış Yüksek Lisans Tezi).

BERKES, Niyazi (2013). *Türkiye’de Çağdaşlaşma*. İstanbul: Yapı Kredi Yayınları.

- BUMİN, Orhan (2010). “Türkiye’de Cerrahinin Batı ile Karşılaştırmalı Gelişmesi”. (Hazırlayanlar: Semih Başkan, Osman Akata, İbrahim Ceylan, Yılmaz Kadioğlu, Adnan Ataç). *Türk Cerrahi Derneği Tarihçesi*. Ankara: Türk Cerrahi Derneği Yayınları: s. 17- 31.
- GÖKSOY, Ertuğrul (2005). “Ord. Prof. Dr. A. Burhaneddin Toker: Türk Cerrahisine Katkıları”. *Turkish Journal of Surgery*. Volume 21. Issue 2: page 102- 111.
- GÜRKAN, Kâzım İsmail (1941). *Kan Nakli Teşkilâtına Dair*. İstanbul: Kader Basımevi.
- GÜRKAN, Kâzım İsmail (1940). *İnsandan İnsana Kan Nakli*. İstanbul: Ülkü Basımevi.
- GÜZEL, Uğur (2004). “Dünya’da ve Türkiye’de Transfüzyon Tarihçesi”. *Damla Dergisi*. Sayı 62: s. 4-7.
- KAHYA, Esin (1991). “Osmanlı İmparatorluğunda Deneysel Fizyolojinin Kuruluşu”. *OTAM Dergisi*. Cilt 2. Sayı: 2: s. 127-140.
- KİPER, Cemal (1946). *Kan Grupları ve Rh Faktörleri*. İstanbul: M. Sadık Kâğıtçı Matbaası.
- KÜRKCÜOĞLU, Şerif (1940). “Kan Grupları ve Kan Nakli”. *Fen ve Teknik Dergisi*: Cilt 1. Sayı 1: s. 25-26.
- SCHNEIDER, William H (1997). “Blood Transfusion in Peace and War, 1900- 1918”. *The Society for the Social History of Medicine*. Volume 10. Issue 1: s. 105- 126.
- SERİM, Nedim (1958). “Haydarpaşa Numune Hastanesi Kan Bankası Faaliyetleri”. *Sağlık Dergisi*. Cilt 32. Sayı 7-8: s. 264- 272.
- SZOLLOS, Henri (1936). “Kan Nakli”. *Yeni Adam Dergisi*: s. 11- 13.
- ŞEHİSUVAROĞLU, Bedi N. (1953). “Kan Bankaları”. *Milliyet Gazetesi* (28.08.1953).
- TEZ, Zeki (2010). *Tıbbın Gizemli Tarihi*. İstanbul: Hayy Kitap.
- YILDIRMAZ, Sinan (2018). “İç Savaş Öncesinde Ve Sonrasında İspanya’da Devlet ve Sınıflar”. *Aurum Sosyal Bilimler Dergisi*. Cilt 3. Sayı 1: s. 1-19.

V. İnternet Kaynakları

<https://stanfordbloodcenter.org/a-brief-history-of-blood-transfusion-through-the-years/>, (Erişim Tarihi: 14.08.2019).



2nd ERASMUS INTERNATIONAL ACADEMIC RESEARCH
SYMPOSIUM
October 11-13, 2019
Paris/France

***Turizm ve Otelcilik Sektörü Açısından Lojistik Bir Çözümleme:
Yeni Nesil Tedarikçiler ve Servis Sağlayıcılar***

Prof. Dr. Ramazan Erturgut - Dr. Öğr. Üyesi M. Özer Alpar
Akdeniz Üniversitesi

1. Giriş

Gittikçe global bir köy haline gelen Dünyamızda, sınır aşan seyahat önündeki engellerin olabildiğince kalkması, lojistik sistemlerin varlığı ve verimliliği ile, uluslararası ticaretin artması, ulaşım araç ve yöntemlerinin gelişmesi, demokratikleşme ile artan insan hakları yanında, yaşantımızı iyiden iyiye kaplayan globalleşme fenomeni, küresel seyahat olgusunu ve turizm sektörünü fazlasıyla etkilemektedir. İnsanların farklılaşan seyahat ve iş tercihleri, birkaç yılda bir Dünya üzerinde yeni turizm ve otelcilik kümelenmelerinin oluşmasına yol açmaktadır.

Turizm ve Otelcilik sektörü, gittikçe büyüyen hacmi ve yarattığı istihdam düzeyi yanında, ulusal ekonomiye yaptığı katkılar nispetinde, ülkeler için önemli bir sektör olma işlevini sürdürmektedir. Turizm ve Otel işletmeleri büyüdükçe içlerinde buldukları tedarik zincirleri de büyümekte, tedarik zinciri içerisinde özellikle tedarikçilerin ve servis sağlayıcıların da bu devasa endüstrinin yarattığı mal ve hizmet talebini yeterli ve etkili düzeyde karşılaması beklenmektedir.

Müşteri memnuniyetinin, üretilen hizmetin birincil çıktısı olduğu turizm ve otelcilik işletmelerinde, müşterilerin ihtiyaç duydukları mal ve hizmetlere; bekledikleri sürat, kalite ve maliyette sunulabilirliği bir bakıma bu işletmelere mal ve hizmet sağlayan tedarikçilerle ve servis sağlayıcılar ile doğrudan ilişkilidir.

Bu çalışmada hem turizm ve otelcilik sektöründe, hem de lojistik sektöründe etkinlik, etkililik, verimlilik ve çeviklik bazlı rasyonelleştirme ilkelerine, tedarikçiler ve servis sağlayıcılar temelli bir bakış açısı getirebilmek amaçlanmaktadır. Bu maksada dayalı olarak, ilerleyen başlıklarda Tedarik zincirindeki, Tedarikçiler ve Servis Sağlayıcılar ile ilgili kısa bir literatür özetini müteakip, yapılan alan araştırmasının sorunsalı, amacı, önemi, yöntemi ve bulgular sunulmaktadır. Geniş bir boyutu, ulusal düzeyde bir araştırma projesi olarak yapılması planlanan bu çalışma, araştırmadan beklenen sonuçlar ve öneriler ile sonuçlandırılmıştır.

2. Tedarikçiler ve Servis Sağlayıcılar

Tedarikçiler, Tedarik zinciri içerisinde üretici firmalara ham madde ve yarı mamül tedarik ederek zincirin ve lojistik olarak akışın en başında bulunan işletmelerdir. Servis Sağlayıcılar ise Tedarik zinciri içerisinde kendilerine özgü uzmanlıkları ile yer alarak, zincirin işlemlerini kolaylaştıran firmalardır. Bir başka ifade ile Hizmet (servis) sağlayıcılar; üreticilere, dağıtımçılara, tedarikçilere ve müşterilere hizmet sağlayan birim/işletmelerdir. Genel olarak Servis sağlayıcılar, tedarik zinciri içerisinde lojistik hizmetler başta olmak üzere, pazar araştırması, dizayn, tasarım, satış, promosyon, reklam, kredi, garanti, sigorta gibi hizmetler sağlarlar. Hizmet sağlayıcılar, tedarik zinciri içerisinde bu işlevi yerine getirebilmek için belirli konularda uzmanlaşmışlardır. Bu yüzden yaptıkları işi üreticilerden, dağıtımçılardan, perakencilerden ya da müşterilerden daha iyi ve daha az maliyetle yapmak durumundadırlar. Bir başka deyişle, lojistik servis sağlayıcılarının tedarik zinciri içerisinde bulunma nedeni, kendilerine özgü çekirdek yetenekler geliştirmeleridir (Erturgut, 2016).

Lojistik servis sağlayıcı firmalar genellikle 3PL ve 4PL firmaları olarak bilinirler. Bu firmalar genellikle taşıma, depolama, dağıtım, stok kontrol, elleçleme, ambalajlama, paketleme sipariş işleme, ve tersine lojistik gibi faaliyetleri yerine getirirler. Günümüzde özellikle lojistik servis sağlayıcılarının tedarik zinciri içerisindeki etkinliklerini artırdıkları görülmekte, bu yolla lojistik hizmetlerinin tedarik edilmesi, Üçüncü Parti

Lojistik (3PL) ve Dördüncü Parti Lojistik (4PL) uygulamaları olarak adlandırılmaktadır

Tedarikçi ve servis sağlayıcıların parçası olduğu tedarik zinciri ise, en yalın anlamda; işletme, tedarikçiler ve müşterilerden oluşmaktadır (Hugos, 2003:23). Bu bağlamda, Tedarik Zinciri Yönetiminin başlıca amacı, tedarikçilerle müşteriler arasındaki ilişkileri, müşteriye değer yaratarak ve en az maliyetle üretmek (Stevens, 2003:189) olarak tarif edilmiştir. Geniş anlamda bir tedarik zinciri; hammadde, ara ürün sağlayıcıları, üreticiler, dağıtım kanalları ve alıcılar (müşteriler) gibi birbirini tamamlayan bileşenlerden oluşan büyük bir sistemdir (Hugos, 2003-Güleş ve Diğ.: 2009).

Taşıma hizmetini yerine getiren servis sağlayıcıların Lojistikte dışsal maliyet kalemleri olarak bilinen CO2 salınımı, Trafik sıkışıklığı ve kaza maliyeti, Yakıt maliyeti ve gürültü kirliliği yarattığı bilinmektedir.

3. Araştırma Problemi, Amacı ve Önemi

Özellikle büyük ölçekli turizm ve otelcilik işletmeleri, yoğun dönemlerde adeta bir sebze meyve hali görüntüsü vermekte, farklı tedarikçilerin eş zamanlı sipariş teslimatları, hem turizm bölgelerindeki trafik yoğunluğunu, hem de yakıt maliyetlerini artırmaktadır. Büyük otelcilik kümelenmelerinin bulunduğu şehirlerde, otellere malzeme taşıyan taşıma vasıtalarının bu şehirlere önemli bir trafik yükü getirdiği bilinmektedir. Diğer taraftan her biri farklı bir malzeme grubunu otellere ulaştıran tedarikçilerin, otellerin önünde teslimat sırası beklemesi lojistikteki dışsal maliyetleri artırmakta, hem tedarikçiler hem de otel personeli için zaman ve iş gücü kaybını artırmaktadır. Daha da önemlisi her tedarikçi, küçük ölçeklerdeki perakende teslimatları için dahi, bu otellerin önünde saatlerce teslim sırası beklemektedir. Diğer taraftan turizm bölgelerine servis sağlayan büyük ölçekli dağıtımıcılar bulunmakta ve bunlar geniş bir servis çeşitliliği sunmakla birlikte, turizm ve otelcilik organizasyonlarına özel yapılandırılmış bir hizmet sunmamaktadır. Bir başka ifade ile, mevcut büyük ölçekli lojistik servis sağlayıcılar da turizm kentlerinin, turizm işletmelerine özel lojistik yapılanma ihtiyacının farkındadır. Bu tedarikçiler halihazırda zaten otelcilik işletmelerine bir hizmet sunumu da yapmaktadır. Ancak mevcut kuruluş yerleri, envanterlerindeki araç gereçleri ve bunların ölçekleri ile onlara sipariş veren üreticilerin talepleri göz önünde bulundurulduğunda, bu firmaların otel işletmelerine yeterli, ekonomik ve sürekli bir hizmet sağladığını söylemek güçtür. Bu firmalar çoğu zaman bu talepleri, profesyonellik düzeyi sınırlı ve güvenilirlik açısından riskli üçüncü partilere

devretmektedir. Diğer taraftan gıda dışındaki ürün gruplarının üretici ve toptancılarının profesyonel lojistik servis sağlayıcılar ile çalışma düzeyi sınırlıdır. Bu noktada Turizm ve Otelcilik kümelenmelerine özel servis sağlayacak ve bu sektörün ihtiyaç duyduğu malzemeleri konsolide edecek yeni nesil servis sağlayıcılara ihtiyaç duyulmaktadır.

Bu çalışmanın amacı, Turizm ve Otelcilik işletmeleri için Dördüncü Parti Hizmet sağlayan, yeni nesil kontratçı firmalardan oluşan, tedarikçiler ile entegre olmuş ve merkezileştirilmiş bir servis sağlayıcı sistemi önerisi geliştirilmesidir. Araştırma sonuçları; Turizm ve Otel işletmelerinin girdi maliyetlerinin azaltılarak, rekabet edebilirliklerinin artırılması yanında; kent lojistiği, lojistik sürdürülebilirlik, yeşil lojistik, tersine lojistik, tedarik zincirinin entegrasyonu gibi güncel lojistik araştırma yönelimlerine katkı sağlaması noktasında önem taşımaktadır. Araştırmanın önemine atıfla sıralanan, beklenen sonuçları ileriki başlıklarda sunulmaktadır.

4. Yöntem

Konuyla ilgili saha araştırması global bir turizm destinasyonu olan Antalya Bölgesi'nde yapılmıştır. Antalya'daki 5 yıldızlı otel organizasyonlarında “zincir otel” kategorisinde olan oteller araştırma kapsamına dahil edilmiştir. Zincir otellerden üç farklı otel zinciri araştırma kolaylığı, fiziksel ulaşılabilirlik ve kurumsallaşma düzeyi gibi parametreler göz önünde bulundurularak seçilmiş ve araştırma örneklemi daraltılmıştır. Bu oteller sipariş edilen malzeme çeşitliliği, bunların yıl içerisindeki dağılımı ve işletmeye giriş çıkış yapan araç sayısı gibi parametreler yönünden incelenmiştir. Araştırma için otellerin içe dönük lojistik sistemine ilişkin bir soru seti oluşturulmuş, bu soru seti turizm, uluslararası ticaret ve lojistik ile pazarlama bölümlerinde görev yapan öğretim üyelerinin incelemesine sunulmuş, ön inceleme sonucu yalınlaştırılan ve ifade birliği sağlanan sorular otel zincirlerine farklı kanallardan gönderilmiştir. Bu sorulara verilen niceliksel cevaplar gruplandırılmış betimsel istatistik kullanılarak analiz edilmiştir. Araştırma kapsamında özellikle beş yıldızlı “zincir otel” organizasyonlarının verilerine ilgi duyulmuş ve bu kapsamda toplam 3 zincir otel kümelenmesinden elde edilen veriler değerlendirilmiştir.

5. Bulgular

5.1. Soru Seti Kapsamındaki Sorulara Verilen Cevapların Değerlendirilmesi

1. SORU: Otelinize Kaç Farklı Tedarikçi Tarafından Mal Sağlanmaktadır?

Cevap: 730 oda, Kasım- Nisan Ayları Arası Faaliyette, 180-200 Arası Tedarikçi Tarafından Sağlanmaktadır.

2. SORU: Tedarikçilerin Teslimat Yaptıkları Ürün Grupları Nelerdir?

Ana Ürün Grupları	Non-Food Ürün Grupları	
Gıda	Otel Tekstili	Havuz Kimyasalları
	Akaryakıt Ürünleri (Sıvı, Gaz)	Mutfak Araç Gereçleri
İçecek	Teknik Malzemeler (İnşaat, Elektrik, Mekanik vb.)	Restoran Araç Gereçleri
	Temizlik Maddeleri (Deterjan, Kimyasallar)	

Kış döneminde yatırım bütçeleri doğrultusunda tamir bakım, renovasyon faaliyetleri hız kazanmakta.

Tablo 1. Yöneltilen Diğer Sorular ve Cevapları

3. Soru	Bu Tedarikçilerden Kaç Tanesi Kendi Araçları ile Teslimat Sağlamaktadır?	Tedarikçilerin % 70 Kendi Araçları ile Teslimatta Bulunmaktalar.
4. Soru	Otelinizin kendi araç gereçleri yerinden aldığınız ürün kalem adedi kaçtır?	50-60 Arası
5. Soru	Yaz döneminde otelinize günlük teslimat yapan ortalama tedarikçi sayısı kaçtır?	Yaz döneminde 25-40 tedarikçi teslimat yapmaktadır.
6. Soru	Kış döneminde otelinize günlük teslimat yapan ortalama tedarikçi sayısı kaçtır?	Otel kapalı.
7. Soru	Yaz döneminde otelinize haftalık teslimat yapan ortalama tedarikçi sayısı kaçtır?	Yaz döneminde 80-90 tedarikçi teslimat yapmaktadır.

8. Soru	Kış döneminde otelinize haftalık teslimat yapan ortalama tedarikçi sayısı kaçtır?	Otel kapalı.
9. Soru	Otelinizin kendi araçları ile yerinden tedarik ettiği ürünler için ortalama trafikte kalma süresi ne kadardır?	30-45 dakika.
10. Soru	Otelinizin kendi araçları ile yerinden tedarik ettiği ürünler için ortalama trafikte kalma süresi ne kadardır?	2-3 Saat.
11. Soru	Otelinize birden fazla ürün grubunu farklı tedarikçilerden toplayarak teslimat yapan profesyonel lojistik firması ile çalışıyor musunuz? Varsa ismi?	Bu tür bir uygulama yoktur.

6. Beklenen Sonuç

2634 Sayılı Turizmi teşvik yasası kapsamında 1984 yılından beri ülkemizde Turizm ve otelcilik sektörü teşvik edilmektedir. Bu süreç içerisinde Türkiye'nin sahip olunan teşvik edilen yatak kapasitesi 1.480.000 yatağı geçmiştir (www.yigm.ktb.gov.tr). Toplamda mevcut yatak kapasitesi, bu rakamın çok üzerindedir. Artan bu teşvikler ile yeni otelcilik kümelenmeleri oluşmaya devam etmektedir.

Türkiye'nin Turizm konusundaki Stratejik Hedefleri ve teşviklerle gittikçe artmakta olan sektör hacmi göz önünde bulundurulduğunda, Turizm ve Otelcilik Sektöründe lojistik ve sürdürülebilirliği konusu büyük önem arz etmektedir. Bu bağlamda, ortaya konulacak rasyonel modelleme ve çözümlerlerin, sadece turizm ve otelcilik sektörüne değil, enerji tasarrufu, çevre kirliliğinin azaltılması, nitelikli istihdam düzeyinin artırılması gibi konuların yanında, sürekli bir lojistik üssü olma üssü ideali tanımlanan fakat arzulanan düzeyde bir ivemeyi henüz yakalayamadığımız ülkemizdeki, lojistik faaliyetlerin evrilmesine ve ulusal düzeyde lojistiğin adeta çekirdek bir yetenek olmasına katkı sağlaması iddia kapsamındadır.

Bu araştırmanın amacı ve saha araştırması bulgularına göre, Antalya İli ölçeğinde önerilen “Çok Bölgele Dağıtım Merkezi Modeli” Şekil’ 1’de sembolize edilmektedir.

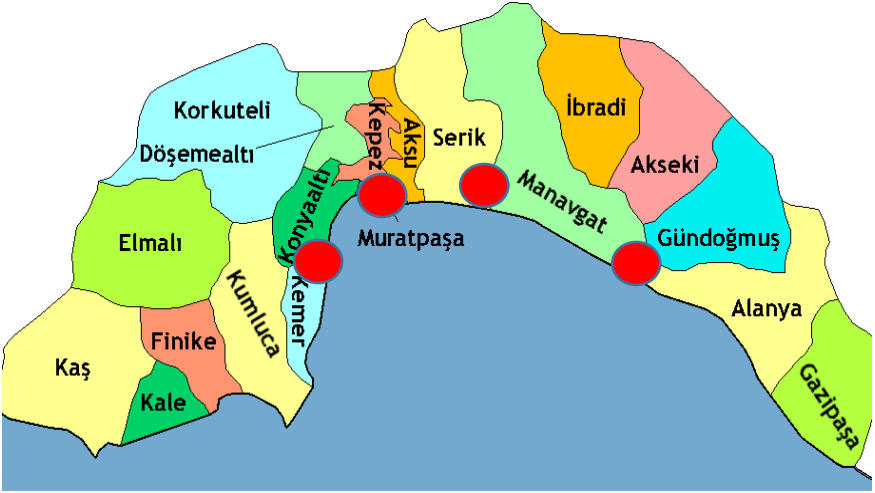

Şekil 1: Antalya İlinde Kurulması Önerilen Çok Bölgele Dağıtım Merkezi Lokasyonları

Şekil 1’de görüleceği üzere, Antalya İli otelcilik kümelenmelerinin en yoğun olduğu dört temel bölgeye ayrılmıştır. Otel kümelenmelerinin hinterlandında yer alan ve bu bölgelere, uzaklığı en fazla 10 km mesafede olacak dağıtım merkezleri oluşturulması önerilmektedir. Bu dağıtım merkezleri hem otelcilik kümelenmelerine yakın, hem de şehrin çevre yoluna ve ana arterlere kıvamlı bir mesafede kurulmalıdır. Bu öncül ilke bağlamında olmak üzere, merkezlerin nihai kuruluş yeri seçimi öncelikle endüstri mühendisliği bazı analizler ve karar verme yöntemlerine göre belirlenecektir. Bu merkezler, genellikle lojistik açıdan “Çapraz Sevkiyat” bazlı dağıtım gerçekleştirilecek niteliklerde olmalıdır. Aynı zamanda çoklu tedarikçilere hizmet verecek bu merkezlerin, yeterli sayıda büyük aracın yük boşaltmasına ve daha küçük ölçekli araçların yüklenmesine imkan sağlayan rampa ve yükleme otomasyon sistemleri bulunacaktır. Bunun yanında raf ömürlü madde ve malzemelerin geçici depolanmasına yönelik iklimlendirmeli kapalı alanları olacaktır.

Bu merkezler otel tedarik zinciri içerisinde ardışık olarak çok sayıda lojistik hizmeti verebilecek ölçekte kurulacaktır. Örneğin taşıma, depolama, stok kontrol, dağıtım, elleçleme, paketleme, ambalajlama, etiketleme, sipariş işleme gibi başat lojistik hizmetler yanında, bu yeni nesil servis sağlayıcılar gerektiğinde müşterisi olan otellere, ithalat,

sigorta ve gümrük hizmetleri yapabilecek kontratsal yeteneklere ve insan kaynağına sahip olmalıdır. Toplamda yeni nesil dağıtım merkezlerinin Endüstri 4.0 uygulamalarına lojistik yönlü bir bakış açısı getiren Lojistik 4.0 yönlü bir anlayışla yapılandırılması öngörülmektedir. Bu kapsamda yeni nesil dağıtım merkezlerinde: hücreli depolama sistemleri, insansız hava aracı üniteleri, RFID sistemleri gibi uygulamalara yer verilmesi düşünülmektedir.

Bu özellikteki yeni nesil servis sağlayıcıların ilk yatırım maliyetinin yüksek düzeyde olması beklenmektedir. Bununla birlikte, ömür devri göz önünde bulundurulduğunda orta ve uzun vadede bu yeni nesil servis sağlayıcıların, hem lojistik sektöründe hem de turizm ve otelcilik sektöründe ölçülebilir maliyet avantajları yaratması beklenmektedir. Araştırmanın neden önem taşıdığı sorusuna cevap veren ve önerilen taslak modelin uygulamaya konulması durumunda ortaya çıkması muhtemel faydalar aşağıda sıralanmıştır.

Antalya ili özelinde önerilen modelin hayata geçirilmesi ile;

- Turizm bölgelerinde trafikte seyreden araç sayısı azalacaktır.
- Şehirlerin üzerindeki CO2 salınımı yükü azalacaktır. Yakıt tasarrufu sağlanacaktır.
- Yük konsolidasyonu ile, zaman ve işgücü tasarrufu sağlanacaktır.
- Lojistik sektöründe yeni bir profesyonel iş kolu ortaya çıkacaktır.
- Ölçek ekonomisinden faydalanma düzeyi artacaktır.
- Tedarikçiler taşıma fonksiyonunu uzman servis sağlayıcılara devrederek kendi işlerine yoğunlaşabileceklerdir.
- Otellerin satınalma etkililiği artacak ve toplamda sabit giderlerin azalması temin edilecektir.
- Turizm sektörünün ulusal düzeydeki rekabet gücü artacaktır.
- Dağıtım Merkezlerinin kurulduğu bölgelerde istihdam düzeyi artacak ve bölge ekonomisine olumlu katkılar sağlayacaktır.

Bu çalışmanın saha araştırması üç farklı otel zincirinde yapılmıştır. Elde edilen sonuçlar, bu zincir otellerinin kurumsal düzeydeki algılamaları ve bir bütün olarak bu otellerin toplamda turizm ve otelcilik sektörünü temsil değeri ile sınırlıdır. Bununla birlikte, bu çalışmanın ulusal ölçekte bir araştırma kapsamında daha geniş boyutlu ele alınması planlanmaktadır. Planlanan bu çalışma kapsamında ayrıca, Antalya Bölgesi'ndeki otellere kendi araçları ile teslimat yapan tedarikçiler ile dağıtım yapan ve lojistik servis sağlayan lojistik firmalarının ölçek olarak sınıflandırılması ve karşılaştıkları sorunların incelenmesi hedeflenmektedir. Ayrıca kurulması planlanan Bölgesel Dağıtım

Merkezlerinin Kuruluş yeri seçimi, lojistik maliyetleri ile, lojistik sürdürülebilirlik ve kurumsal sosyal sorumluluk konuları araştırmanın diğer boyutlarını oluşturacaktır.

Kaynaklar

- Erturgut, R. (2016). Lojistik ve Tedarik Zinciri Yönetimi, Nobel Akademik Yayıncılık, Ankara.
- Güleş, H. K., Paksoy, T., Bülbül, H., ve Özceylan, E. (2009). Tedarik Zinciri Yönetimi: Stratejik Planlama, Modelleme ve Optimizasyon. Gazi Kitabevi.
- Hugos, M. (2003). Essentials of Supply Chain Management, Wiley, New York, NY.
- Stevens, GC (1989). "Integrating the supply chain", International Journal of Physical Distribution and Materials Management, 23(2),102-107.

Web

<https://yigm.ktb.gov.tr/TR-201131/tesis-istatistikleri.html> , Erişim: 17.10.2019



2nd ERASMUS INTERNATIONAL ACADEMIC RESEARCH
SYMPOSIUM
October 11-13, 2019
Paris/France

*The Effect of Loneliness Perception Perceived As a Psychosocial
Risk on Work Satisfaction and Intention to Leave*

Prof. Dr. Serpil Aytacı - MSc. Engineer Gizem Akalp

Uludağ University, Bursa, Turkey - Occupation Safety Expert, Paris-France

1. Introduction

Human is a social entity. In this respect, people need to establish meaningful and healthy relationships with other people. Some problems that cannot be solved, especially in working relations between employees, affect their physical and emotional happiness and lead them to loneliness in the workplace. This situation decreases the job satisfaction of the employees, reduces the organizational commitment and consequently increases the intention to leave. However, it is not desirable to leave the human resource which constitutes an important power source in competition. If the individual cannot establish healthy and satisfying relationships with his surroundings, he will experience stress and dissatisfaction and will feel lonely. This will pose a threat to the person's workplace as a psychosocial risk to occupational health and safety. The aim of this study is to investigate the mediation effect of the perception of feeling lonely in the work life of the employees in a service sector in the relationship between job satisfaction and intention to leave.

2. Conceptual framework

Sullivan (1953) described loneliness as an often undesirable, disturbing experience that arises from the inadequacy of the need to establish intimacy with others (Koçak, 2008). On the other hand, Gierveld (2006) describes loneliness as a bad and difficult situation that one experiences as a result of inability or development of some social relations. In general, loneliness is the mood created by the weakness of interpersonal relations and social interaction (Ernst & Cacioppo, 1999). Loneliness; It causes individual problems such as depression, hostility, pessimism, social deprivation, alienation and shyness. It is also associated with more serious illnesses such as clinical depression, limited personality disorder, and schizophrenia '(Ernst & Cacioppo 1999).

Loneliness is not only a problem encountered outside the workplace, but also at work, physically, socially and psychologically disturbing the person. Loneliness in the workplace; it alone refers to the state of being left alone, isolating and being on its own (Wright et al., 2006; 60) and differs from general loneliness (Doğan, et al., 2009;:272). Wright (2005), says that loneliness in the workplace is caused by environmental (grown culture, family support, etc.), organizational (workload, control area, organizational communication, organizational climate, executive support, colleague support, etc.) and individual factors.

A lot of research has been done about loneliness. Some studies have shown the relationship between individual factors such as anxiety, anger, hypersensitivity, depression, shyness, negative self-perception, lack of social skills and feelings of loneliness in the workplace. In addition, loneliness, undesirable, anger, sadness, stress, workload, perceived work stress, depression, anxiety are defined as an experience associated with negative emotions (Peplau et al., 1982; Demirbaş & Haşit, 2016;139). On the other hand, it has been found that loneliness in the workplace has a negative relationship with job satisfaction and organizational commitment, and stress in the workplace is the cause and effect of isolation from work and loneliness perceptions (Wright, 2005).

According to the model developed by Wright (2005), there are two types of loneliness. Social Loneliness and Emotional Loneliness. Social loneliness is a negative situation involving social relations (Erdirençelebi & Ertürk, 2016). Cohen (2004) emphasized the positive effect of social relations on the health of individuals and emphasized the importance of the social structure of the relationship between our physical health and our well-being. Cacioppo et al. (2002) suggested that social exclusion and loneliness are predictors of social relationships in our lives. Kafetsios (2002) stated that the loneliness arising from the social environment is due to lack of social communication or not being a member of a group in

which common interests and activities are shared (Yılmaz & Arslan, 2010, 2013). Emotional loneliness is an individual's inability to establish close relationships with others (Yakut & Centeli 2016). In the dimension of emotional loneliness, the individual believes that he / she is not understood by his / her colleagues. The individual who thinks of himself as a shifted person is restless and limits himself to other employees (Çetin & Alacalar, 2016).

As it is understood, loneliness is the state of mind that affects the emotional state, job and life satisfaction and affects our physical and mental health both in private life and in business life.

Job satisfaction is one of the most studied topics in organizational behavior research in recent years. Job satisfaction in general; It is defined as satisfaction or positive emotional expression about the results of evaluating one's work experiences (Erdil & Keskin, 2003). According to Şişman & Turan (2014), job satisfaction reveals the level of satisfaction of the person from his / her job, while Aktaş & Şimşek (2015) stated that the general satisfaction of the individual towards her work and workplace is the sum of feelings. According to Spector (1997) job satisfaction is the degree to which people like their jobs, in short, individuals' feelings about their jobs and different aspects of the job. In other words, job satisfaction is the attitude of the individual towards his / her job as a result of the comparison between his / her expectations, emotions, thoughts and tendencies and outputs realized (Tekingündüz & Kurtuldu, 2015). Ensuring job satisfaction of employees is important in terms of ensuring life satisfaction and social peace and happiness, primarily because of their positive effects on the mental and physical health of individuals. In the case of job dissatisfaction, the employee exhibits inappropriate business behavior and imposes a cost to the organization due to the deterioration in health and leaving behavior as well as the negative impact on efficiency and productivity. This poses a psychosocial risk for the occupational health and safety of the employee.

Individuals with a sense of loneliness in the organization, deprived of social friendships tend to be dissatisfied with work and intend to leave. Intention to leave is the decision-making process that precedes leaving (Mobley, 1977). In other words, an employee intends to make a conscious decision to leave the organization he / she is a part of (Erdirençelebi et al., 2016). Intention to leave is the total amount of destructive and active actions that employees will take if they are unsatisfied with the conditions in the workplace (Büte, 2011;.182) and general, it means that the employee leaves the workplace willingly or unwillingly. When the person intends to leave, the individual evaluates his/her current job and new job opportunities and makes a decision to leaves his/her current job (Omar & Noordin, 2016). Intention to leave

may be caused by external factors such as alternative job opportunities, as well as individual-specific reasons or organizational factors (Tekingündüz & Kurtuldu, 2015; Bayarçelik & Findıklı, 2016; Akca, 2017).

When an employee tendency to leaves his/her job, it may lead to a decrease in the level of socialization among the other employees, disruption of the communication network, anxiety and unrest, and adaptation problems with newly recruited personnel (Kanten, 2014;.14). The employee's emotional integrity with the workplace increases motivation and job satisfaction and eliminates negative behaviors such as absenteeism and quitting. (Tuna & Yeşiltaş, 2014).

2. Method

The target group of the research is all employees in the public service sector. Therefore, the complete counting method was used in this study. The questionnaires prepared were distributed to 223 employees and 187 questionnaires returned within 2 weeks (Return Rate 84%). On the other hand, 33 questionnaires were not fully completed or left blank. Thus, the research set consisting of 155 data constituted the subject group of our study (70%).

2.1. Research Tools

The following scales were used in this study.

1. *Loneliness at Work Scale (LAWS)*. A total of 16-item scale developed by Wright, Burt, and Strongman (2006) was used to measure loneliness perception. The scale consists of 2 factors. These factors define emotional deprivation (ED) and lack of social friendship (LSC) in the workplace

2. *Job Satisfaction Scale (JS)*. The three-item job satisfaction scale in the Michigan Organizational Assessment Questionnaire (MOAQ) developed by Cammann, Fichman, Jenkins and Klesh (1983) was used to measure overall job satisfaction.

3. *Intention to Leave Scale (IL)* developed by Blau and Boal (1989) was used to measure the tendency to leave. The scale is a 5-point Likert-type scale with a total of 4 item 1- Never, 5- Always.

In this study, demographic characteristics and descriptive statistics were examined with frequency and percentage distributions. Correlation analysis was performed to examine the relationship between variables. Finally, a model based on literature was tested using Structural Equation Analysis.

3. Findings

3.1. Socio-demographic characteristics:

The ages of the participants ranged between 24 and 59 years and the mean age was 41.40 years (SD = 9.71 years). 42% were female and 58% were male. 71% are university graduates. The average duration of the participants' current work is 13 years (SD = 9.9). All descriptive statistics including mean, standard deviation and internal consistency (alpha coefficient) are shown in Table I for all scales.

Table 1. Reliability Analysis of Research Tools

	Mea n	SD	Reliabili ty
Emotional deprivation (ED)	18.4	8.21	.85
Social friendship (LSC)	17.2	7.94	.85
Solitude (all) LAWS	35.5	13.99	.88
Job Satisfaction (JS)	10.8	3.86	.55
Intention to leave (IL)	9.67	4.83	.80

According to Table 1, all scales are within acceptable limits for the field of social sciences except Job Satisfaction scale. The weak level of job satisfaction is thought to be related to the low number of questions (3 items).

Table 2 shows the relationship between the variables. According to the findings, there was a positive correlation between perceived loneliness of employees and intention to quit ($r = .402^{**}$, $p < 0.01$), and a negative correlation between job satisfaction and loneliness ($r = -.180^*$, $p < 0.05$). It is seen that there is a strong relationship between loneliness perception and intention to leave with the 1% significance level and a negative relationship between loneliness perception and job satisfaction with 5% significance level. In other words, job satisfaction decreases as loneliness increases.

Table 2. Correlation Between Variables

	(ED)	(LSC)	(IL)	(JS)
Emotional Deprivation (ED)	1			
Lack of Social Friendship (LSC)	.430^{**}	1		

Intention to Leave (IL)	.369**	.307**	1	
Job Satisfaction (JS)	-.168*	-.149	-.153	1
Loneliness (LAWS)	.851**	.844**	.402**	-.180*

** . Correlation is significant at the 0.01 level (2-tailed).

* . Correlation is significant at the 0.05 level (2-tailed).

The results of the analysis show that there is a significant relationship between job satisfaction and emotional deprivation ($r = .851^{**}$, $p < 0.01$) and lack of social friendship ($r = .844^{**}$, $p < 0.01$) which are the sub-dimensions of loneliness at work.

In this part of the study, the mediator effect of loneliness on the relationship between job satisfaction and intention to leave was aimed to be examined. In this direction, the model was tested by using the EQS program to test the suitability of the models, and the indirect effect was investigated by regression analysis and Sobel test.

Hierarchical regression analyzes were conducted to investigate the mediating role of loneliness in terms of the relationship between perceived loneliness and job satisfaction and intention to leave. In each regression analysis, the significance of the difference in beta values of the predictor variable and the relationship between the mediator variable and the predictor and predicted variables were examined. The significance level of the decrease in beta values was evaluated using the Sobel test.

Before the analyses, the criteria proposed by Baron and Kenny (1986) were taken into consideration. Accordingly, the first criterion was a significant relationship between the predictor and the predicted variable; The second criterion was a significant relationship between the mediator variable and the predictor variable; The third criterion is that there is a significant relationship between the mediator variable and the predicted variable when both the mediator variable and the predictor variable predict the predicted variable together.

The last criterion is that when the mediator variable and the predictor variable are simultaneously entered into the regression analysis, the meaningful relationship between the predictor and the predicted variable is no longer meaningful or the previous significance level decreases. Accordingly, first of all, correlation analyzes were examined to see whether the first two criteria were met.

Two different models have been developed to determine the effect of job satisfaction on intention to leave. The first model is the direct model.

It is based on the claim that job satisfaction directly affects the intention to leave. The second model is the indirect model. In this model, the relationship between job satisfaction and intention to leave and loneliness perception variable and job satisfaction will be investigated. Both models are described in Figure 1 and Figure 2.

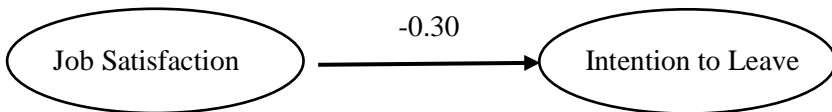

Figure 1. Relationship model between job satisfaction and intention to leave

In the model in Figure 1, which was established with the help of structural equation modeling, it is seen that job satisfaction has a negative effect on the intention to leave (-0.30). Then, the other model that examined the indirect effect of loneliness on this relationship has decreased to -0.15.

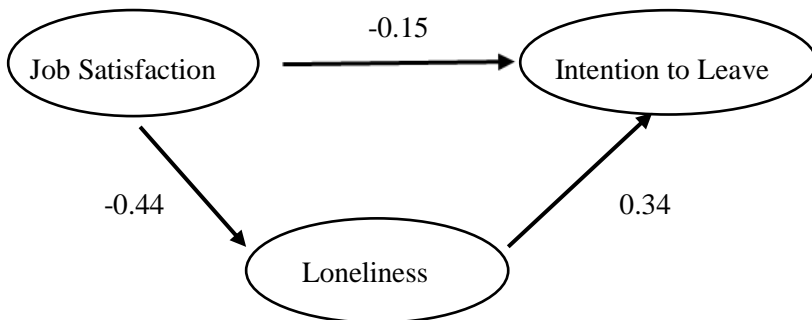

Figure 2. The mediator effect of loneliness on the relationship between job satisfaction and intention to leave

Following the established model, the accuracy of indirect effect was tried to be determined with the help of regression analysis and Sobel test. For this, non-standardized regression coefficients and standard errors of the relationship between 3 variables should be calculated. (Sobel, 1986).

Table 3. Regression coefficients of the relationship between job satisfaction and loneliness

	B	Std. Error	Beta	t	P
Job Satisfaction	-.319	.055	-.438	-5.825	.000

Dependent variable: Loneliness

The non-standardized regression coefficients of the relationship between job satisfaction and loneliness were -0.319 and the standard error was 0.055.

Table 4. Regression coefficients of the relationship between Intention to leave and loneliness (Control variable Job satisfaction)

	B	Std. Error	Beta	t	P
Job Satisfaction	-.155	.087	-.152	-1.794	.075
Loneliness	.479	.120	.338	3.983	.000

Dependent variable: Intention to Leave

The non-standardized regression coefficients of the relationship between intention to leave and loneliness were 0.479 and the standard error was 0.120.

As a result of the Sobel Test, the test statistic was calculated as -3.288 and the p value was below the desired 0.05 level. These results support the partial indirect effect of loneliness between job satisfaction and intention to leave ($p < 0.05$).

Table 5. Sobel test result

Input:	Test statistic:	Std. Error:	p-value:
a -0.319	Sobel test: -3.28819751	0.04646953	0.00100831
b 0.479	Aroian test: -3.25552604	0.04693589	0.00113183
s _a 0.055	Goodman test: -3.32187278	0.04599845	0.00089415
s _b 0.120	Reset all	Calculate	

4. Discussion and Conclusion

Loneliness at work; It has been found to be related with competitor attitude, coworker support, manager support, work load, fear climate, community spirit, job satisfaction, job stress, organizational commitment, life satisfaction, job satisfaction.. (Wright, 2005, Wright at all, 2006, Wright, 2011, Chan at all, 2011, Yildirim et al., 2014).

Doğan et al. (2009) found a significant correlation between loneliness perception and job satisfaction as a fit validity of -0.34 and -0.29 level between organizational commitments (Doğan et al. 2009: 271). It is coincides with this study (-0.44). On the other hand, perceived loneliness has a significant correlation with the intention to leave at 0.34.

As a result of the study, it is seen that loneliness has a significant relationship with job satisfaction and intention to leave. In other words, it

is understood that the employees who have the perception of loneliness are not satisfied with their jobs enough, as this feeling increases, job satisfaction decreases and intention to leave increases.

As a result, in order to improve job performance, managers should understand the importance of the issue in order to increase employee loyalty and satisfaction in the workplace.

Therefore, employees who feel emotionally and / or socially lonely at work should be encouraged to meet with an expert who will support them in verbalizing and raising their awareness, rather than tapping out their tensions unconsciously, and establishing a social support system. In addition, trainings such as conflict resolution skills and communication skills can be organized to improve employee relations and increase interaction.

References

- Akca, M. (2017). The impact of toxic leadership on intention to leave of employees. *International Journal of Economics, Business and Management Research*, 1(4), 285-298.
- Aktaş, H. & Şimşek, E. (2015). Bireylerin örgütsel sessizlik tutumlarında iş doyumunu ve duygusal tükenmişlik algılarının rolü, *Uluslararası Yönetim İktisat ve İşletme Dergisi*, 11(24), 205-230.
- Baron, R. M., & Kenny, D. A. (1986). The moderator–mediator variable distinction in social psychological research: Conceptual, strategic, and statistical considerations. *Journal of Personality and Social Psychology*, 51(6), 1173-1182. <http://dx.doi.org/10.1037/0022-3514.51.6.1173>
- Bayarçelik, E.B.& Fındıklı, A.M. (2016). The mediating effect of job satisfaction on the relation between organizational justice perception and intention to leave, *Procedia-Social and Behavioral Sciences*, 235, 403-411.
- Blau, Gary & Boal, Kimberly (1989); “Using Job Involvement Organizational Commitment Interactively to Predict Turnover”, *Journal of Management* Vol:15, No:1, 115-127.
- Büte, M. (2011). Nepotizmin İş Stresi, İş Tatmini, Olumsuz Söz Söyleme ve İşten Ayrılma Niyeti Üzerine Etkileri: Aile İşletmeleri Üzerinde Bir Araştırma. *Ç.Ü. Sosyal Bilimler Enstitüsü Dergisi*, 1, 177-194.
- Cacioppo, J. T., Hawkley, L. C., Crawford, E., Ernst, J. M., Burleson, M. H., Kowalewski, R. B., Malarkey, W.B., Van Cauter, E., ve Bernston, G. G. (2002). Loneliness and health: Potential mechanisms. *Psychosomatic Medicine*, 64, 407-417.

- Cammann, C., Fichman, M.G., Jenkins, D. ; Klesh, J.R. (1983). *Assessing the Attitudes and Perceptions of Organization Members*, John Wiley & Sons Inc. 71-138,
- Chan, S.H & Qiu, H.H (2011), “Loneliness, job satisfaction, and organizational commitment of migrant workers: empirical evidence from China”, *The International Journal of Human Resource Management*, 22(5), 1109–1127.
- Cohen, S. (2004). Social support and health. *American Psychologist*. November, 676-682.
- Cook, J. D., Hepworth, S. J., Wall, T.D., Warr, P. B., (1981). ‘The Experience of Work A Compendium and Review of Measures and Their Use’, *Academic Press*, 68-69.
- Çetin, A. & Alacalar, A. (2016). İş yaşamında yalnızlığı yordamada kişilik özellikleri ile algılanan sosyal ve örgütsel desteğin rolü, *Uluslararası Yönetim İktisat ve İşletme Dergisi*, 12(27), 193-216.
- Deliorman R. Bakoğlu, Boz T. İ, Yiğit,İ; Yıldız S. (2009); Tükenmişliği Ölçmede Alternatif bir Araç: Kopenhag Tükenmişlik Envanterinin Marmara Üniversitesi Akademik Personeli Üzerine Uyarlanması, *İ.Ü. Yönetim Dergisi*, 20(63),77 98.
- Demirbaş, B.& Haşit, G. (2016). İşyerinde yalnızlık ve işten ayrılma niyetine etkisi: akademisyenler üzerine bir uygulama, *Anadolu Üniversitesi Sosyal Bilimler Dergisi*, 16(1),137-158.
- Doğan, T. & Çetin, B. and Sungur, M, Z. (2009). İş Yaşamında Yalnızlık Ölçeği Türkçe formunun geçerlilik ve güvenilirlik çalışması, *Anadolu Psikiyatri Dergisi*, 10, 271-277
- Erdil, Oya & Keskin, Halit, (2003). Güçlendirmeye İş Tatmini, İş Stresi ve Örgütsel Bağlılık Arasındaki İlişkiler. *İ. Ü. İşletme Fakültesi Dergisi*, Nisan, 32(1), İstanbul,
- Erdirençelebi, M.,& Özer E., (2016). Örgütsel Yalnızlık, İş Tatmini ve İşten Ayrılma Niyeti Arasındaki İlişki ve Bir Uygulama, *IV. Örgütsel Davranış Kongresi Bildiriler Kitabı*. Adana. 4-5 Kasım 2016. 15-23
- Ernst, J. M. & Cacioppo, J. T. (1999). Lonely hearts: Psychological Perspectives On Loneliness, *Applied & Preventive Psychology*, 8, 1-22.
- Ertürk, E. & Erdirençelebi, M. (2018). Çalışanların Örgütsel Yalnızlık Algısının İş Tatmini ve İşten Ayrılma Niyeti Üzerine Etkileri, *Gaziantep Üniversitesi Sosyal Bilimler Dergisi*, 17(2), 603-618,

- Gierveld, J.J; Tilburg, T. & Dykstra, P.A. (2006). Loneliness and social isolation. *Cambridge handbook of personal relationships / A.Vangelisti and D.Perlman, eds. Cambridge: Cambridge University Press, 485-500.*
- Kafetsios, K. (2002). Attachment, social support and well-being across the life-span: Independent and combined effects. 11. International Conference On Personel Relationships poster, Halifax, Canada.
- Kanten, P. (2014). İşyeri nezaketsizliğinin sosyal kaytarma davranışı ve işten ayrılma niyeti üzerindeki etkisinde duygusal tükenmenin aracılık rolü, *Aksaray Üniversitesi İ.İ.B.F. Dergisi*, 6(1), 11-26
- Koçak, E. (2008). Ergenlerde yalnızlığın yordayıcısı olarak benlik saygısı ve sürekli öfke ve öfke ifade tarzlarının incelenmesi. *Yayınlanmamış yüksek lisans tezi, Çukurova Üniversitesi Sosyal Bilimler Enstitüsü*
- Mobley, W. H. (1977). Intermediate linkages in the relationship between job satisfaction and employee turnover. *Journal of Applied Psychology*, 62(2), 237-240
- Omar, S., & Noordin, F. (2016). Career Commitment and Intention to Leave Among ICT Professionals in Malaysia. In Proceedings of the 1st AAGBS *International Conference on Business Management 2014* (AiCoBM 2014) Springer, Singapore. (pp. 309-318).
- Peplau, L. & Perlman, D. (1982). Perspectives on loneliness. In L. Peplau ve D. Perlman (eds.). *Loneliness: A source book of current theory, research and therapy*, New York: John Wiley & Sons
- Spector, P.E. (1997) *Job Satisfaction: application, assessment, causes, and consequences*, Thousand Oaks, CA. Sage Publications.
- Şişman, M. & Turan, S. (2004). Bazı örgütsel değişkenler açısından çalışanların iş doyumunu ve sosyal-duygusal yalnızlık düzeyleri (meb şube müdür adayları üzerinde bir araştırma), *Osmangazi Üniversitesi Sosyal Bilimler Dergisi*, 5(1), 117-128.
- Tekingündüz, S. & Kurtuldu, A. (2015). İşten ayrılma niyeti, iş tatmini, örgütsel bağlılık, liderlik ve iş stresi arasındaki ilişkilerin analizi: bir hastane örneği, *International Journal of Human Sciences*, 12(1), 1501- 1517
- Teoman D. D., (2007). Performans Değerlendirme Sürecinde Oluşan Adalet Algısı, Bu Algının İç, Dış ve Sosyal Ödüllerle Olan İlişkinin İşten Ayrılma Niyetine Olan Etkisi, *Master Thesis of Psychology*, Istanbul University.

- Tuna M. ve Yeşiltaş M. (2014). Etik iklim, işe yabancılaşma ve örgütsel özdeşleşmenin işten ayrılma niyeti üzerindeki etkisi: otel işletmelerinde bir araştırma, *Anatolia: Turizm Araştırmaları Dergisi*, 25(1), 105-117.
- Wright S.L (2005), Loneliness in the Workplace, *Unpublished Doctoral Dissertation*, University of Canterbury. Christchurch, New Zealand),
- Wright S.L (2011), Is It Lonely at the Top? An Empirical Study of Managers' and Nonmanagers' Loneliness in Organizations, *The Journal of Psychology*, 146:1-2, 47-60, <http://dx.doi.org/10.1080/00223980.2011.585187> .
- Wright, S.L.; Burt C.D.B.; Strongman, K.T (2006), Loneliness in the workplace: Construct definition and scale development. *NZ Journal of Psychology*, 35, 59-68.
- Yakut, S. & Certel, H. (2016). Öğretmenlerde yalnızlık düzeyinin çeşitli değişkenler açısından incelenmesi, *Birey ve Toplum*, 6(11), 169-193.
- Yavuz M. & Akça M. (2018). Çatışma, Stres, Tükenmişlik ve İşten Ayrılma Niyeti: Medeni Durum ve Cinsiyete Göre Farklılıkların İncelenmesi, *İşletme Araştırmaları Dergisi*, 10/2, 827-846
- Yıldırım M. H., Erul E. E., Kelebek P. (2014). Tükenmişlik ile İşten Ayrılma Niyeti Arasındaki İlişki. Banka Çalışanları Üzerine Bir Araştırma. *Organizasyon ve Yönetim Bilimleri Dergisi*, 6 (1), 34-44. ISSN: 1309 -8039
- Yılmaz E. & Aslan H. (2013) Öğretmenlerin İş Yerindeki Yalnızlıkları Ve Yaşam Doyumları Arasındaki İlişkinin İncelenmesi, *Pegem Eğitim ve Öğretim Dergisi*, 3(3), 59-69
- Yılmaz E. (2010), "Rehabilitasyon Çalışanlarının İş Yaşamındaki Yalnızlıklarının İncelenmesi", <http://www.uoek2011.org/bildiri/bildiri.asp?uID=D3006AD5-76D0-45E2-AC27-FC49E8AE5038&id=161>



2nd ERASMUS INTERNATIONAL ACADEMIC RESEARCH
SYMPOSIUM
October 11-13, 2019
Paris/France

***Ebû Hanîfe ve Mürsel Rivayetleri Delil Olarak Kullanmasının
Bazı Gerekçeleri****

Doç. Dr. Veysel Özdemir
İnönü Üniversitesi İlahiyat Fakültesi

Giriş

Allah Teâlâ Hz. Muhammed (s.a.s.)'i Müslümanlar için bir hidayet ve rahmet kaynağı olarak göndermiş, İslâm'ı insanlara yaşayarak göstermek üzere risâlet görevi ile me'mûr kılmıştır. Bu meyanda Hz. Muhammed (s.a.s.), Kur'ân-ı Kerim'i tebliğ, tebyîn ve tafsîl gibi birçok vazifeyi 23 senede ikmâl etmiştir. Hz. Peygamber'in Kur'an-ı Kerim'i tefsîr, tebyîn ve tafsîl niteliğinde ve Kur'an dışında din ile ilgili va'z etmiş olduğu hususlardaki ifadeleri, davranışları ve takrîrleri genel anlamda sünneti oluşturmaktadır. Sünnet esasında, Yüce Allah'ın bir insan eliyle insanlığa göstermiş olduğu örnek İslâmî yaşayış modelidir (Ahzâb, 33/21). Bu model yaşantı biçiminin daha sonraki nesillere taşınması ve tüm insanlık tarafından bilinmesi bir gereklilik olmuştur. Hz. Peygamber tarafından ortaya konan insanî davranış modelinin haber şeklinde aktarımına "Hadis" denir (Koçyiğit, 1980, s. 120).

Hiz. Peygamber'in vefatını takip eden zamanlarda Müslümanlar içerisinde siyasi ve sosyal sebeplerden dolayı ortaya çıkan iç karışıklıklar

* Bu çalışma İnönü Üniversitesi Bilimsel Araştırma Projeleri Koordinasyon Birimince desteklenmiştir. Proje Numarası: 1840.

(fitne) ve birbirine muhalif grupların kendi haklılıklarını Hz. Peygamber'e tescil ettirme faaliyetleri hadis rivayetlerini olumsuz yönde etkilemiştir. Kötü niyetli taassup sahibi kişiler Hz. Peygamber'in söylemediği şeyleri O'na izâfe/isnâd etmeye başlamışlar yani Hz. Peygamber adına yalan haberler uydurmuşlardır. O tarihten itibaren bu tip çıkarıcı kişilerin uydurdukları yalan haberlerle gerçekte Hz. Peygamber'in sünnetini haber veren rivayetleri birbirinden ayırt etmek zarûrî olmuştur. Bunun için Hz. Peygamber'in hadislerinin naklinde, nakilci olan ravinin kendisinden naklettiği kişinin adını vermesi uygulaması yani isnâd sistemi getirilmiştir.

Hadis rivayetlerinin güvenilirliğini ortaya koyan ilk ve en etkili uygulama isnâddır. Çünkü hadislerin aktarımı ilk zamanlar klasik anlamda, tâbir-i câizse ağızdan ağıza olmuştur. Nebevî sünnet parçalarını içeren bu haberlerin Hz. Peygamber'e aidiyetinin en önemli sağlaması; hadisin kimden alındığının ifade edilmesidir. Zira tanınan ve güvenilen birinin Hz. Peygamber adına yalan söylemesi ihtimali oldukça zayıftır. Nitekim Hz. Peygamber'in birkaç kez tekrar ettiği "*Kim bile bile benim söylemediğim bir şeyi bana isnâd ederse cehennemdeki yerine hazırlansın!*" (Buhârî, 2015, s. İlim, "38"; Müslim, 2016, s. Mukaddime, "2"; Tayâlisî, 1999, ss. 1: 268, 281, 3: 557, 4: 170) şeklindeki çok ciddi tehdidinden herkes haberdardır. Çünkü yukarıda da ifade edildiği üzere Hz. Peygamber'in söz, uygulama ve takrîrleri İslam dinini oluşturmaktadır. Bu yüzden O'nun söylemediği bir şeyi O'na izâfe/isnâd etmek demek; doğrudan İslâm'a yeni bir şey ilave etmek/ihdâs etmek anlamına gelecektir.

Hadisin kimden işitildiğini ifade etme, metnini söyleyenine raviler vasıtasıyla ulaştırma anlamına gelen isnâd (Kâsimî, ts., s. 202), hadisin sıhhati için etkili bir önlem olmuştur. Ancak bu uygulamanın tarihsel gelişimini dikkate almak zarûridir. Çünkü isnâd uygulaması ikinci asrın neredeyse ilk yarısına kadar düzenlilik ihtivâ etmemektedir. Bu bakımdan kimi muhaddislerin bazı rivayetlerinde isnâdı uygulamadıkları olmuştur. Bu da isnâdı kopuk bazı rivayetlerle amel edilip edilmeme meselesini gündeme getirmiştir.

Hadislerin Hz. Peygamber'e aidiyetinin tespitinde ilk aranan şart olan isnâd; daha sonraki dönemde hadisin ayrılmaz bir parçası haline dönüşmüştür. Özellikle hicri ikinci yüzyılda hadiste imâm olan bazı âlimlerin bunu hadisin sıhhati için şart koştukları görülmektedir. Nitekim Şu'be b. el-Haccâc; "Senedinde ahberenâ ve haddesenâ lafızları bulunmayan hadisler abur cuburdur." (Hatîb el-Bağdâdî, 2002a, s. 2: 213)

demıştır. Ayrıca Muhammed b. Sîrîn (Müslim, 2016, s. Mukaddime, “4”), Abdullah b. el-Mübârek (Müslim, 2016, s. Mukaddime, “5”), Süfyânü’s-Sevrî, İmam Şafi’î (Leknevî, 2005, ss. 21-22), ve daha başka âlimlerden de buna benzer tepkiler gelmiştir.

Hicri birinci ve ikinci yüzyıllarda ortaya çıkan bazı sosyal, siyasal, itikâdî, mezhepsel vb. sebeplerden dolayı isnâdı kopuk (müsned olmayan) bazı rivayetlerle de amel edildiği bir vakiydir. Her ne kadar isnadın hicri birinci yüzyılda ortaya çıktığı hakkında görüşler bulunsa da ikinci yüzyılın ortalarına kadar bazı rivayetlerin isnâda gerekli özeni göstermediği bilinmektedir. Bu yüzden ikinci yüzyılın ortalarına kadar irsâl, tedlîs, inkıta gibi isnâd dışı uygulamalar görülmektedir. Bunun çeşitli sebepleri bulunmaktadır. Bu yüzden özellikle fakihler isnâdı munkatî’ ve müsned olmayan bazı rivayetlerle de amel cihetine gitmişlerdir. Bu fakihlerden birisi de Ebû Hanîfe’dir. O, özellikle baş tarafı kopuk olan (mürsel) rivayetlerle amel etmekte bir mahzur görmemiştir. Bunun sebepleri üzerinde duracağımız bu çalışmada öncelikle Ebû Hanîfe’nin hayatı, ilmi kişiliği, yaşadığı zamanın sosyal ve siyasal ortama kısa bir şekilde bakmakta fayda vardır. Nitekim bu bilgiler onun ihticâc ettiği hadislerde irsâli kabul etmesinin sebeplerini ortaya koyacaktır.

1. Ebû Hanîfe’nin hayatı ve İlmi Şahsiyetine Kısa Bir Bakış

80 (699) yılında Kûfe’de doğan Ebû Hanîfe’nin adı ve nesebi, torunu İsmail b. Hammâd’ın verdiği bilgiye göre Nu’mân b. Sâbit b. Nu’mân b. el-Merzubân’dır (Hatîb el-Bağdâdî, 2002b, s. 15: 448). Menşeinin neresi olduğu konusunda bazı görüşler ileri sürülse de Fars asıllı olduğu daha çok öne çıkmaktadır (Zehebî, 1985, s. 6: 390). Yine torununun bildirdiğine göre hür bir aileden gelmektedir ve hiçbir zaman köle olmamışlardır (Hatîb el-Bağdâdî, 2002b, s. 15: 448).

Tabakat ve menâkıb müelliflerinin büyük çoğunluğu Ebû Hanîfe’yi tebeu’t-tâbiînden sayar. Fakat onun bazı sahâbilerle görüşüğünü ve onlardan hadis rivayet ettiği, dolayısıyla tâbiînden olması gerektiğini ileri sürenler de vardır (Uzunpostalcı, t.y., s. 132). Nitekim Ebû Hanîfe’nin doğduğu çağ küçük yaşlı sahâbenin bulunduğu zaman dilimine tekabül eder. Ayrıca Kûfe’ye geldiğinde Enes b. Mâlik’i görmüştür. Dolayısıyla Tâbi’ûn tabakasından olduğu da ileri sürülmüştür. ‘Atâ b. Ebi Rebâh, Hammâd b. Ebi Süleyman, ‘Adî b. Sâbit, İkrime, el-Arec, Amr b. Dînâr, Nâfi’, Katâde, Kâsım b. Abdîrrahman b. Abdillâh b. Mes’ûd, Abdillâh b. Dînâr, Alkame, Simâk b. Harb, Âsım b. Behdele, İbn Şihâb ez-Zührî, Muhammed b. el-Münkedir, Ebu İshak es-Sabî’î, Ebu’z-Zübeyr el-

Mekkî, Hişâm b. ‘Urve ve daha başkalarından ilim almış ve hadis rivayetinde bulunmuştur (Hatîb el-Bağdâdî, 2002b, s. 15: 445; Zehebî, 1985, ss. 6: 391-392).

Ebû Hanîfe’nin bilgisi kendisinin zikrettiği üzere Ömer b. el-Hattâb, Ali b. Ebi Tâlib, Abdullah b. Mes‘ûd ve Abdullah b. Abbâs gibi sahâbîlerin en bilginlerine dayanmaktadır. Şöyle ki; ikinci Abbâsî halifesi Ebû Ca‘fer el-Mansûr, kendisine ilmi nereden aldım şeklinde bir soru yöneltince; “Ben Hammâd’dan, o İbrâhim en-Neha’î’den o da Hz. Ömer, Hz. Ali, Abdullah b. Mes‘ûd ve Abdullah b. Abbas’tan aldı” demiştir (Hatîb el-Bağdâdî, 2002b, s. 15: 458).

Yaşadığı devirde pek çok âlim ile görüşüp ilim almıştır ancak onun üzerinde en çok Hammâd b. Ebî Süleymân’ın tesiri olmuştur (Hayatı için bkz. Zehebî, 1985, s. 5: 527). 102 (720) yılından itibaren hocasının vefatına kadar on sekiz yıl süreyle onun ders halkasına devam etmiş, en seçkin öğrencileri arasında yer almış, hocasının bulunmadığı zamanlarda ona vekâleten ders verecek seviyeye yükselmiştir. Hammâd’ın 120 (738) yılında ölümü üzerine, kırk yaşlarında iken arkadaşları ve öğrencilerin ısrarları üzerine hocasının yerine geçerek ders okutmaya başlamış, bu hocalığı bazı aralıklarla ölümüne kadar sürmüştür (Uzunpostalcı, t.y., s. 132).

Buna göre Ebû Hanîfe’nin ilmi silsilesini/kaynağını şu şekilde gösterebiliriz:

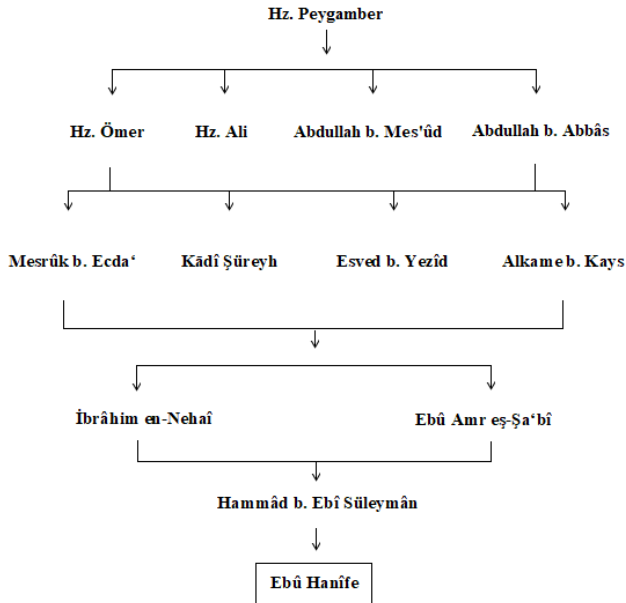

2. Ebû Hanîfe'nin Yaşadığı Çağda Siyâsî ve Sosyal Durum

Yaşadıkları zaman diliminde özellikle bulunduğu bölgenin siyâsî yapısı, ortamı, idarecilerin kendilerine karşı tutumları, toplumun yapısı, itikâdî ve fikhî mezheplerin birbirlerine olan bakışları vs. ilim ehlini derinden etkilemektedir. Bu bakımdan Ebû Hanîfe'nin yaşadığı zamanlarda, bulunduğu bölgedeki siyâsî ve sosyolojik durumuna kısa bir şekilde göz atmak gerekmektedir.

Ebû Hanîfe, yaşamı esnasında Emevîlerin yıkılmasına, Abbasîlerin de kurulmasına tanıklık etmiştir. Bu devletlerden birinin yıkılması diğerinin kurulması onun yaşadığı bölgede gelişmiştir. Bilindiği üzere Ebû Hanîfe Kûfe şehrinde doğmuş ve hayatını umumiyetle – kısa süreler dışında – burada geçirmiştir. Kûfe özellikle onun yaşadığı yıllarda birçok siyâsî ve itikâdî ihtilafa sahne olan bir yerdir. Ömrünün elli iki yılı Emevîler, on sekiz yılı Abbâsîler döneminde geçen Ebû Hanîfe, Emevî Halifesi Abdülmelik b. Mervân'dan (685-705) başlayarak son halife II. Mervân zamanına (744-750) kadar geçen bütün olaylara, hilâfetin Emevîler'den Abbâsîler'e geçişine ve Abbâsî halifelerinden Ebû'l-Abbas es-Seffâh (750-754) ile Ebû Ca'fer el-Mansûr (754-775) zamanında gelişen olaylara şahit olmuştur (Uzunpostalcı, t.y., ss. 132-133).

Kûfe'de Hz. Hüseyin'in torunu Zeyd b. Ali, 122 (739) yılında bir isyan başlatınca zaten Hz. Ali evlatlarına karşı muhabbet besleyen Ebû Hanîfe bu hareketi maddî ve manevî olarak desteklemiştir. Ancak bu isyan kısa sürede onun Zeyd b. Ali'nin öldürülmesi ile sonlandırılmıştır (İbnü'l-Esîr, 1997, ss. 4: 266-268). Bu tarihten birkaç yıl sonra 127 (745) yılında Hâricîler isyan çıkarak Kûfe'yi ele geçirmişlerdir. Emevîler burayı ancak iki yıl sonra geri alabilmişlerdir (Zetterstéen, 1966, s. 966). Üst üste gelen bu olaylar âlimlerin Emevî hilâfetini açıktan tenkit etmelerine, dolayısıyla hilâfetin sarsılmasına sebep olmuştur. Son halife II. Mervân, gönüllerini almak ve yönetime karşı muhalefetlerini yumuşatmak için Irak Valisi İbn Hübeyre aracılığıyla birçok âlime memuriyetler teklif etmiştir. Bu arada Ebû Hanîfe'ye de Kûfe kadılığı veya beytülmâl emniyeti teklif edilmiş, her türlü baskıya rağmen kabul etmeyince de hapsedilmiş ve dövülmüştür. 130 (748) yılında cereyan eden bu olayda Ebû Hanîfe'nin durumunun ağırlaştığı, sağlığının kötüye gittiği görülünce valiye haber verilmiş, vali de arkadaşlarıyla istişare etmesi için Ebû Hanîfe'ye zaman tanıyarak onu hapisten çıkarmıştır. Bunun üzerine Ebû Hanîfe Mekke'ye gitmiş ve hilâfet Abbâsîler'e intikal edinceye kadar orada kalmıştır (Uzunpostalcı, t.y., s. 133).

100 (718) yılından beri faaliyetlerini gizlice yürüten Abbâsîler 132 (749)'da ayaklanma çıkarmış ve öncelikle Kûfe'ye (Zetterstéen, 1966, s. 966) bir yıl sonra ise Emevîleri yıkarak tüm devlete hâkim olmuşlardır (Yıldız, 1988, s. 34). Ebû Hanîfe Hz. Ali evlâdının haklarını koruyacağını söyleyen Abbâsîler'in kuruluşundan memnun ve ümitvar olduğu için Kûfe'ye dönerek arkadaşlarıyla birlikte Ebû'l-Abbas es-Seffâh'a biat etmiştir (Uzunpostalcı, t.y., s. 133).

Başlangıçta Hz. Ali evladı ile hareket eden Abbâsîler devlete hâkim olunca tam tersine davranıp, onları teker teker ortadan kaldırmaya başladılar. Bunun üzerine Hz. Ali'nin soyundan gelen Muhammed b. Abdullah el-Mehdî en-Nefsüzzekiyye (ö. 145/763), 126 (744) yılından itibaren halktan imam olarak biat almaya başlamış, birkaç yıl boyunca taraftar toplayarak Abbâsîler yerine Ali evlatlarının halifeliğe layık olduğunu iddia ederek 145 (762) yılında devletin birçok yerinde ayaklanma başlatmıştır. Aynı zamanda kardeşi İbrahim b. Abdullah (ö. 145/763) da Basra'da isyan etmiştir. İki buçuk ay kadar sonra Muhammed b. Abdullah Medine'de (İbnü'l-Esîr, 1997, ss. 5: 109-128; Öz, 2005, ss. 489-490), İbrahim ise Kûfe yakınlarındaki savaşta öldürülmüştür (İbnü'l-Esîr, 1997, ss. 5: 135-143; Öz, 2000, ss. 283-284).

Ebu Hanife, hilafetin Abbâsîler'den ziyade Ali evlatlarının hakkı olduğunu belirterek bu hareketi desteklemiştir (Ebû'l-Ferec el-İsfahânî, t.y., s. 310; İbnü'l-Esîr, 1997, s. 5: 111; Öz, 2005, s. 490). Buna göre onun Abbâsîler'e karşı tutumu, en-Nefsüzzekiyye isyanının sert bir şekilde bastırılmasına kadar sürmüştü, bu olaylardan sonra Abbâsî hilâfetine karşı açıkça tavır almaya başlamıştır. Bu zamana kadar sadece derslerinde Abbâsîler'in bazı tutumlarını tenkit etmekte iken bu olaylarda ihtilâlcileri desteklemek gerektiğini açıkça söylemiş, hatta Mansûr'un kumandanlarını ihtilâlcilere karşı savaşmaktan vazgeçirmeye çalışmıştır. Bunun üzerine Halife Mansûr, Ebû Hanîfe'nin kendisine bağlılığını da denemek amacıyla yeni kurulan Bağdat şehrinin kadılığını ona teklif etmiştir. Bu teklifi kabul ettiğini ve görevinin çok kısa sürdüğünü söyleyenler varsa da daha sağlam rivayetlere göre kadılığı kabul etmemiş, bunun sonucu olarak yetmiş yaşında olmasına rağmen Bağdat'ta hapse atılmış, işkenceye maruz kalmıştır (Uzunpostalcı, t.y., s. 133). 150 (767) yılında Bağdat'ta vefat eden Ebû Hanîfe'nin işkence ve zehirlenme sonucunda hapisten cenazesinin çıktığı söylenilmektedir (Şibay, t.y., s. 25).

3. Mürsel rivayetleri kabul etmesinin bazı gerekçeleri

İsnadında Resulullah (s.a.s.) ile tâbiûn arasındaki ravisi düşen hadis (Hâkim en-Nisâbüri, 1998, s. 67; İbn Hacer el-Askalânî, 2000, s. 82) anlamına gelen mürsel kavramı ilk dönem hadisçileri ve fakihleri arasında senesinde ravi düşmesi bulunan hadise denirdi (İbnu's-Salâh, 1998, ss. 52-53).

Mürsel hadisin kavramsal anlamı üzerinde tartışma bir yana birinci anlamı olan yani “Tâbiûnun ‘Kâle Resûlullah’ diyerek Hz. Peygamber’den rivayet ettiği hadis”i Ebû Hanîfe mutlak manada delil olarak kabul etmiştir (Hatîb el-Bağdâdî, 2002a, s. 2: 435). Onun bu tür isnadı kopuk rivayetleri delil olarak kullanmasının bazı gerekçeleri bulunmaktadır. Bu gerekçeleri şu şekilde belirtebiliriz:

1. İsnad sistemi hicri ilk yüzyılda yaygınlaşmamıştı. İsnadlı rivayet her ne kadar ilk yüzyılda başladıysa da yaygın bir şekilde kullanımı ve isnadsız rivayet etmeme geleneği ikinci yüzyılda olmuştur. Tâbiûnun mürselleri ise ekseriyetle birinci yüzyıldadır. Bu da Ebû Hanîfe’nin şehylerinin yaşadığı dönemdir (Ünal, 1994, s. 58). Bu yüzden Ebû Hanîfe mürsel rivayetlere karşı toleranslı davranmıştır.

2. Mürsel rivayetlerin çoğunlukla yapıldığı ilk yüzyılda raviler Hz. Peygamber dönemine yakın oldukları ve de genel itibariyle birbirlerine itimat ettiklerinden dolayı rivayeti aldıkları kişilerin adlarını zikretmeden direk Hz. Peygamber’e izafe etmekte bir beis görmemekteydiler (Polat, 2010, s. 79).

3. Bazı raviler siyâsî ve ideolojik baskılardan dolayı hadisi öğrendiği sahâbînin ismini vermekten çekinmekteydiler (Polat, 2010, s. 80). Bu yüzden o sahâbînin ismini atlayıp direk Hz. Peygamber’den rivayet etmişlerdir. Örneğin Hasan el-Basrî’ye Yunus b. Ubeyd “Resûlullah (s.a.s.)’e ulaşmadığım halde neden ‘Kâle Resûlullah’ diye nakilde bulunuyorsun” diye sorunca, o şu cevabı vermiştir: “Ey kardeşimin oğlu, bu soruyu bana şimdiye kadar senden başka soran olmadı. Bana yakınlığın olmasaydı cevaplamazdım. Gördüğün gibi şunun (Haccâc’ın) zamanında Ali’den aldığım hadislerde onun adını söyleyemiyorum (Kâsimî, ts., ss. 142-143).

Bilindiği üzere Haccâc, Emevîler’in muhaliflerine karşı çok sert ve acımasız davranmıştır. Enes b. Mâlik, Câbir b. Abdullah ve Sehl b. Sa’d gibi sahâbîleri dahi aşağılayarak halkın gözünden düşürmek için onları Hz. Osman’a yardım etmemek, dolayısıyla da ölümüne sebep olmakla suçlayıp; Enes’le Sehl’in boyunlarına, Câbir’in de eline damga vurmuştur. Ayrıca devlete başkaldıran âsilere yardım ettiğini söylediği Enes’in bütün mallarına el koymuştur.(Canan, 1995, s. 234) Ayrıca yine muhaliflerinden meşhur muhaddis ve müfessir Saîd b. Cübeyr dâhil

binlerce kişiyi öldürtmüş, kendisine yeminle biat ettirmiş, yeminlerinden dönenlere mürted muamelesi uygulamış, müslüman oldukları halde mevâliden haraç ve cizye almıştır (Aycan, 1996, s. 428).

Haccâc'ın muhaliflerine karşı acımasızca yürüttüğü bu uygulamalardan dolayı bazı muhaddisler özellikle Hz. Ali ve ashabının isimlerini zikretmekten çekinmekteydiler. Bu yüzden rivayetlerin bir kısmı mürsel olmaktadır. Eğer mürsel olan bu rivayetler zayıf diye merdud kapsamına alınsaydı birçok konudaki hadislerden mahrum kalınacaktı.

4. Dini meselelerin konuşulduğu ortamlarda bazen isnad hafzedilerek hızlıca hadisin metni rivayet edilirdi. Özellikle tâbî'ün devrindeki bazı muhaddisler, dini irşâd ve teblîğ gibi bazı amaçlarla hadîsi aldığı kişiyi atlayarak sahâbeden nakillerde bulunmuşlardır (Hâkim en-Nisâbü'rî, 1998, s. 165). Bu da müsned ve mevsûl bir rivayetin mürsel olarak zikredilmesi anlamına gelmekteydi (Polat, 2010, s. 78). Böylelikle mürsel rivayetler yaygınlaşmıştır.

5. Ebû Hanîfe'nin hadis rivayet ettiği hocalarının da mürsel hadis rivayet eden ravilerden olması, onun mürsel rivayetlere bakış açısında önemli rol oynamıştır. Bu yüzden Ebû Hanîfe bu şekilde rivayet etme geleneğine muhalefet etmemiş ve en azından bu sistemi kayıt dışına itmemiştir. Onun mürsel rivayet eden hocalarından bazıları şunlardır:

'Atâ b. Ebî Rebâh (el-'Alâî, 2005, s. 237), 'Amr b. Dînâr (el-'Alâî, 2005, s. 243), Nâfi' Mevlâ İbn Ömer (el-'Alâî, 2005, s. 290), Katâde b. Di'âme (el-'Alâî, 2005, s. 254), 'Avn b. Abdillâh b. 'Utbe (el-'Alâî, 2005, s. 249), Kâsım b. Abdirrahman b. Abdillâh (el-'Alâî, 2005, s. 252), Hakem b. Uteybe (el-'Alâî, 2005, s. 167), 'Alkame b. Mersed (el-'Alâî, 2005, s. 240), Ziyâd b. 'Îlâka (el-'Alâî, 2005, s. 178), Simâk b. Harb (el-'Alâî, 2005, s. 191), 'Asım b. Behdele (el-'Alâî, 2005, s. 203), Abdulmelik b. 'Umeyr (el-'Alâî, 2005, s. 230), Muhammed b. el-Münkedir (el-'Alâî, 2005, s. 270), Ebû İshâk es-Sabî'î (el-'Alâî, 2005, s. 245), Mansûr b. el-Mu'temir (el-'Alâî, 2005, s. 287), Müslim el-Batîn (el-'Alâî, 2005, s. 280), Muhammed b. Müslim Ebu'z-Zübeyr el-Mekkî (el-'Alâî, 2005, s. 269), 'Atâ b. es-Sâib (el-'Alâî, 2005, s. 238), Hişâm b. 'Urve (el-'Alâî, 2005, s. 293).

Esasında Ebû Hanîfe mürsel hadisleri kabul eden bir geleneğe sahip idi. Nitekim yukarıda da geçtiği üzere, onun ilmi hayatında en fazla etkili olan Hammâd b. Ebî Süleymân'ın da irsâl yaptığı bildirilmektedir (İbn Hacer el-Askalânî, ts., s. 23). Ayrıca Hammâd'ın en önemli hocaları İbrahim en-Neha'î (el-'Alâî, 2005, ss. 141-142) ve Âmir eş-Şa'bî'nin (el-'Alâî, 2005, s. 204) mürsel rivayetlerde buldukları söylenilmektedir. Buna göre Ebû Hanîfe'nin yetiştiği ilmi gelenekte böyle bir metot uygulanagelmekteydi ve o da bu geleneğe uymuştur.

Sonuç

Müslümanlar Allah'ın yeryüzüne göndermiş olduğu eşsiz Resûlüne saygı ve ihtiram göstermiş, bu onun vefatından sonra da devam etmiştir. Allah'ın hidâyet ve rahmet kaynağı olan elçisinin sözleri, fiilleri ve takrirlerine de gereken ihtimam gösterilmiş; bunların bozulmadan aktarılmasına da titizlikle riayet edilmeye çalışılmıştır. Bu sebeple hadis rivayet usûl ve kâideleri ortaya konulmuştur. Bu kâidelerin en önemlisi de hadislerin isnadlı rivayet edilmesidir. Ebû Hanîfe hicrî ilk asrın son çeyreğinde doğmuş ve ikinci asrın başlarında ilme başlamıştır. Onun ilmi faaliyetlerde bulunduğu yıllar ile isnadın hadislerin ayrılmaz bir parçası haline gelmesi neredeyse eşzamanlıdır. Ayrıca hicri ikinci asrın ortalarına doğru önemli hadis âlimleri isnadın önemini her gittikleri yerde vurgulamışlardır. Buna rağmen Ebû Hanîfe isnada muhalif olan irsâl problemini kabul etmiştir. Kuşkusuz onun mürsel rivayetleri kabul etmesinin bazı gerekçeleri olmalıdır. Bize göre bunun en önemli gerekçesi; yetişmiş olduğu ilmi gelenektir. Nitekim ilmi anlamda yetişmesinde en önemli katkısı olan hocası Hammâd b. Ebî Süleyman'ın da irsâl yapmasıdır. Hatta onun en meşhur hocaları da irsâl yapmıştır. Bununla birlikte o yıllarda İslam tarihinde görülen iktidarın muhaliflerine karşı yürüttüğü politik baskı ve şiddet de onun mürsel rivayetlere bakışında etkili olmuştur. Zira Ebû Hanîfe'nin yaşadığı bölgede muhaddisler iktidarın muhalifi olan sahâbîler kanalıyla gelen hadislerde irsâl yaparak o sahâbîlerin adlarını zikretmiyorlardı.

Sonuç olarak; Ebû Hanîfe'nin yukarıda zikrettiğimiz gerekçelerden dolayı mürsel rivayetlerle ihticâc etmekte bir beis görmediği kanaatini taşımaktayız.

Kaynakça

- Aycan, İ. (1996). Haccâc b. Yûsuf b. Matar. İçinde *Türkiye Diyanet Vakfı İslâm Ansiklopedisi* (C. 14, ss. 427-428). Türkiye Diyanet Vakfı Yayınları.
- Buhârî, M. b. İ. (2015). *Sahîh*. Beyrut: Müessesetü'r-Risâle Nâşirûn.
- Canan, İ. (1995). Enes b. Mâlik. İçinde *Türkiye Diyanet Vakfı İslâm Ansiklopedisi* (C. 11). İstanbul: Türkiye Diyanet Vakfı Yayınları.
- Ebü'l-Ferec el-İsfahânî, A. b. el-Hüseyn. (t.y.). *Makâtîlü't-Tâlibiyyîn*. Beyrut: Dârü'l-Ma'rife.
- el-'Alâî, S. E. S. b. H. (2005). *Câmi'u't-tahsîl fi ahkâmi'l-merâsîl*. Beyrut: 'Âlemu'l-Kutub.

- Hâkim en-Nisâbûrî, M. b. A. (1998). *Ma'rifetu 'ulumi'l-hadîs*. Beyrut: Dâru İhyai'l-'Ulûm.
- Hatîb el-Bağdâdî, A. b. A. E. B. (2002a). *El-Kifâye fî ilmi'r-rivâye*. Mısır: Mektebetü İbni Abbâs.
- Hatîb el-Bağdâdî, A. b. A. E. B. (2002b). *Târîhu Bağdâd* (C. 1–16). Beyrut: Dâru'l-Ğarbi'l-İslâmî.
- İbn Hacer el-Askalânî. (ts.). *Ta'rîfu ehli't-takdîs bi merâtibi'l-mevsûfîne bi't-tedlîs*. y.y.: b.y.
- İbn Hacer el-Askalânî. (2000). *Nüzhetü'n-nazar fî tavdîhi nuhbeti'l-fiker*. Dimaşk: Matba'atu's-Sabâh.
- İbnu's-Salâh, O. b. A. (1998). *'Ulûmu'l-hadîs*. Beyrut: Dâru'l-Fikr.
- İbnü'l-Esîr, E.-H. A. b. M. b. M. b. el-Esîr el-Cezerî. (1997). *El-Kâmil fî't-târîh*. Beyrut: Dârü'l-Kitâbi'l-Arabî.
- Kâsimî, M. C. (ts.). *Kavâ'idü't-tahdîs min funûni mustalahi'l-hadîs*. Beyrut: Dâru'l-Kutubi'l-İlmiyye.
- Koçyiğit, T. (1980). *Hadis Istılahları*. Ankara: Ankara Üniversitesi İlahiyat Fakültesi Yayınları.
- Leknevî, E.-H. M. A. (2005). *El-Ecvibetü'l-fâdıla li'l-esileti'l-aşeretü'l-kâmile*. Beyrut: Mektebetü'l-Matbû'ati'l-İslâmiyye.
- Müslim, b. el-Haccâc. (2016). *Sahîh*. Beyrut: Müessesetü'r-Risâle Nâşirûn.
- Öz, M. (2000). İbrahim b. Abdullah. İçinde *Türkiye Diyanet Vakfı İslâm Ansiklopedisi* (C. 21, ss. 283-284). İstanbul: TDV Yayınları.
- Öz, M. (2005). Muhammed b. Abdullah el-Mehdî. İçinde *Türkiye Diyanet Vakfı İslâm Ansiklopedisi* (C. 30, ss. 489-490). İstanbul: TDV Yayınları.
- Polat, S. (2010). *Mürsel Hadisler ve Delil Olma Yönünden Değeri*. Ankara: Türkiye Diyanet Vakfı Yayınları.
- Şibay, H. S. (t.y.). Ebû Hanîfe. İçinde *İslâm Ansiklopedisi* (C. 4, ss. 20-28). İstanbul: Milli Eğitim Basımevi.
- Tayâlisî, E. D. S. b. D. b el-Cârûd el-Fârisî. (1999). *Müsnedu Ebî Davud et-Tayalisi*. Cize: Hicr li't-Tıbaa ve'n-Neşr.
- Uzunpostalcı, M. (t.y.). Ebû Hanîfe. İçinde *Türkiye Diyanet Vakfı İslâm Ansiklopedisi* (C. 10, ss. 131-138). İstanbul: Türkiye Diyanet Vakfı Yayınları.

- Ünal, İ. H. (1994). *İmam Ebu Hanife'nin hadis anlayışı ve Hanefi mezhebinin hadis metodu*. Ankara: Diyanet İşleri Başkanlığı Yayınları.
- Yıldız, H. D. (1988). Abbâsîler. İçinde *Türkiye Diyanet Vakfı İslâm Ansiklopedisi* (C. 1, ss. 31-48). İstanbul.
- Zehebî, Ş. E. A. M. b. A. (1985). *Siyeru a'lâmi'n-nübelâ*. Beyrut: Müessesetü'r-Risâle.
- Zetterstéen, K. V. (1966). Kûfe. İçinde *İslam Ansiklopedisi* (C. 6, ss. 964-967). İstanbul: Milli Eğitim Basımevi.



2nd ERASMUS INTERNATIONAL ACADEMIC RESEARCH
SYMPOSIUM
October 11-13, 2019
Paris/France

***Tovmas Nazarbekyan'ın "Ermeni Kolordusu Türk Silahlı
Kuvvetleri'ne Karşı" Adlı Anılarında Birinci Dünya Savaşı***

Dr. Doğanay Eryılmaz

Ankara Üniversitesi, Dil ve Tarih-Coğrafya Fakültesi

Bu çalışmada Birinci Dünya Savaşı'nın birincil tanığı olan Rus Ordusu generallerinden Tovmas Hovhannesi Nazarbekyan'ın *Ermeni Kolordusu Türk Silahlı Kuvvetleri'ne Karşı* adlı anılarında verdiği bilgilerle, Ermeni tarihçilerin anlattığı Birinci Dünya Savaşı olayları karşılaştırılacaktır. Yapacağımız değerlendirme sonrasında, Birinci Dünya Savaşı'nın Ermeniler için o tarihte ne ifade ettiği ile günümüzde Ermeni tarihçiler tarafından nasıl yansıtıldığı net bir şekilde görülebilecektir.

Birinci Dünya Savaşı başladığında siyasi bir devlete sahip olmayan Ermeniler için söz konusu savaş, Rus ordusuna gerek çete faaliyetleri ile gerekse Rus ordusuna doğrudan katılarak Osmanlı ordusuna karşı gerçekleştirilmiştir. Nazarbekyan'ın eserinde 1917 yılında Rus Devriminin ardından Ermeni Gönüllü Birlikleri tarafından Doğu Anadolu'da Türk birliklerine karşı sürdürülen savaş konu edilmektedir. Birinci Dünya Savaşı, Nazarbekyan'ın anılarında bir Ermeni'nin gözünden 1917 yılından savaş sonuna kadar anlatılmaktadır.

Tovmas Hovhannesi Nazarbekyan, Ermeni asıllı Rus bir ailenin çocuğu olarak 1855 yılında Tiflis'te doğmuştur. Rus ordusu generallerinden olan Nazarbekyan, Rus-Japon Savaşı'nda (1904–1905) ve Birinci Dünya Savaşı'nda Kafkas cephesinde bulunmuştur (Sarınay, 2008, s. 100).

1917 yılında, Rus Devrimi'nin gerçekleşmesinin ardından geri çekilen Rus birliklerinin yerine, Aralık 1917'de Rus Kafkas Ordusu Komutanı General Przhevalski'nin onayı ile Ermeni gönüllü birliklerinden oluşan bir grup, Nazarbekyan'ın ve sivil bir yetkili olan Dro lakaplı Drastamat Kanayan'ın komutası altında Doğu Anadolu'da Türk birliklerine karşı savaşmayı sürdürmüşlerdir.

Nazarbekyan'ın anıları üç ana bölümden oluşmaktadır. 1. bölüm, 20 Kasım 1917 tarihinde başlar. General, eserin ilk paragrafında Tiflis'ten gelen bir telgrafta “Ermeni Kolordusu'nun kurulması için gelişinizi bekliyoruz” (Մազ աք բ է լ յ աւ , 1994, s. 12) haberini aldığını belirtir. Daha sonra yazar, bu kolordunun kaç birlikten oluştuğunu ve hangi bölgelere yerleştirildiklerini ayrıntılarıyla anlatır (Մազ աք բ է լ յ աւ , s. 15-16).

Eserin 2. bölümü üç başlık altında yazılmıştır: “Vehib Paşa'nın Saldırıya Geçmesi Hakkında”, “Türkler Tarafından Erzincan'ın İşgal Edilmesi ve Silahlı Kuvvetlerimizin Erzurum'a Kadar Geri Çekilmesi”, “Erzurum'a Geri Çekilme Hakkında”.

Bu bölümde aktarılan tarihsel olaylara bakıldığında, ilk olarak Türk ordusunun Doğu Anadolu Bölgesi'nde bulunan yerleri geri almak üzere yaptığı karşı taarruzlar göze çarpar. Ermenilere karşı savaşan Türk ordusunun başında, 2. Ordu Komutanı olarak görevlendirilen Kaçı Vehip Paşa (1877–1940) vardır. Vehip Paşa, Erzurum kalesinin Ruslar tarafından düşürülmesi üzerine ordu komutanlığından ayrılan Mahmud Kamil Paşa'nın yerine tayin edilmiştir. Bolşevik İhtilali üzerine Rusların savaştan çekilmelerinden yararlanan Vehip Paşa, 12 Şubat 1918'de iki koldan harekete geçerek, 24 Şubat'ta Trabzon'u, Mart ayında da Hopa'yı geri almış ve Birinci Dünya Savaşı'nın başlangıcındaki Türk sınırına ulaşmayı başarmıştır (Tevetoğlu, 1974, s. 86-87).

Nazarbekyan'ın anlattığı olaylar, Kaçı Vehip Paşa'nın Bolşevik İhtilali üzerine Rusların geri çekilmesinin ardından başlattığı karşı taarruz ile ilgilidir. Türklerin aniden saldırıya geçmesi üzerine Rus Başkomutanlığı'ndan, her kolordunun elinde ne kadar güç olduğunu belirlemek amacıyla rapor istendiği, Nazarbekyan'ın anılarındaki ilk bilgilerdendir (Մազ աք բ է լ յ աւ , s. 28-29).

Türklerin Trabzon'u aldıkları ve doğuya doğru ilerledikleri dönemin anlatıldığı "Vehip Paşa'nın Saldırıya Geçmesi Hakkında" başlıklı bu bölümde, Nazarbekyan, söz konusu taarruz dolayısıyla yapılan askeri toplantıda alınan kararlardan da bahsetmektedir. Bu toplantıda, Türk ordusunun henüz Trabzon'a giden yolu kesmediği, çoğunlukla kadınlar, çocuklar ve yaşlılardan oluşan 5.000 Ermeni nüfusunun bulunduğu Erzincan'dan bu kişilerin sevkini zor olacağı düşünülerek Türklere karşı mümkün olduğu kadar mücadele etme kararının alındığı belirtilmektedir (Մալախյան, s. 36). Ancak Trabzon'u tekrar topraklarına katmış olmanın sevinciyle yeni bir ruh kazanan Türk ordusunun ilerleyişi karşısında, bazı komutanların geri çekilmekten yana olduklarından da söz edilmektedir (Մալախյան, s. 37).

"Türkler Tarafından Erzincan'ın İşgal Edilmesi ve Silahlı Kuvvetlerimizin Erzurum'a Kadar Geri Çekilmesi" başlıklı bölümde, Birinci Dünya Savaşı sırasında Temmuz 1916'da Ruslar tarafından işgal edilen Erzincan'ın, Kaçı Vehip Paşa komutasındaki Türk ordusu tarafından Şubat 1918'de tekrar alınışı ile ilgili olaylar (Parmaksızoğlu, 1968, s. 361), Ermeni ordusunun bakış açısından anlatılmaktadır.

Türklerin Erzincan'ı almak üzere taarruza geçtiği günlerde Ermeni Kolordusu'nda Nazarbekyan'ın tanıklığında gerçekleşen tüm olaylar tarih ve saat belirtilerek anlatılmakta ve Ermenilerin Erzurum'a geri çekilmelerini gerektiren bütün nedenler açıklanmaktadır. İlk anlatılan olay, Türklerin saldırısının ardından, karşı saldırıya geçme emrinin verilmesidir (Մալախյան, s. 39).

Burada Nazarbekyan, hangi birliklerin nerede görevlendirildiğini, hangi birliklerin Türkleri oyalamak amacıyla şehirde kaldığını, bunların kaç kişiden oluştuğunu ayrıntılarıyla yazmaktadır. Erzincan'da gerçekleşen bu savaş sırasında Ermeni Kolordusuna ait birliklerin verdiği kayıplar da, eserde kaydedilmiştir. General, bu savaşın ardından Erzincan'dan Erzurum'a geri çekilme emrini hangi şartlar altında verdiğini de açıklamaktadır (Մալախյան, s. 39). General Nazarbekyan'ın başlattığı geri çekilme hareketi ilerleyen taarruzlar ve elverişsiz hava şartları dolayısıyla ordu karargâhı tarafından da kabul edilmiş, Nazarbekyan'a gönderilen bir telgrafla Erzincan Tugayı'nın Mamahatun'a kadar geri çekilmesi emri verilmiştir. Yazar, bu durumun Ermeni askerleri üzerinde etkisini eserinde anlatmakta ve askerler arasında geri çekilme isteğinin arttığını belirtmektedir (Մալախյան, s. 40-41).

Bu bölümün sonunda Türklerle barış görüşmeleri yapılmak istendiğinden söz edilmektedir. Ancak Transkafkasya Seymi Başkanı Çheidze tarafından gönderilen telgrafta, yapılacak olan görüşmeler sırasında Türklerin barış yanlısı olmadıklarının belirtilmesi gerektiği söylenmektedir (Մալախյան, s. 40-41).

“Erzurum’a Geri Çekilme Hakkında” başlıklı bölümde ünlü Ermeni fedai reisi Andranik Ozanyan’ın cepheye gelişinden bahsedilmektedir. Nazarbekyan, askeri bir eğitimi olmamasına rağmen, fedailerıyla birlikte Türk ordusuna karşı gelen ve Rus Kafkas Ordusu Komutanı Lebedinski’nin kendisini Tuğgeneral ilan ettiği Andranik’in, Albay Morel’in yerine atamasının yapılmasının doğru olmadığını düşünmekte, ancak nedenini açıklamamaktadır (Մալախյան, s. 56).

Nazarbekyan, Andranik’i “Erzurum’un başarısız müdafaasından sonra içine kapanan, hiç kimseyi kabul etmeyen ve hiçbir emri yerine getirmeyen” (Մալախյան, s. 68) biri olarak anlatmaktadır.

Nazarbekyan’ın eserinin, altı başlıktan oluşan üçüncü bölümünde, “Sarıkamış Çevresi”, “Erivan Tugayı”, “Sarıkamış Cephesi”, “Sarıkamış’tan Geri Çekilme”, “Kars Cephesi” ve “Kars’ın İadesi” başlıkları ile Ermenilerin Sarıkamış ve Kars’tan çekilmelerinin nasıl gerçekleştiği anlatılmaktadır.

Eserden anlaşıldığı üzere, Ermeni komutanların Sarıkamış’la ilgili amaçları kendileri için önemli olan ve “Transkafkasya’nın anahtarı” olarak nitelendirdikleri Kars’ın korunması amacıyla Sarıkamış’ı mümkün olduğunca elde tutmaktır. Ancak, çeşitli nedenlerle Sarıkamış’tan da çekilmek zorunda kalmışlardır. Nazarbekyan, bu nedenleri şu şekilde sıralar:

- “1) Birliklerin komutanları çoğunlukla zayıf ve toydu, onların bir bölümü, maalesef, farklı nedenlerle en gerekli anlarda bulunmuyorlardı.
- 2) Az sayıda istisnayla, karargah zayıftı, birlikler sadece onlara yükleniyordu ve her kayıp, savaş anlayışıyla birliğin üzerinde ağır bir etki bırakıyordu (benzer bir olay Rus silahlı kuvvetlerinde de oldu).
- 3) Askerler cepheye öfkeyle gidiyorlardı, farklı nedenlerle onların mecbur edilmeleri gerekirdi.
- 4) Başta zaferler ve özgürlük hevesi ve ruhu, subayların olduğu gibi askerlerin de içine işlememişti.

5) En iyi Ermeni subaylar, hareketin başarısına inanmadıkları için bu işten kaçıyorlardı.

6) Son olarak, subaylar ve erler, her şeye hükmeden bu çöküş yüzünden bozulmuşlardı, en önemlisi ise, hepsi büyük savaş yüzünden zayıf düştüler.” (Նազարբեկյան, s. 80)

Rus ordusuna mensup bir general olan Nazarbekyan, Ermeni kolordusu kurulduğunda bu kolordunun başına geçmesi için görevlendirilen komutandır. Bu da Rus ordusu içerisinde güvenilir bir komutan olduğunu göstermektedir. Böyle bir komutanın, olayların üzerinden 10 yıldan fazla bir süre geçtikten sonra anılarını yazma isteği duyması doğaldır ve yaşananların gelecek nesillere aktarılması açısından önemlidir.

Nazarbekyan eserini ölmeden 2 yıl önce, 1929 yılında, Gürcistan Sovyet Sosyalist Cumhuriyeti'nin başkenti olan Tiflis'te tamamlar. Nazarbekyan, 1917 yılı Kasım ayından 1918 yılı Temmuz ayına kadar olan olayları aktardığı eserinde, bellek hatalarına düşmemek için telgraf ve mektuplardan yararlanmıştı.

Peki, Nazarbekyan'ın birinci ağızdan anlattığı bu olaylar Ermeni tarihçiler tarafından nasıl anlatılıyor? Şimdi bu konuya değineceğiz.

Bilindiği üzere, Birinci Dünya Savaşı başladığında Ermenilerin, herhangi bir kara parçası üzerinde devlet statüsüne sahip toprakları yoktur. Ancak, Osmanlı Devleti ve Rusya İmparatorluğu bünyesinde yaşamlarını sürdüren Ermenilerin, gönüllü olarak savaşa katılmaları söz konusudur.

Osmanlı Devleti sınırları içerisinde yaşayan Ermenilerin, bağımsızlık kazanabilmek amacını güden 1880'li yılların sonlarından itibaren, Armenakan Partisi, Demokrat Liberal Parti, Sosyal Demokrat Hınçak Partisi ve Ermeni Devrimci Federasyonu çeşitli siyasi partiler kurdukları bilinmektedir (Hovhannisian, 1997, s. 212). Bu siyasi partilerin de desteğiyle “fedailer” olarak adlandırılan gönüllülerden oluşan çetelerin, Birinci Dünya Savaşı sırasında Ermeni Gönüllü Birlikleri ile Rus ordusuna destek verdikleri ve fedai liderlerinin “paşa” unvanıyla bu birliklerin başına getirildikleri (Չեղեղյան, 1990, s. 282-283) görülmektedir. Bu unvanı alışları hakkında, az önce de bahsettiğimiz gibi, Nazarbekyan'ın eserinde de açıklamalar bulunmaktadır.

Balkan Savaşları'nın kısa bir süre sonrasında başlayan Birinci Dünya Savaşı'nda, Osmanlı Devleti içerisinde yaşayan Ermenilerin, Rusya'ya verdikleri bu destek, özellikle Kafkas Cephesi'nde Osmanlı ordusuna

büyük güçlükler çıkarmıştır. Osmanlı ordusu bir yandan Rus ordusuna karşı mücadele vermiş, diğer yandan Ermeni fedailerinin cephe gerisinde gerçekleştirdikleri saldırılara karşı koymaya çabalamıştır. Ayrıca, Ermenilerin Rus ordusuna verdiği destek bununla sınırlı değildir. Söz konusu Ermeni fedailerinin bir kısmı Rus ordusuna “Ermeni Gönüllü Birlikleri” adı altında destek vermiştir. 1914 yılı Eylül ayında “Ermeni Milli Bürosu” tarafından Tiflis’te alınan kararla, Kafkas ordusunun emrine girmek üzere dört birlik oluşturulmasına karar verilmiştir. Ekim 1914’te hazırlıkları tamamlanan bu birlikler, Ermeniler tarafından kahraman olarak nitelendirilen fedai liderlerinden Andranik Ozanyan, Drastamat Kanayan (Dro), Hamazasp Srvandztyan ve Arşak Gafavyan (Keri) komutasına verilmiştir ve Osmanlı Devleti’ne karşı Kafkas Cephesi’nde Rus ordusu adına savaşmakla görevlendirilmişlerdir (Korganoff, 1927, s. 10).

Nazabekyan’ın eserinde bahsedilen dönem olan Mart 1917 devrimi sonrasında neler olduğu konusuna bakacak olursak, Rus İmparatorluğu’nda Prens Lvov yönetiminde kurulan geçici hükümetin başkanı Kerentski’nin, Anadolu’daki Rus askerlerinin devrimin etkisiyle savaşmak istememesi nedeniyle Ermeni Gönüllü Birliği’ni destekleyerek bu noktadaki açığı kapatmak istediğini görürüz. Serge Afanasian’a göre, Kerentski, Avrupa cephelerinde savaşmakta olan Ermeni asıllı askerlerin Kafkas Cephesi’ne sevk edilmesi için emir vermiş ve Kafkasya’daki milletlere kendi birliklerini oluşturma yetkisi vermiştir. Bu dönemde, yine geçici hükümetin desteğiyle Özel Transkafkasya Komitesi kurulmuş ve söz konusu Komite’nin izniyle 150.000 Ermeni göçmenin Rusların işgali altında olan Erzurum, Van ve Bitlis’e yerleştirilmesi kararı alınmıştır (Afanasyan, 1981, s. 26).

Görüldüğü üzere, Birinci Dünya Savaşı’nda Türk tarihçilerin Kafkas Cephesi olarak andıkları bölgede gerçekleşen olaylar, Rusların savaştan çekilmesiyle son bulmamakta, Ermenilerle yapılan Gümrü Antlaşması’na kadar sürmektedir. Bu Antlaşma ile Ermenistan hükümeti Sèvres Antlaşması’nın ve herhangi bir devletle imzaladıkları antlaşmalarda Türkiye’nin zararına olan ya da Türkiye’yi ilgilendiren hükümlerin tamamının geçersiz olduğunu kabul etmiştir.¹ Nazarbekyan’ın eserinde bahsettiği olayların geçtiği dönemde, Ermeniler, savaştan çekilen Rusların desteğini alarak Türklere karşı hareket etmektedirler. Olaylar, Ermeni tarihçiler tarafından da aynı şekilde anlatılmasına rağmen, kamuoyunda Ermenilerin daha Ruslar savaştan çekilmeden önce Anadolu’daki faaliyetlerinin sona erdiği şeklinde bir algı yaratıldığı görülmektedir.

KAYNAKÇA

- Afanasyan, S. (1981). *L'Arménie, l'Azerbaïdjan et la Géorgie, de l'indépendance à l'instauration du pouvoir soviétique, 1917-1923*, Paris: L'Harmattan.
- Չեղեկյան, Ա. (1990). *Զոքարապար Անդրանիկի և Հայ հեղափոխիչական շարժումը*, Երևան: Արևիկ.
- Hovhannisian, R. G. (1997). “The Armenian Question in the Ottoman Empire, 1876-1914”, *The Armenian People, From Ancient to Modern Times*, Volume II, Ed. by Richard G. Hovhannisian, New York: St. Martin's Press.
- Türkiye-Ermenistan Barış Antlaşması, Gümrü (Alexandropol), 2 Aralık 1920, http://tr.wikisource.org/wiki/G%C3%BCmr%C3%BC_Antla%C5%9Fmas%C4%B1 (Erişim Tarihi: 09.10.2019)
- Korganoff, G. (1927). *La Participation des Arméniens à la Guerre mondiale sur le front de Caucase (1914-1918)*, Paris: Massis.
- Նազարբեկյան, Տ. (1994). *Հայկական կոռուպցիոնընդդեմ թուրքական գործերի, Ռուսերենից թարգմանությունը*՝ Վարդանիստ Փափուկյանի, Երևան: Մ. Վարանդեանի րատարակչություն.
- Parmaksızoğlu, İ. (1968). “Erzincan”, *Türk Ansiklopedisi*, Cilt 15, Ankara: Milli Eğitim Basımevi.
- Sarımay, Y. (2008). “Rusya'nın Türkiye Siyasetinde Ermeni Kartı 1878-1918”, *Akademik Bakış*, Cilt 1, Sayı 2, Yaz 2008, Ankara: Gazi Üniversitesi.
- Tevetoğlu, F. (1974). “Kaçı Vehip Paşa”, *Türk Ansiklopedisi*, Cilt 21, Ankara: Milli Eğitim Basımevi.

ⁱ Gümrü Antlaşması'nın tam metni için bkz.

http://tr.wikisource.org/wiki/G%C3%BCmr%C3%BC_Antla%C5%9Fmas%C4%B1 (E. T. 20.03.2014 - Türkçe)



2nd ERASMUS INTERNATIONAL ACADEMIC RESEARCH
SYMPOSIUM
October 11-13, 2019
Paris/France

***Sasunlu Davit Destanında Farklı Mitolojilerle Benzerlik
Gösteren Unsurlar***

Dr. Doğanay Eryılmaz

Ankara Üniversitesi Dil ve Tarih-Coğrafya Fakültesi

Sasunlu Davit, Ermeni halk edebiyatına ait önemli eserlerden biridir. Pek çok dile çevrilen bu destanın konularına dayanarak, Ermeni edebiyatının önemli isimlerinden Hovhannes Tumanyan, Grigor Palasanyan, Levon Manuelian, Avetik İshakyan, Nayiri Zaryan ve Vağarş Vağarşyan gibi birçok yazar, hem şiir hem de drama türlerinde çok sayıda eser kaleme almışlardır. Siruşo adlı Ermeni popüler müzik sanatçısının “Mher” adlı şarkısı örneğinde de gördüğümüz üzere, pek çok müzik parçası, dans, tiyatro gibi popüler kültürün farklı alanlarında destandan esinleniliyor olması günümüzde Sasunlu Davit’in hâlâ etkisini kaybetmediğini gösteren bir veridir.

Çalışmamızın amacı, Ermeni kültüründe bu kadar önemli bir yere sahip olan Sasunlu Davit adlı destanın farklı mitoloji ve destanlardan ne derece etkilendiğini ortaya koymaktır. Bu bağlamda, çalışmamızda Manuk Abeğyan’ın ve Hovhannes Tumanyan’ın Sasunlu Davit derlemeleri kullanılacak, metin analiz yöntemi ve karşılaştırmalı edebiyat biliminin yöntemlerden yararlanılacaktır. Coğrafi konumu ve siyasi tarihi düşünülürse beklentimiz, Pers ve Hint mitolojisi gibi Doğuya ait örneklerin yanı sıra, Yunan mitolojisinin de bu destanda etkili olması yönündedir.

Dört bölümden oluşan Sasunlu Davit'in her bir bölümü, Sasun Evi'nin bir neslinin kahramanca eylemlerini anlatmaktadır. Her bölüm, kahramanı doğumundan önce ele alarak, olağanüstü gücü ve becerilerinden, evliliğinden ve üstlendiği görevinden dolayı ortaya çıkan ve sonunda ölümüne neden olan önemli maceraları anlatarak tek başına bir eser oluşturacak içeriğe sahiptir.

Destanın birinci bölümü olan “Sanasar ve Bağdasar”da Sasun Evi'nin kuruluş hikâyesi anlatılır. Bölümün ikiz kahramanları olan Sanasar ve Bağdasar, Bağdat halifesi ile zorla evlendirilen anneleri Tsovinar Hanum'un kutsal Sütlü Kaynak'tan (Katnov Ağbur) iki avuç su içerek hamile kalması ile dünyaya gelirler. Olağanüstü bir güce sahip olan bu çocuklar hızla büyürler.

Sanasar ve Bağdasar, destanda diğer mitolojilerle en çok benzerlik gösteren kahramanlardır. Konuya Yunan mitolojisindeki Herakles'le ya da Roma mitolojisindeki adıyla Herkül'le olan benzerliklerinden başlayabiliriz. Öncelikle, Herakles'in doğumu ile ilgili efsanede, Sanasar ve Bağdasar'ın doğumunda olduğu gibi doğaüstü olaylar etkilidir ve Herakles'in de ikiz kardeşi vardır. Zeus, Amphitryon'un karısı Alkmene'yi beğenmiştir ve Amphitryon kılığına girerek Alkmene ile birlikte olur. Aynı gece gerçek kocası ile de birlikte olan Alkmene iki erkek çocuk dünyaya getirir. İkizlerden Herakles, Zeus'un, İphikles de Amphitryon'un oğludur (Carpenter, 2002, s. 120). Herakles'le Sanasar ve Bağdasar'ın benzerlikleri bu kadar değildir. Sanasar ve Bağdasar'ın Kanaç Kağak'ta (Yeşil Şehir) başını ezerek öldürdüğü ejderha ile ilgili anlatı, Herakles'in ikinci görevi olarak bilinen Hydra'nın öldürülmesi olayına benzemektedir. Hydra, biri ölümsüz dokuz başa sahip olan ve başı kesildiğinde yerine yenisi çıkan bir canavar olarak betimlenmektedir. Herakles, tüm başları kesip dağılayarak yenisinin çıkmasına engel olduktan sonra, ölümsüz başı bir kayanın altına gömer (Morford ve Lenardon, 1999, s. 420).

İran mitolojisinde de Zaloğlu Rüstem karakteri, Sanasar ve Bağdasar'la benzerlik göstermektedir. Firdevsî'nin Şahnâme adlı eserinde Rüstem'in herkese ve her şeye korku salan bir ejderhayla dövüşerek onu öldürdüğü anlatılır (Firdevsî, 2014, s. 293).

“Sanasar ve Bağdasar”daki anlatılarla İncil'deki anlatılar arasında da benzerlik bulunmaktadır. Destanda Bağdat Halifesi'nin adı Senekerim olarak geçmektedir. Bazı Ermeni kaynaklarında destanda adı geçen bu karakterin Asur kralı Sanherib olduğu iddia edilmektedir. Söz konusu Asur Kralının adı, İngilizce kaynaklarda Sennacherib, Türkçe kaynaklarda Sanherib, Ermenice kaynaklarda Sinakerib ya da Senekerim olarak geçmektedir. “Sanherib”, Sümerce Sin (Tanrı), ahha (erkek kardeş) ve erib (gelmek) kelimelerinin birleşmesiyle oluşturulmuş bir

isimdir. Sanasar ve Bağdasar üvey babaları Senekerim'e karşı mücadele ederler, kraliyet tapınağındaki bir kurban töreninde onu yakalarlar ve Sanasar kılıcıyla onun kafasını keser. Bağdat halkı, Sanasar'ı kral ilan eder.

İncil'de de benzer bir anlatı bulunmaktadır. Sanherib'in Kudüs'e (Yeruşalim'e) karşı yaptığı akının, bölge sakinlerinin Tanrı'ya kendilerini koruması için ettikleri dua nedeniyle başarısız olduğu İncil'in "2 Krallar 19" bölümünde anlatılmaktadır. Oğlu Şareser tarafından öldürülüşü ve Şareser'in erkek kardeşi ile birlikte "Ararat ülkesine" kaçışları da yine aynı bölümün sonunda anlatılır. İncil'in bu bölümünde ayrıca, her iki kardeşin de Sanherib'in ölümünden sorumlu olduğu belirtilmektedir (*İncil*, "2 Krallar 19", 2019).

"Sanasar ve Bağdasar" adlı bölüm, ilgi çekici bir anlatı oluşturmak için çeşitli dönemlerden yerel hikâyelerle harmanlanmış eski mitler etrafında yapılandırılmıştır. Güçlerini sudan alan Sanasar ve Bağdasar, İncil'in ve farklı milletlere ait mitolojik unsurların kaynaştırıldığı efsanevi karakterlerdir. Anneleri Tsovinar¹, su içerek hamile kalır ve bu ikiz kardeşler bir kaynaktan yikanarak olağanüstü güçlerini kazanırlar.

Sanasar'ın kullandığı Tur Kaytzaki (Şimşek Kılıcı) ve konuşma, güneşe doğru rüzgârdan daha hızlı koşma ve denizin altında rahatça dolaşabilme yetenekleriyle donatılmış Kurkik Calali (Ateşli Tay) denizin derinliklerinden gelmiştir. Bu kılıç ve at, Yunan mitolojisindeki "Hrysaor" ve "Pegasus" ile benzerlik gösterir. Perseus'un, Medusa'nın kafasını kesmesi sonucu doğan dev Hrisaor ve kanatlı at Pegasus, deniz tanrısı Poseidon ile Medusa'nın çocuklarıdır. Hrisaor'un Yunancadaki kelime anlamı "altın kılıç"tır. Bir dev olan Hrisaor'un Tur Kaytzaki ile benzerliği anlam bakımından değerlendirilebilir. Pegasus ise, Kurkik Calali'yle özdeşleştirilebilir. Bu benzerliklerin yanı sıra, Hrisaor ve Pegasus'un suyla ilişkileri de Sasunlu Davit destanının Yunan mitolojisinden esinlendiğini göstermektedir. Bu iki kardeş karakter sadece babalarının deniz tanrısı olması dolayısıyla suyla ilgili değildirler, aynı zamanda, anneleri Medusa'nın kanının suya damlaması üzerine doğdukları, yani Kurkik Calali ve Tur Kaytzaki gibi sudan geldikleri ile ilgili de anlatılar mevcuttur (Schmidt, 2000, s. 122).

Sanasar ve Bağdasar, diğer edebiyatlardaki kahramanlara da benzerler. Hint mitolojisindeki ikiz tanrılar olan Aşvinler, Yunan ikizler Castor ve Pollux ve Romalı ikizler Romulus ve Remus'la karşılaştırılabilirler. Hint mitolojisinde Göksel Tanrılar olan Aşvinler güneşin ve göğün ikiz oğullarıdır. Yakışıklı ve yardımseverdirler. İnsanları dertten kurtaran tanrılardır. Göğün hekimleri olarak bilinirler.

¹ Ermeni mitolojisinde Tsovinar, su ve yağmur tanrıçasıdır.

Castor ve Pollux'un anneleri Leda'dır; ikiz olmalarına rağmen Castor'un babası Sparta kralı Tyndareus, Pollux'un babası ise Zeus'tur. Bu nedenle Castor ölümlü, Pollux ölümsüzdür. Birbirlerinden ayrılmadan birçok maceraya atılmış olan bu ikiz kardeşlerden Castor öldüğü zaman Pollux çok acı çeker. Zeus da Pollux'a ölümsüzlüğünü kardeşiyle paylaşma iznini verir. Zodyak'ta İkizler takımyıldızı ile sembolleştirilmişlerdir. Romulus ve Remus ise Tanrı Mars ile Rhea'nın ikiz oğullarıdır. Çocukken terk edilmişler, mucizevi bir şekilde kurtarılmışlar, bir kurt tarafından emzirilmişler ve bir çiftçi tarafından büyütülmüşlerdir. Tiber'de bir şehir kurmaya karar verirler. Romulus, kardeşi Remus'u öldürür ve kendi adıyla anılan Roma şehrini kurarak buranın ilk kralı olur.

Destanın ikinci bölümü olan "Büyük ya da Aslan Mher", Mher'in cesur davranışları ve babası Sanasar'dan kendisine miras kalan güçle ilgilidir.

Mher yedi yaşına geldiğinde boyu yedi ayaktan fazladır. Ok ve yay kullanacak olgunluğa erişince günlerini dağlarda avlanarak geçirir. On beş yaşına geldiğinde, kıtlık Sasun'u mahvetmeye başlar. Mher, bir aslanın Sasun halkının tarlalarını sürmesini engellediğini ve tahıllarının çoğunu aldıkları Şam'a giden yolu da kapattığını öğrenir ve tayı Calali'ye binerek aslanla karşılaşmak için yola koyulur. Mher, aslanı çenesinden yakalar ve ikiye ayırır. O günden itibaren Aslan Parçalayan Mher olarak anılır ve halkın isteği üzerine Sasun'u yönetmeye başlar.

Daha bölümün en başından itibaren, Mher ile Herakles'in fazlasıyla benzerlik gösterdiğini söyleyebiliriz. Her ikisi de çok güçlüdür, avlanmayı sever. Özellikle aslan öldürme anlatısı, her ikisinde de benzerlik göstermektedir. İki kahramanın da araziyi tahrip ederek halkın sıkıntı çekmesine neden olan bir aslanı öldürdükleri ve bunu ilk görevleri olarak yaptıkları görülmektedir (Carpenter, 2002, s. 122). Bu olay ve bundan sonra yaşadığı, Beyaz Dev'i öldürme macerasıyla Mher, Mezopotamya mitolojisindeki Gılgamış'la ve Eski Ahit'teki Samson'la da karşılaştırılabilir.

Destanın üçüncü bölümü olan "Sasunlu Davit"te anlatılan olayların tarihsel dayanağının, dokuzuncu yüzyılın ikinci yarısında Araplara karşı yapılan Sasun isyanı olduğu düşünülmektedir. Ancak yine de anlatının kahramanı, tek bir tarihsel karakterle sınırlanamamaktadır. Bazı Ermeni araştırmacılara göre, Davit'in kahramanlık eylemlerinin Sasun İsyanı'nın önemli isimlerinden olduklarını kabul ettikleri Teodoros Rştuni, Hutetsi Hovnan, Aşot ve Davit Bagratuni'nin yaşadıklarından hareketle oluşturulmuştur; düşmanı Mısra-Melik ise Abbasi halifelerine benzetilmektedir (Hacikyan, 2002, s. 982). Gerçek olaylardan hareketle

anlatıldığı için olsa gerek, destanın en özgün bölümü Davit'in öyküsünün anlatıldığı bölümdür.

Destanın dördüncü bölümü olan “Küçük Mher”, Davit'in adalet ve özgürlük arayışı içinde diyardan diyara boşu boşuna dolaşan oğlu Küçük Mher'in yaşamıyla ilgilidir.

Küçük Mher, babası ve ataları gibi gitgide güçlenir. Birçok çatışmaya girer ve hatta kendi babasıyla bile kavga eder. Bir kavgalarının ardından Davit oğlunu kovar ve onu lanetleyerek sonsuza dek çocuksuz kalması için beddua eder.

“Tohumunu dünya yutacak. Ey güzel Tanrım, İsa Mesih Yargı Günü'nde geri dönene kadar onu bu dünya üzerinde vârissiz ve ölümsüz kıl.” (Uṗ Ƨ Ƨ J uṗ , 1961, 290)

Yaşadığı çeşitli maceralardan sonra, bu dünyada artık onu destekleyecek kimse olmadığını ve ölümsüz olduğu için de İsa'nın Yargı Gününde geri dönmelerini beklemek zorunda olduğunu fark eder.

Mher bir gün annesinin mezarının önünde dua ederken, annesi ona mezarından seslenerek “senin yerin Karga Kayası; Karga Kayası'na git” der. Daha sonra babasının mezarı önünde diz çökerek onunla konuşur. Davit de oğluna Karga Kayası'na gitmesini söyler (Uṗ Ƨ Ƨ J uṗ , 1961, s. 317).

Mher, Kaya'yı bulmak için yaşadığı çeşitli olayların ardından çaresizlik içinde Tanrı'ya yalvarır. Van ovası civarında savaştığı sırada, ovanın üzerinde uçan ateş renginde bir karga görür. Onu takip eder ve kuş bir kayanın içinde kaybolur. Mher, kayaya vurur ve onu tamamen açar. İçine girer girmez kayanın iki yarısı arkasından kapanır ve Mher bir ses duyar: “Bu Kaya'da, bir buğday tanesi kuşburnu meyvesi kadar olana ve bir arpa tanesi fındık kadar büyüyene dek kalacaksın. O gün geldiğinde dışarı çıkabilirsin.” (Uṗ Ƨ Ƨ J uṗ , 1961, s. 318). Sonunda Mher barınağını bulmuş ve mutsuzluğundan kurtulmuştur.

Babası tarafından lanetlenmiş kahramanın anlatısı, I. Artases'in oğlu olan, manevi güçler tarafından ele geçirilen ve babası tarafından lanetlendikten sonra Ağrı Dağı'ndaki bir mağaraya hapsedildiği rivayet edilen I. Artavazd'ın hikâyesini hatırlatmaktadır (Garsoian, 2004, s. 61).

“Küçük Mher” adlı bölüm, kahramanın eziyet dolu yaşamıyla ilgilidir. Diyardan diyara gider ve başarıya ulaşmaksızın adalet ve özgürlük peşinde koşar. Destanın bölümleri arasında “Küçük Mher”, düşmanlara karşı mücadelenin temel konu olmadığı tek bölümdür. Her ne kadar Mher, Dev Kup'u öldürmek, Bağdat halkının isteğini yerine getirmek, Halep'i insan yiyen cadıdan kurtarmak, bir şehri selden kurtarmak ve vergi toplayıcılarla savaşmak gibi eylemler gerçekleştirse de yardımseverliği ülkesini kötülükten korumaya yetmez.

Dünya edebiyatında Mher'e benzeyen kahramanlar bulmak mümkündür. Ancak, özellikle kurtarıcı figür olması açısından, en çok İran mitolojisindeki Mitra ile benzerlik gösterir. İran mitolojisinde Mitra, insanları ve eylemlerini, anlaşmalarını düzenleyen bir rehber niteliği taşır. En önemli niteliği adalet duygusudur (Curtis, 2016, s. 19-20).

Mitra'nın yanı sıra, haksızlıkları düzeltmek ve adaletsizliği cezalandırmak için dünyayı dolaşan Herakles'e (Can, 1970, s. 176) de benzediği görülmektedir.

Sasunlu Davit destanının bütününe baktığımızda en belirgin tema, bir Hristiyan olan adil kahraman ile genellikle bir pagan olan despotik bir tiran arasındaki, neredeyse her zaman kahramanın zaferiyle sonuçlanan mücadeledir. Ancak, burada dikkat edilmesi gereken bir husus vardır. Zamanın şartlarına uygun olarak, destan kahramanları Hristiyandır. Bu kahramanlar kiliseler inşa ederler, ayinlere katılırlar, savaşlardan önce dua ederler ve dinleri için kendilerini feda etmeye hazırdırlar, ancak Chanson de Roland'daki kahramanlar gibi din savaşları yapmazlar. Bu destanda, bir halkla siyasi düşmanları arasındaki mücadele, Hristiyanlıkla pagan gelenekleri arasındaki üstünlük mücadelesi, genel olarak da iyiyle kötünün mücadelesi olarak aktarılır.

Sonuç olarak, Ermeni kültüründe önemli bir yere sahip olan Sasunlu Davit adlı destanın Orta Çağ koşullarında oluşmuş, dönemin tarihsel olaylarından hareketle ortaya çıkmış bir halk destanı olduğu görülmektedir. Bu tarihten itibaren farklı halkbilimciler ve yazarlar tarafından, farklı lehçelerde yazıya aktarılarak derlenen Sasunlu Davit, çok sayıda araştırmaya konu olmuş, pek çok dile çevrilmiş, çok sayıda şarkıya, şiire, tiyatro oyununa ilham kaynaklığı ederek günümüze kadar canlı kalmıştır. Sade ve basit bir destan olan Sasunlu Davit'te kullanılan dil, hayal gücü bakımından zengin veriler içerirse de gerçekte bağını koparmamaktadır. Destanda bulunan zengin hayal gücü, anlatıcıların yeteneğini göstermektedir, ancak büyük ölçüde Hint, Pers ve Yunan mitolojilerinden ve destanlarından kaynak alındığı da görülmektedir.

KAYNAKÇA

- Ար Է ղ յ աւն , Մ. (1961). *Մասն ի ն զ ի Դարվ ի թ*, Եր ի աւն : Հ ա յ ա զ ի ս հ ի ս ս ու.
- Can, Ş. (1970). *Klasik Yunan Mitolojisi*, İstanbul: İnkılap.
- Carpenter, T. H. (2002). *Antik Yunan'da Sanat ve Mitoloji*, Çev: Bensen B. M. Ünlüoğlu, İstanbul: Homer.
- Curtis, V. S. (2016). *İran Mitleri*, Çev: Fatma Esra Aslan, Ankara: Phoenix Yayınları.
- Firdevsî (2014). *Şahnâme*, Çev: Necati Lugal, İstanbul: Kabalcı.

- Garsoïan, N. (2004) “The Emergence of Armenia”, in *Armenian People from Ancient to Modern Times*, V.1, Ed. Richard G. Hovannisian, New York: St. Martin.
- Hacikyan, A. J. (2002). *The Heritage of Armenian Literature, From the sixth to the eighteenth century*, Detroit: Wayne State University Press.
- *İncil*, <https://incil.info/kitap/2.+Krallar/19> (Erişim Tarihi: 24.01.2019).
- Morford, M. P. O. ve Lenardon, R. J. (1999). *Classical Mythology*, Oxford: Oxford University.
- Schmidt, J. (2000). *Dictionnaire de la Mythologie grecque et romaine*, Paris: Larousse.



2nd ERASMUS INTERNATIONAL ACADEMIC RESEARCH
SYMPOSIUM
October 11-13, 2019
Paris/France

*Dijital Sanatta Yeniden Üretim Olanakları ve İmgesel
Aktarımlar*

Dr. Öğr. Üyesi Azize Reva Boynukalın
Sinop Üniversitesi

GİRİŞ

Dijital Sanat dijital ortamda bilgisayar aracılığıyla üretilen sanat olarak tanımlanır. “Dijital Sanat” terimi kod, yazılım ya da veri ile ifade edilen dijital teknolojileri kullanan çalışmaların yanı sıra jeneratif yazılımlar dahilinde dijital medyayı kullanan, enstalasyon, video art ve resim fotoğraf gibi etkileşimsel sanat çalışmaları dijital sanatlar çatısı altında yer alırlar. (Kwastek,2015: 16) Dijital sanatta, geleneksel estetik ve özerklik kavramlarının yerine yazılım, birleştirme, hibritleşme, iyileştirme, şeffaflık, etkileşim gibi yeni kavramlarla karşılaşırız. Çağdaş sanatın bir üretim yöntemi olan dijital sanatın estetik fonksiyonu ikinci plandadır.

1960’lar sonrasında sanatsal üretim biçimlerinin arasındaki sınırların kalkmasıyla birlikte resim sanatı farklı üretim biçimleriyle daha bütünleşik bir yapıya bürünmüştür. Bu dönüşüm sürecine kişisel bilgisayarların da eklenmesiyle birlikte dijital alan da bir sanat üretim alanı olarak ortaya çıkar. Yeniden üretim manipülasyon gibi üretim stratejilerini de tetikleyen dijital sanat ortamı sanatçıların belli bir temsil ve kimliğe sahip imgeleri yeni anlam dizgeleri oluşturmalarına kapı araladı.

Postmodern sanat içerisinde gelişen ve kopyalamaya dayanan postprodüksiyon orijinalliğın, sahiplik ve biriciklik kavramlarının yeniden sorgulanmasına sebep oldu. Sanatçılar sanat tarihinden alıntılar ve kitle iletişim araçları yoluyla film, reklam, gazete veya dergilerde yayınlanmış imgeleri değiştirerek anlamlarını bozarlar. Kopyalamak gerçekliğin yerine geçmiştir. “Görüntünün ön plana çıkması, gerçeğin görüntüde aranması dediğimiz şeyi beraberinde getirmektedir”(Akay, 2002:49-50). Baudrillard bu durumu şöyle ifade etmektedir; “Yeniden sahiplenme, atıfta bulunma, kısaca simülasyon her yerde egemendir. Çağdaş sanat tüm geçmiş hatta çağdaş biçimleri az çok oyunlaştırıp, az çok Kitsch”leştirerek kendi hesabına geçirmektedir” (Baudrillard, 2008:17)

Çağdaş Sanatta Yeniden Üretim

Çağdaş sanat deneysel, eleştirel, katılımcı modeller önermektedir. Sanat çalışmaları ütopyik gerçeklikler sunmak yerine, sanat tarihsel süreçte var olan imgelerden yeniden kurgulanabilmektedir. Postprodüksiyon, manipülasyon, metafor gibi sanatsal üretim stratejilerinden faydalanan sanatçılar imgelerin anlamsal dizgeleriyle oynayarak kavramsal boyutu ön plana alırlar. Çağdaş sanatta yapıt, kendi zamansallığını yöneterek yeni kavramlara randevular vererek yeni karşılaşmalara zemin hazırlar. Günümüz sanat pratiğinde birçok sanatçı, orijinal ve biricik yapıtlar üretmenin çelişmesine atıfta bulunmak için fotoğraf sanatını kullandı. Dijital sanatta teknolojik manipülasyonun fotoğraf makinesiyle başladığını söyleyebiliriz. Barbara Kruger, Richard Prince, Cindy Sherman, Sherrie Levine gibi sanatçılar fotoğrafın göstergebilimsel değerini reddedip, var olan imgeler üzerinde oynadılar. Fotoğrafın, gerçeğin yansıması olduğu düşüncesi çok uzun sürmemiştir ve gerçek, yanlış izlenimler oluşturacak şekilde manipüle edilmiştir. Bartes, fotoğrafın gerçeklikle olan ilişkisinden bahsederken, fotoğrafla “nesnel gerçekliğe” ulaşamadığını ama fotoğrafın özsel kökeninin dış gerçeklikte bulunduğundan diğer sanat formlarından üstünlüğünü ortaya koyduğunu söyler.

Görüntüleri değiştirerek farklı kolaj, montaj imkânları elde eden günümüz sanatçıları manipülasyon yöntemiyle yeni ve farklı anlatım olanakları elde etmişlerdir. Özellikle dijital ortamda içerisinde görüntünün formunu, rengini, biçimini değiştirerek, çeşitli görüntüler arasında montaj ve kolaj çalışmalarında homojen yüzeyler elde etme imkânına sahiptirler. İmgenin üzerinde farklı olasılıkları kurgulayan sanatçılardan biri olan Jeff Koons, tasarım sürecinde görüntülerin biçim ve renklerini değiştirmeden popüler kültürden aldığı imgeleri kendi anlatım yoluyla yeniden kurgulamaktadır. Görüntü kopyalama veya ödünç alma güncel sanat pratikleri içerisinde çokça yer alırken Jeff Koons’un da üretim stratejilerinde kendini göstermiş, Koons izinsiz

olarak Rogers'in bir fotoğrafını bir heykeli için model olarak kullanmıştır.

Özellikle toplumun gerçek temsilleri gibi algılanan fotoğrafların değiştirilmesi fotografik görüntüye olan güvenin azalmasına yol açsa da bazı görüntülerin manipüle edilmesi birçok alanda fark edilmez hatta kabullenilir bir durumdur. Moda ve magazin dergilerinde, günlük yaşantımızda çektiğimiz fotoğraflardaki görüntülerde yapılan işlemler bu çoğulcu yapı içerisinde eriyip gitmektedir. 27 Temmuz 1994 yılında Time dergisinin kapağını tasarlayan sanatçı Matt Mahurin, O.J. Simpson'un bir vesikalığını manipüle ederek onu gözaltına alınmış bir suçlu gibi göstermektedir.

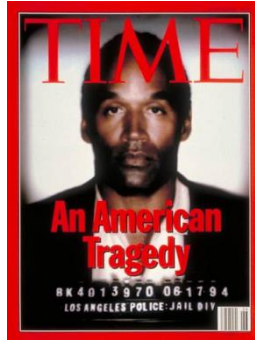

Matt Mahurin, Time Dergisi, Temmuz 27, 1994

Dijital teknolojinin gelişmesi fotoğrafta manipülasyonun etkisini artırmaya devam ederken sanatsal değer, fotoğrafsal gerçeklik ve görüntüde dürüstlük gibi, modernist ilkeler hakkındaki sorular tekrar gözden geçirilmektedir. Günümüz sanatçıları, telif haklarına rağmen görüntüyü manipüle edip göstergeler ve anlamlardan oluşan bir ağ içine yerleştirmekten kendilerini alamamışlardır. Güncel sanat pratikleri biçimsel olarak heterojen olmakla beraber daha önce üretilmiş olan formları bir yardım aracı olarak kullanarak disiplinlerarası bir kesişme yolu aramaktadır. Sanat tarihinde en fazla yeniden üretilen eser olarak Leonardo da Vinci'nin Mona Lisa sını örnek verebiliriz. Duchamp'ın "L.H.O.O.Q." ismiyle fotografik referansını dönüştürmesi Banksy'nin "Mona Lisa Gülüşü" ismiyle imgeye gülen surat emoji ve Warhol'un bu eseri, bir yüzeyde çok kez tekrar etmesi, imgelerin kendi bağlamından koparak, orijinalinin yerine yeni orjinaller önerilmesi durumundadır. Bu yapılırken de Walter Benjamin'in dediği gibi orijinal sanat eserinin kendisine ait "aurasının yıkılması" söz konusudur (Benjamin, 2001:55).



Marcel Duchamp, L.H.O.O.Q. 1919



Bansky, Mona Lisa Gülüşü

Günümüz sanatını postprodüksiyon kavramıyla değerlendiren Nikolas Bourriaud, sanatın ne olduğuyla değil ne yaptığıyla ilgilenmeyi savunur. Bourriaud'ya göre postprodüksiyon yeni gerçekçilerle başlamıştır ve yeni gerçekçiler “fonksiyonel ömürlerinin sonuna gelmiş, daha önce kullanılmış nesnelere, ürünleri kurtararak tüketimin ilk manzara ressamları, sanayi toplumunun ilk natürmort yaratıcıları olarak görülebilirler.” Bourriaud'ya göre günümüzdeki sanatsal anlayış bir şeyden yapıt üretmek ya da doğanın veya nesnelere taklidini yapmak değil, “var olanlar arasından seçmek ve bunları özgün bir niyete göre kullanmak ya da onlarda değişiklik yapmaktır (Bourriaud, 2004:26).

Dolayısıyla günümüz sanatçıları, önceden yapılmış çalışmalarını ya da kültürel ürünleri, yeniden kullanmak, yeniden üretmek için manipüle edilecek verilerden oluşan stoklar olarak görürler. Film veya müziklerden kültürümüzün bir parçası olan imgelerden yapılmış alıntılarla gerçeklik kavramını bir montaja dönüştürürler. Bourriaud'nun bu söylemlerine örnek olarak, Douglas Gordon'ın, Alfred Hitchcock'un 1960 tarihli 105 dakikalık Psycho video art filmi verilebilir. Psycho filmi 24 saate denk gelecek şekilde yavaşlatılmış ve sestem tamamen arındırılmıştır. Gordon'un zamanıyla oynadığı filmin bilindik sahneleri, böylece tanınmaz ve anlaşılmaz hale gelmiştir. Sesten arındırılmış olarak yansıttığı filmin tüm hareketleri ağırlaşmış olduğundan, anlatım ve akış devamlılığı çarpılmıştır. Böylece Gordon Hitchcock'un filmi bir görüntü koleksiyonuna dönüştürmüştür.

Dijital ortamda, analog sürecin dokusal etkilerini de kullanabiliyor olmak sanatçıların pentür gibi resim sanatına ait özellikleri bilgisayar ortamında da tekrar edebilmelerini sağlamıştır. Tejfel Krisztian'ın portreleri geleneksel yöntemlerin dijital ortamda üretildiği imajlardır. Fırça izlerinin etkilerinin gözlemlenebildiği bu dijital pentürler izleyiciyi malzemeyi çözümlenmeye yöneltebilir. Resim sanatının geleneksel estetik kabullerine uygun bir dijital imaj önerilmiş olması, pentürün geleceğine dair işaretler içermesi açısından önemlidir.

Dijital sanatta yer alan video art sanatında yer alan sanatçı Ulrike Rosenbach'ın profesyonel gereçleri video, ses, fotoğraf ve performans yanı sıra medya yerleştirmelerini içeren medya çalışmalarıdır. Rosenbach Botticelli'nin 1482-1486 yılları arasında ürettiği eseri "Venüs'ün Doğuşu" adlı tuvalini video performansı haline dönüştürmüştür. Botticelli'nin Venüs'ü Rönesans'tan itibaren kadın güzelliğinin ve kadın cinselliğinin ve çekiciliğinin temsili olan bir imgedir. Venüs'ün Doğuşu batının kadınsı güzelliğinin ideal anlayışının bir düzenlemesidir. Ulrike Rosenbach kadınsı kimliğin belirlenmesi ve eleştirilmesi açısından başlangıç noktası olan ve sanat tarihinde kültleşen bu tabloyu kullanır.



Tejfel Krisztian, Dejeuner, 60 x 42 cm, dijital resim, 2016

Sanatçı kabuğun üzerinde ayakta çıplak tanrıca figürü haline gelmiştir. Bob Dylan'ın Sad Eyed Lady Of The Lowlands şarkı ritminde kendi çevresinde yavaş yavaş döner sanatçı Venüs resminin içine gömülür. Gece ve gündüz arasındaki değişim ritmi gibi sanatçı bir görünür ve bir görünmez olur. Bu kimlik döngüsünde Rosenbach ile Botticelli'nin Venüs'ü buluşur.



Ulrike Rosenbach, Reflections Birth of Venus - Video



The Birth of Venus – Botticelli, on the 1486, Oil on canvas

SONUÇ

Çağdaş sanatta yapılan pastiş, kendine mal etme, yeniden dolaşıma sokma, karıştırma, yeniden fotoğraflama, çalıntı, taklit, değiştirme, alıntı gibi yeniden üretim stratejileri simülakr imgelerle ve geçmiş üslupların yeniden üretimleri ile oluşturulur. Çağdaş sanatın imgeleri çoğunlukla gerçekliğe gönderme yapmayan orijinal ya da kopyanın temsili olmayan simülakrlardan oluşmaktadır. Sanat tarihsel süreçte yeniden üretimle oluşturulan sanat yapıtlarını günümüze kadar irdeleyebilmek mümkündür.

Sanat yapıtının tekniğı toplumun o zamandaki ekonomik, kültürel düzeyiyle bağlantılıdır. Dolayısıyla Güncel sanatın dili de yaşadığımız dönemin gerçekliğini yansıtan dijital sanattır. 20. yüzyılın teknolojisinin getirdiği dijital alanda gerçeklik birçok katmanda tekrar tekrar dönüşerek yeniden üretilebilmektedir. Dijital sanat orijinallik, özgünlük, kopya, sahte, gibi kavramların birbirine geçtiğı ve çoğulcu anlamsal dizgelerin yer aldığı üretim stratejilerine katkı sağlamıştır. Özellikle fotoğraf üzerinde kolayca yapılabilen düzenlemeler, kültürün dayattığı imajların ve bu imaj yoğunluğunun orijinalliğinin zayıflamasına neden olmuştur.

Sanatçıların üsluplarını, eserlerini, eserlerinin biçimsel ve dönemsel özelliklerini kendine mal ederek özgün eserler üretmeleri, eserlerin veya sanatçıların eleştirel bakış açısıyla sorgulanmasına da yol açmıştır. Sanat tarihsel süreçte geçmişin sanat anlayışı ile günümüz arasında bir köprü kuran yeniden üretim, sanat üzerine düşünmeye, değerlendirmeye ve yorumlamaya yönlendirir.

Çağdaş sanat içerisinde sanatçı çalışmaları göstermiştir ki; insana dair olan her şeyin sürekli bir değişim ve dönüşüm içerisinde oluşu, tüm üretim süreçlerinde gözlemlenebilmektedir. Günümüz sanatçıları özgün imgeleri keşfetmek yerine var olan temsilleri dönüştürerek sanatı bir oyun alanına dönüştürmüşlerdir. Sanata ve onun algılanmasına dair tüm süreçlerin aktif bir yapıda varlığını sürdürüyor olması da dijital sanatta yeniden üretimin her dönemde varlığını sürdüreceğı anlamına gelmektedir.

KAYNAKÇA

- AKAY, A. Tekil Düşünce, 3. Basım, Bağlam Yayınları, İstanbul, 2002
- BARTHES, Roland; Göstergibilimsel Serüven, Çev: M. Rifat / S. Rifat, Yapı Kredi Yayınları, İstanbul, 2009
- BAUDRILLARD, Jean; Simülakrlar ve Simülasyon, Çev: Oğuz Adanır, DoğuBatı Yayınları, 4. Basım, Ankara, 2008

- BENJAMIN, Walter; Pasajlar, Çev: Ahmet Cemal, Yapı Kredi Yayınları, 9. Basım, İstanbul, 2001
- BOURRIAUD, N. Postprodüksiyon Senaryo Olarak Kültür: Sanat Dünyayı Nasıl Yeniden Programlıyor (N. Saybaşılı, Çev.) İstanbul: Bağlam Yayınları 2004
- KWASTEK, K. Aesthetics of Interaction in Digital Art, The MIT Press, Paperback – August 21, 2015



2nd ERASMUS INTERNATIONAL ACADEMIC RESEARCH
SYMPOSIUM
October 11-13, 2019
Paris/France

Osmanlı'dan Cumhuriyet'e Alamet-i Farika Defterleri*

Prof. Dr. Safiye Kıranlar - Doç. Dr. Mustafa Sarı
Sakarya Üniversitesi, Fen-Edebiyat Fakültesi

Modern dünyada gelişen üretim ve pazarlama anlayışının etkisiyle birbirine benzeyen fikrî ve sınaî mülkiyet ürünlerinin ayırt edilmesi gerekliliği marka kavramını önemli kılmıştır. Osmanlı döneminde alamet-i farika olarak adlandırılan marka teriminin, günümüz standartlarına göre oldukça dar kapsamlı ilk tanımı, 1888 tarihli nizamnamede yapılmıştır. Bu tanıma göre imal edilen eşyanın üretildiği bölge veya fabrikayla, eşyanın sahibi olan kişi ya da şirketlerin isim, unvan ve statülerinin belirtildiği, her türlü işaret alamet-i farika olarak adlandırılır. Daha öz ifadeyle alamet-i farika, iktisadî teşebbüs sahiplerinin kurumlarından çıkan malî emsallerinden ayırt etmeye yarayan işaretler, şekiller ve sembollerdir. Bu işaretler sözcük, şekil, sayı harf vs olabilir; önemli olan ürünün diğerlerinden ayırt edilmesidir. Markanın üst başlığını oluşturan sınaî mülkiyetse alamet-i farika başta olmak üzere ihtira beratı (patent), faydalı modeller, endüstriyel, tasarım ve coğrafi işaretler gibi geniş bir alanı kapsar ve sanayi, ticaret ve endüstride kullanılmak için üretilen ürünlerin üzerindeki bütün hakları taşır (Kala ve İnce, 2016, 364-365).

* Bu bildiriye kullanılan veriler TÜBİTAK 1001 kapsamında desteklenen “Osmanlı'dan Cumhuriyet'e Markalaşma ve Marka Tescilinin Analizi (1871-1931)” isimli 215K216 numaralı projeden alınmıştır.

Bir marka sahibi markasının haklarını korumak adına onu tescil ettirmek zorundadır. Marka tescili herhangi bir markanın ya da hizmetin ilk düşünenin mülkiyeti olduğu gerçeğini devletin belirlediği organlar tarafından onaylandığını gösteren belgedir. Tescille marka sahibi mülkiyetini resmîyete dökmüş ve belirli bir süreyle kullanım hakkını almıştır. Marka tescilinin Türkiye’deki tarihsel seyrine bakıldığında mesele Osmanlı dönemindeki lonca teşkilatına kadar götürülebilir ve loncalara ait ürünlerin renk, şekil, boyut vs. gibi ayırt edici unsurların marka tescili işlevi gördükleri söylenebilir (Arseven, 1950, 824; Kala ve İnce, 2016, 94-95; Akay, 2016, 370). Fakat bu noktada çok ciddi bir farka dikkat çekmek gerekir; o da üzerlerine markanın tescil edildiğini gösteren herhangi bir işaretin konulmamasıdır. Sadece ticaret erbabı arasında ürettikleri materyalin bir nevi kalite kontrolü işi görülmektedir (Deligöz, 2016, 3). Aslında loncanın ürünlerinde herhangi bir işarete gerek duyulmaması normaldir; çünkü malı satma hakkı loncaya ait olduğundan ilgili lonca ürettiği malın aynı zamanda ticaret markası da olacaktır. Fakat artan fabrika ürünleriyle birlikte, fabrikalarda aynı ya da yakın teknolojilerle üretim yapıldığından ürünleri birbirinden ayırt etmek için işaret kullanılması şart olmuştur. Kısacası işaret konulması ve bunun marka olması fabrika üretiminin ortaya çıkardığı bir zaruret. Günden güne hacmi büyüyen uluslararası ticaret yanında markalı ürünlerin ülkede daha çok rağbet görmesinin de etkisiyle Osmanlı Devleti marka tescili konusunda gerekli yasal düzenlemeleri yapmıştı (Köse 2012, 200-201).

Markalaşma adına yapılanlar XIX. yüzyılın ilk çeyreğinden itibaren Osmanlı Devleti’nin kapitalist sistemle bütünleşme çabalarının ürünüdür ve Avrupa ile neredeyse aynı zaman dilimi içinde benzer yasal düzenlemeler gerçekleştirilmiştir. Bu bağlamda Fransa’nın 1857 tarihli fabrika ve ticaret markaları kanunundan ilham alınarak hazırlanan ve 1871 tarihli “Eşya-yı Ticariyyeye ve Alâmet-i Fârikalara Dair Nizamname” adlı ilk nizamname kapsamında marka tescil işlemlerine başlanmıştır. Bu nizamnameyi 1888 tarihli “Fabrikalar Mamulâtıyla Eşya-yı Ticariyyeye Mahsus Alâmet-i Fârikalara Dair Nizamname” [1888 Nizamnamesi] takip etmiştir. 3.3.1965 tarihli 551 sayılı Markalar Kanun’uyla yürürlükten kaldırılan bu nizamname belirtilen tarihe kadar marka konulu bütün düzenlemelerin odak noktası olmuştur (Kıranlar, 2019, 645; Akay, 2016, 374, 377).

Osmanlı yetkilileri sınaî mülkiyetle ilgili Avrupa’daki gelişmeleri de yakından takip etmiştir. Nitekim bu alanda tüm anlaşmaların temelini oluşturan ve bu yolda ilk adım olarak görülen 1883 tarihli Endüstriyel Hakların Korunmasına Dair Paris Sözleşmesinin de imzalandığı konferansa da katılmışlardır (<https://www.wipo.int/treaties/en/ip/paris/-19.10.2019>). Paris Sözleşmesi marka ve patent haklarının korunması ve haksız rekabetin ortadan kaldırılması adına uluslararası anlamda önemli

bir girişim olarak hatırlanmalıdır. Bu arada Osmanlı Devleti çağdaşı Japonya, Rusya ve İsviçre'den çok daha önce marka tescili işlemleriyle ilgili yasal düzenlemeleri gerçekleştirmiştir (Deligöz, 2016, 9). Burada bir parantez açarak Osmanlı Devleti'nin sınaî mülkiyet konulu konferanslara katılmakla birlikte anlaşmalara taraf olmadığını belirtmek gerekir ki bunlardan biri 1891'de kabul edilen "Markaların Uluslararası Tescili İçin Madrid Antlaşması"dır. Bu anlaşmayla, anlaşmaya taraf olan devletlerde ortak bir tescil sistemi oluşturulmaya çalışılmıştı (<https://www.wipo.int/treaties/en/registration/madrid/> - 19.10.2019).

Türkiye topraklarında gerek Osmanlı gerek Cumhuriyet döneminde bir marka sahibinin markasını tescil ettirmesi için izleyeceği yol, yasal prosedür yukarıda adı verilen nizamnamelerle belirlenmişti. Bu nizamnamelerle Osmanlı topraklarında faaliyet gösteren ticari kuruluşlar; ürünlerini, markalarını, logolarını ve ambalaj numunelerini, imalat yeri, satış temsilcisi ve adres bilgilerini içerecek şekilde tescil ettirmişler ve tesciller Ticaret Nezareti'nce tutulan Alamet-i Farika Defterleri'ne kaydedilmiştir. Aynı sistem 1928 tarihli talimatnameyle yapılan ufak tefek değişikliklerle Cumhuriyet yönetimi tarafından da devam ettirilmiş, 1931 yılına kadar da tescil edilen markalar Alamet-i Farika Defterleri'ne belirli bir usul içinde kaydedilmiş ve bu defterlerden ancak 15 adedi günümüze kadar ulaşabilmiştir. 1931 yılından sonraysa tescil edilen markalar *Resmî Sınaî Mülkiyet Gazetesi* vasıtasıyla ilan edilir olmuştur. Bu değişiklikle geleneksel deftere kayıt sistemi terk edilmiş, uluslararası müktesebata uygun farklı bir kayıt usulü benimsenmişti.

1931 yılına kadar devam eden sistemde tescil edilen markalar o günün deyimiyle fabrika mallarını kapsamaktadır ve hizmet markalarının tescili söz konusu olmamıştır (Kıranlar, 2019, 662). 1888 Nizamnamesi'ne göre markanın tescili 15 yıl için geçerlidir ve hak sahipleri süre dolunca tekrar başvuru yapıp tekrar aynı hakkı elde etme salahiyetine sahiptir. 1928 tarihli talimatnamede bu süre aynen kabul görmüştür.

Markasının tescil edilmesini isteyen bir marka sahibi 1888 tarihli Nizamname ve onun bazı bölümlerini tadil eden 1928 tarihli talimatname kapsamında belirli evrakları içeren başvuru dosyasını ilgili mercilere teslim etmek zorundaydı. 1888 Nizamnamesi kapsamında marka tescili için yapılan başvurular İstanbul'da Ticaret ve Adliye Nezareti'ne, taşralarda ise idare meclisleriyle istinaf mahkemelerine yapılırdı. 1928 tarihli talimatname uyarınca merkezdeki yetkili merci İktisat Vekâleti, taşrada ise vilayet idareleri oldu.

1888 Nizamnamesi'nde tescil için başvuruda bulunacak bir hak sahibinin başvurusu için gerekli belgeler de belirlenmişti. Bu nizamnameye göre bir kimse markası için belirlediği alamenti, damga veya mühür gibi basılmaya uygun şekilde iki parça olarak, aslından farkı

olmamak üzere iki adet resmini gerekli açıklamayı yaparak bulunduğu mahallin vilayet idare meclisine vermek zorundaydı (Akay, 2016, 374). Değişen şartlarla beraber başvuru dosyasında yer alan belgelerde de artış olmuş ve 5 alâmet-i farika örneğinin dosyada bulunması istenmiştir. Bunun yanında

“Pul, başvuru vekil tarafından yapılıyorsa vekâletname, alâmet-i farika daha önce farklı bir ülkede tescil edilmişse ve bundan dolayı rüçhan hakkı talep ediliyorsa alâmet-i farikanın daha önceden alındığı ülke idaresi tarafından verilen müracaat belgesi ve bunun tercümesinden oluşuyordu. Alâmet-i farika örnekleri tab, damgalanma ve fotoğrafla çekilmek suretiyle orta kalınlıkta beyaz ve sağlam kâğıt üzerine 5 mm’den az ve 10 cm’den fazla büyüklükte olmamak şartıyla yapıştırılacaktı. Yapıştırılması gereken pul ve vurulan mühür bu numuneleri kapatmayacak şekilde numunenin arkasına yerleştirilecekti” (Kıranlar, 2019, 657).

Başvuru dosyası teslim edildikten sonra teslim edilen numunelerden biri ilgili deftere yapıştırılır; aynı deftere başvuru sahibi isim, şöhret, iş kolu ve ikametgâhı da yazılırdı. Bilgiler merkeze gönderilirken bu arada başvuru sahibinden belirli miktarda harç alınır; gerekli onay alınınca marka tescili yapılmış olurdu. Cumhuriyet dönemindeyse gerekli belgelerle başvuru yapılır, vilayet idaresi gerekli harcı aldıktan sonra başvuru evrakını Mıntika Sanayi ve Mesai Müdüriyeti’ne gönderirdi. Son işlem ise bütün evrakın mühürlenip İktisat Vekâleti’ne ulaştırılmasıydı (Akay, 2016, 375; Kıranlar, 2019, 657).

Marka olarak belirlenen resimlerin/şekillerin asayiş, adap ve genel ahlaka uygun olması gerekliliğine neredeyse tüm yasal düzenlemelerde temas edilmişti. Bu hassasiyet yabancı yatırımcılara da sık sık hatırlatılmıştır. 1889-1891 tarihli bir raporda geçen şu ifadeler bu anlamda dikkate değerdir.

“Türkiye’ye mal getirmeye niyetli imalatçılar, siyasi önemi olabilecek ya da ahlaki temelde itiraz edilebilecek alâmet-i fârikalar seçmekten kaçınmalıdır. Geçen yıl, gümrükte bir miktar pamukluya el konmuştur, çünkü her parça üzerinde basılı olan Türk bayrağı dalgalanan bir kule etrafında uçan bir güvercin şeklindeki alâmet-i fârikayı, hassas bir Osmanlı görevlisi Halifelîğin kalesine saldıran bir kartal olarak nitelemişti. Bizler için reklam amacıyla getirilen çok sayıda gösteri kartı ise engellenmiştir çünkü haremde bir Türk kadını resmini içeriyorlardı” (Baskıcı, 2009, 51).

Ayrıca belirlenen şekil, resim ya da harflerin “müphem ve hudutsuz tabirler”i “lüzumsuz kelime ve kayıtlar”ı içermeyecek, herhangi bir karışıklığa mahal vermeyecek şekilde belirlenmesi esas alınmıştı. Aynı zamanda alâmet-i farika sahibine ait olmayan, tesciline ve kullanılmasına olanak verilmeyen ticaret unvanlarıyla marka sahibinin ikamet ve ticaret mahalli ile alakadar olmayan menşe unvanları tescil edilmeyecekti. Osmanlı döneminde olduğu gibi Cumhuriyet döneminde de resmî arma, millî işaret ve alâmetlerle, cemiyet ve müesseselere ait alâmet ve işaretler kullanılmayacaktı (Akay, 2016, 379; Kıranlar, 2019, 658).

Cumhuriyet döneminde 1888 Nizamnamesi'nde olduğu gibi alamet-i farikanın sahibi varsa vekiliyle ilgili belirtilmesi gerekenler aynen tekrarlanmıştı. Farklı olarak yabancı ülkelerde ikamet eden marka sahiplerinin işlemlerinde geçen bilgiler Latin harfleriyle yazılacaktı. Tescil onaylandıktan sonra Alamet-i Farika Defterleri'ne işlenecek, Türkiye haricinde yaşayan marka sahiplerinin kabul edilen tescilleri farklı Alamet-i Farika Defterleri'ne kaydedilecekti.

Tablo I. Günümüze Ulaşan Alamet-i Farika Defterleri'nin Adedi ve Tescil Edilen Marka Sayısı:¹

Defter Numarası	Tarih Aralığı	Marka Adedi
444-1001	1896-1901	464
3173-3436	1913-1914	249
201-300	1923-1924	100
301-400	1924	99
401-500	1924	99
601-700	1925	100
701-792	1925	92
801-891	1925-1926	76
1340-1470	1927	88
1471-1836	1927	97
1473-1837 (ecnebi)	1926-1927	159
1838-2267	1928	114
1841-2235	1928	160
2236-2389	1928-1929	98
2278-3378	1930-1931	148

Tablo I'deki defterlerin tarih aralıklarına dikkatle bakıldığında 1872-1896, 1901-1913, 1914-1923 yılları arasındaki kayıtların eksik olduğu görülecektir. Küçük bir hesapla boş kalan yıl aralığı yaklaşık olarak 45 yıla denk gelmektedir. Belirtilen tarih aralıklarındaki defterlerin Osmanlı döneminde Adliye Nezareti olarak kullanılan binada 3-4 Aralık 1933 gecesi çıkan yangında zayi olduğu düşünülebilir (<http://www.kalinti-istanbul.com/item/eski-adliye-binasi/>; <https://islamansiklopedisi.org.tr/fossati-gaspere-trajano> - 19.10.2019).

Günümüze ulaşan 2.143 adet markanın tescilinin yapıldığı 15 defterin sadece 1930-1931 yılına ait olanı Latin harfleriyle tutulmuş olup diğerlerinin Osmanlıca (Arap harfleriyle) olarak kaleme alındığı, fakat ilk defterde belirlenen formatının neredeyse hiç değişmeden devam ettiği görülecektir. Osmanlıca defterlerin üzerine sonradan Latin harfleriyle defter numaraları verilmiş ve her defterin ihtiva ettiği tarihler yazılmıştır.

¹ Bu defterler Türk Patent Enstitüsü Arşivi'nde mevcuttur (Kala ve İnce, 2016, XV).

Ancak bu işlem yapılırken defterlerin eski ciltleri ve iç kapakları çıkartılmış, yerine Latin harfleriyle belirtilen ibarelerin yazılı olduğu kapak ve iç karton kapak konulmuştur. Bu nedenle daha önceki defter numarası ve tarihin kayıtlı olduğu Osmanlıca yazılı kapaklar mevcut olmadığından, defter numaralarının sonradan mı yazıldığı, yoksa Osmanlıcadan mı çevrildiği tam olarak belli değildir. Defterlerin alelade bir ansiklopedi ciltlermişçesine ciltlendiği ama içindeki markaların logolarının bulunduğu resimlerin çok iyi korunduğu gözden kaçmamıştır.

Defterlerde genel numara yanında Osmanlı döneminde Adliye Nezareti, Türkiye Cumhuriyeti döneminde de Adliye Vekâleti'ne ait özel numaralar yer almıştır. İki farklı tescil numarasının verildiği bu uygulama son defterde görülmemekte ve 1930-1931 yıl aralığını kapsayan o defterde sadece İktisat Vekâleti numarasının yer aldığına tanıklık edilmektedir. Osmanlı dönemine ait iki defterden biri olan ve TABLO I'de 444-1001 numaralı olarak gösterilen defterde sadece tek numara verilmiş olup ilk numara 414'le başlamıştır. Cumhuriyet dönemine ait olan ve TABLO I'de görüldüğü 201-300 nolu defter de Adliye Vekâleti'ne ait olan numara 231'le başlamıştır (Marka Sicil Kayıt Defteri, Defter no: 201-300, 1923-1924). Dolayısıyla Cumhuriyet döneminden itibaren yeni baştan numaralandırma usulüne gidildiği fakat hangi usul çerçevesinde numaralandırmanın yapıldığı anlaşılamamaktadır. Bu arada genel ve nezaret/vekâlet numarasından çok daha önemli olan bu numaranın yanında yer alan tarih olduğu belirtilmelidir, bu tarih ise markanın tescil tarihini göstermektedir.

Belirtilen defterlerin her bir sayfası sadece bir markaya ayrılmış olup tescil için başvuran şirket ya da şahıslara ait işletmelerin logoları ya da ambalaj numuneleri sayfanın üstünde yer almaktadır. Aynı sayfada marka sahibinin adı, ürünün cinsi, işletme adresi, temsilcisi gibi temel bilgiler de bulunmaktadır.

Defterlerde belirlenen formata göre ilk sütunda "alamet-i farika vaz" ve teslim olunan mahal" başlığı altında yer alan ifadelerden marka tescili başvurularının ağırlıklı olarak İstanbul'dan yapıldığı anlaşılmaktadır. Osmanlı döneminde İstanbul'dan bir marka sahibi ilgili nizamname ahkâmına uygun olarak başvuru evrakını Ticaret ve Nafia Nezareti Sanayi Kalemî'ne teslim etmekte ve tescil onayı için Adliye Nezareti'nin kararını beklemekteydi. Cumhuriyetin ilanından sonraysa başvuru evrakını "İstanbul Vilayeti Meclis İdaresi"ne teslim eden bir hak sahibi, Ankara'daki Adliye Vekâleti'nin onayını bekleyecekti. 1930-1931 tarihli Alamet-i Farika defterinde ise sadece İktisat Vekâleti'nin adı verilmekteydi. Ayrıca farklı formatta tutulan ve Latin harfli olan bu defterde doldurulması gereken alanların okunması güç bir el yazısıyla kaleme alındığı belirtilmelidir. Defterin üst kısmında bir alan markanın

logosu için ayrılmış olup, logo buraya yapıştırılmış ve tamamen farklı bir formatta dizayn edilmiştir.

İkinci sütun ise başvuru evrakının onay tarihi olan sütundur ve “tarih-i vaz‘ ve teslim” yazmaktadır. Bu sütunda yer alan tarih, tescil için hazırlanması istenen başvuru evrakının teslim edildiği tarihtir. Osmanlı döneminden kalan ve elimizde olan en eski tarihli defterde ilk kayıt 1 Nisan 1896 tarihli olup markanın adı CACAO-CHOUVA’dır (Marka Sicil Kayıt Defteri, Defter no: 444-1001, 1896-1901). Cumhuriyet dönemine ait ilk defterin, ilk kaydının tarihi Cumhuriyetin ilanından sonraki gün olan 30 Ekim 1923 tarihlidir ve üzerindeki marka logosunda hiçbir açıklama olmayan her tür pamuklu, yünlü ve kadife kumaş markası olan bir İspanyol vatandaşına ait bir markadır (Marka Sicil Kayıt Defteri, Defter no: 201-300, 1923-1924). Burada vekâlet numarasının hemen yanında yer alan tarih, marka tescilinin yapıldığı tarihtir ve “tarih-i vaz‘ ve teslim” bölümünde verilen tarihle bu tarihe karşılaştırılarak başvuru tarihinden ne kadar zaman sonra onayın gerçekleştirildiği ortaya çıkar. Nitekim 30 Ekim 1923 tarihli tescil başvurusu 28 Mart 1924 tarihinde onaylanmış ve birkaç aylık araştırma süreci sonrasında onay verilmiştir. Başvuru ile onay arasında geçen zaman içinde nasıl bir araştırma yapıldığı bilinmemekle birlikte “marka başvurusu hakkında” kamuoyuna herhangi bir açıklama yapılmaması bir eksiklik olarak görülmüştür.

“Bu uygulama nedeniyle üçüncü kişilerin bilgilenmesi mümkün olmuyor ve yine üçüncü kişilere itiraz hakkı tanınmıyordu. Oysa tam tersi bir uygulamayla tescil onaylanmadan önce başvurular ilan edilse özellikle taklit konusunda yaşanan sorunların önüne bir nebze de olsa geçilebilirdi” (Kıranlar, 2019, 662)².

Alamet-i farika sahibi hakkında bilginin yer aldığı sütunda “sahibinin ism ve mahall-i ikamet ve sanatı” başlığı yer almaktadır. Bu sütundaki ifadelerden marka sahiplerinin çoğunlukla şirket olduğu gerçeği görülmekte, fakat adreslerin Osmanlı harfleriyle ve okunduğu gibi yazılması büyük bir sorun teşkil etmektedir. Örnek olarak “Almanya Devleti tebaasından Almanya’da Bremen şehrinde kain Norddeutsche Wollkamerei und Kammgarnspinnerei nam anonim şirketi” (Marka Sicil Kayıt Defteri, Defter no: 3173-3436, 1913-1914), “Cumhur-ı Müttehede-i Amerika tabiyetinde: Amerika’da Alabama eyaletinde Valker sancağında Cordova şehrinde fabrikatör ve tüccar İndian Head Mills of Alabama şirketi” (Marka Sicil Kayıt Defteri, Defter no: 2236-2389, 1928-1929) örneklerinde olduğu gibi. Bazen de fabrika ismi “Avusturya Devleti tebaasından Avusturya Fes Fabrikaları Anonim Şirketi” (Marka Sicil Kayıt Defteri, Defter no: 3173-3436, 1913-1914) örneğinde olduğu gibi

² Bazı Avrupa ülkelerinde bu eksiklik daha önceden fark edilmişti. Örneğin İngiltere’de başvuru öncesinde bir ön araştırma yapılır ve sistemde kayıtlı bir benzeri yoksa resmi başvuru yazılır; bu da ücrete tabi olurdu (Munro, 1884, 2).

Türkçe tercümesiyle verilmektedir; fakat bu tip örnekler çok nadir olarak görülmektedir.

Dördüncü sütun marka sahibinin vekiliyle ilgili bölümdür ve “vekilin ismi ve mahall-i ikamet ve sanatı” başlığını taşımaktadır. Vekillerin bir nevi komisyoncu olduğu anlaşılan bu sütunda vekilin sanatı konusunda çok kere bilgi verilmediğine tanıklık edilmiştir. Bu alanla ilgili birkaç örnek şöyledir: “Dersaadet’te Devlet-i Aliye tebasından Galata Havyar Hanı’nda on numaralı odada mukim Aleksandr Sara” (Marka Sicil Kayıt Defteri, Defter no: 444-1001, 1896-1901), “İstanbul’da Ömer Efendi Hanı’nda mukim Orozdi Bak ticaretgâhları müdürü Leopold Bak”, Almanya Devleti tebaasından Beyoğlu’nda Cadde-i Kebir’de “343” ve mükerrer “343” numaralı mağazada mukim Henrich Friedrich Wilhelm Pemüller (Marka Sicil Kayıt Defteri, Defter no: 3173-3436, 1913-1914), Galata’da Kastro Hanı’nda mukim Avusturya Devleti tebasından dava vekili Alber Sptzer” (Marka Sicil Kayıt Defteri, Defter No: 444-1001, 1896-1901), “Türkiye tabiyetinde İstanbul’da Galata’da Yakut Hanı’nda Horen Serkisyen Efendi” (Marka Sicil Kayıt Defteri, Defter no: 2236-2389, 1928-1929). Defterler dikkatle incelendiğinde belirli dönemlerde aynı zamanda komisyoncu da olan bazı kişilerin neredeyse tekel durumuna geldiği ve sürekli belirli kişilerin vekil tayin edildikleri görülmektedir. Bu kişiler arasında en dikkat çeken bir İngiliz vatandaşı olan ve ikametini Sirkeci’de Horasancı Hanı olarak gösteren Henry Walter Stock’tur. Walter Stock’un daha sonra bürosunu değiştirdiği ve İstanbul’da Yeni Postahane arkasında Türkiye Hanı’na taşıdığı anlaşılmaktadır. Bir diğeri İtalyan uyruklu J. B. Dalaggio olup ikameti Galata’da Uzun Han’dır. Bir isim olan Aleksander Matitinyeviç Avusturya Devleti tebaasındandır ve adresi Galata’da Merkez Rıhtım Hanı’dır. Bir Fransız vatandaşı olan Claude Granié ise tıpkı J. B. Dalaggio gibi Galata’da Uzun Han’da ikamet etmektedir. Osmanlı / Türkiye Cumhuriyeti vatandaşı ya da Türk şirketlerinin bu alana çok da giremedikleri anlaşılmaktadır.

Son sütun belki de marka tescilleri konusunda özellikle sektörel değerlendirme yapma anlamında önemlidir. “Mamulat ve Eşyanın Cins ve Nev’i” başlığı altında uzun uzun açıklamalar yapılmaktadır. Defterlerde aynı sektörlerle ait markaların logolarında benzerliklere rastlanmamış olmakla birlikte yapılan açıklamalarda neredeyse aynı ifadelerin kullanıldığı gözden kaçmayacaktır. Bu konuda defterlerde yer alan tekstil sektörüne ait ifadeler yol gösterici olacaktır. “Pamuk, kenevir, keten ve üstübü iplikleri ile ipler ve mevad-ı mümasile ve mukavvadan mamul eşya üzerine vaz’ olunmak üzere dokuz adet alamet-i farika” (Marka Sicil Kayıt Defteri, Defter no: 3173-3436, 1913-1914), “Pamuktan mamul dokunmuş bezler ve yataklara mahsus pamuk, fanila, örtüler” (Marka Sicil Kayıt Defteri, Defter no: 2236-2389, 1928-1929),

“Pamuktan mamül kumaş ve örtüler” (Marka Sicil Kayıt Defteri, Defter no: 2278-3378, 1930-1931). Defterlere bakılarak yapılacak sektörel bir analizde ilk sırayı tekstil ürünlerinin yaptığı aldığı görülmekte ve tescili yapılan ürünler arasında iplikler, tireler, kumaşlar, fanilalar başı çekmektedir. Bir diğer dikkat çeken sektörün gıda olduğu ve bu durumda da mevcut ihtisaslaşma ve gelenekselliğin ön plana çıktığı ortadadır. Bu sektör hakkında çok fazla teknik bilgi gerektirmeyen, babadan/atadan aktarılan tecrübenin etkin olduğu az sermaye ile ve çok çabuk kurulan işletmelerden oluştuğunu söylemek hata olmayacaktır.

Marka tesciliyle ilgili nihai bilgi sayfanın sonunda yer almakta ve başvuru evrakının tesliminin de anlaşıldığı bu sütunda ödenen harç miktarına temas edilmektedir. Yıllar içinde alınan harç miktarının değiştiği gerçeğini bu sütundan takip etmek mümkündür.

KAYNAKÇA

Resmî Belgeler

Marka Sicil Kayıt Defteri, Defter no: 201-300, 1923-1924.

Marka Sicil Kayıt Defteri, Defter no: 444-1001, 1896-1901.

Marka Sicil Kayıt Defteri, Defter no: 2236-2389, 1928-1929.

Marka Sicil Kayıt Defteri, Defter no: 2278-3378, 1930-1931.

Marka Sicil Kayıt Defteri, Defter no: 3173-3436, 1913-1914.

Kitap ve Makaleler

AKAY, Tolga, “Osmanlı Devleti’nde Marka Hukukunun Gelişimi”, *Türkiye Barolar Birliği Dergisi*, sayı: 126 (Eylül-Ekim 2016), ss. 363-392.

ARSEVEN, Haydar, Alamenti Farika Hakkının Mahiyeti Gayrı Kanuni Rekabetle Münasebeti ve Doğumu”, *İstanbul Üniversitesi Hukuk Fakültesi Mecmuası*, 16/3-4 (1950), ss. 822-893.

BASKICI, Murat, “Osmanlı Piyasasında Ticaret: Yabancı Tüccarların Dikkat Etmesi Gereken Hususlar (1870-1929)”, *Ankara Üniversitesi SBF Dergisi*, cilt: 64, sayı: 1, 2009, ss. 39-55.

DELİGÖZ, Halil, “On the Quality of Economic Institutionalization in the Late Ottoman Period: The Introduction of Intellectual Property Rights”, *Diogenes*, 4 (2016), ss. 1-15.

KALA, Ahmet ve İrfan İnce, *Alamet-i Farika'dan Marka'ya*, Türk Patent Enstitüsü, Ankara 2006.

- KIRANLAR, Safiye, “Cumhuriyet Döneminde Markalaşma Sürecinin Analiz (1923-1931)”, *VAKANÜVİS-Uluslararası Tarih Araştırmaları Dergisi*, Yıl. 4, Sayı. 2, (Güz 2019), ss. 642-664.
- KÖSE, Yavuz, “Alāmet-i Fāriqa Nizāmnāmesi (1871): the First Ottoman Trademark Regulation and its Origins”, *Şehrâ-yîn Die Welt der Osmanen, die Osmanen in der Welt. Wahrnehmungen, Begegnungen und Abgrenzungen*, Wiesbaden: Harrassowitz, 2012, ss. 11-25.
- MUNRO, J. E. Crawford, *The Patents, Designs and Trade Marks Act-1883*, Stevens and Sons, London 1884.

İnternet Siteleri

- <http://www.kalinti-istanbul.com/item/eski-adliye-binasi> (19.10.2019).
- <https://islamansiklopedisi.org.tr/fossati-gaspore-trajano> (19.10.2019)
- <https://www.wipo.int/treaties/en/ip/paris/> (19.10.2019).
- <https://www.wipo.int/treaties/en/registration/madrid/> (19.10.2019).

EKLER

نموده نموده است
۵۶
شماره
۹۰



نموده نموده است
۹۰۹

معمولاً در شیرهای این جنس درونی
کیفیت و سازندگی از شیرهای دیگر
بر عرصه علم و صنعت فارسی

این شیر را در تمام بلاد
افکار و در تمام بلاد
در تمام بلاد و در تمام
خاسته از تمام بلاد و در تمام
در تمام بلاد و در تمام

معمولاً در شیرهای این جنس درونی
کیفیت و سازندگی از شیرهای دیگر
بر عرصه علم و صنعت فارسی

این شیر را در تمام بلاد
افکار و در تمام بلاد
در تمام بلاد و در تمام
خاسته از تمام بلاد و در تمام
در تمام بلاد و در تمام

این شیر را در تمام بلاد
افکار و در تمام بلاد
در تمام بلاد و در تمام
خاسته از تمام بلاد و در تمام
در تمام بلاد و در تمام

**LE LAIT NESTLE
DONNE LA FORCE ET LA SANTE**

Numara 3378	Adliye Nezareti Numarası ve tarihi 2549			
Alâmet-i farika vaz' ve teslim olunan mahal	Tarih-i vaz' ve teslim	Sahibinin ismi ve mahall-i ikamet ve sanati	Vekilinin ismi ve mahall-i ikamet ve sanati	Ma'mulat ve eşyanın cins ve nev'i
Ticaret ve Nafia Nezareti Sanayi İdaresi Kalemî	22 Mayıs [1]330	İngiltere Devleti tebaasından Londra şehrinde Smith sokağında 856 numarada ve Dersaadet'te Sirkeci'de Horasancı Hanı'nda kain Nestle ve Anglo Swiss Condensed Milk Company nam İngiliz ve İsviçre	İngiltere Devleti tebaasından Dersaadet'te Sirkeci'de Horasancı Hanı'nda mukim Mösyö Stock	Kibrit ve saire üzerine vaz' olunmak üzere bir adet alâmet-i farika
<p>İşbu bir adet alâmet-i farikanın bir adedi bâlâya ve diğer bir adedi dahi bir varakaya yapıştırılarak Adliye Nezaret-i Celilesine li-ecli'l-irsal icabı icra ve resm-i makarrı olan bin yirmi altı kuruş - para Maliye Nezaret-i Celilesi veznesine bi't-teslim mukabilinde makbuz senedi i'ta edilmiştir.</p> <p>24 Mayıs [1]330</p>				

Ek-1) Le Lait Nestle Şirketi'nin alâmet-i farikası (Marka Sicil Kayıt Defteri, Defter no: 3173-3436, 1913-1914).

۲۱۸
تاریخ
۱۳۰۵
۸۴
۵۸۵
۵۸۶



نمبر ۴۹۰۷
عبدالله زکریا نوروزی
تاریخ ۲۸ شهریور ۱۳۰۵
معمولاً در سالهای منس و زوجه
اصولاً بخانه به کلاس و نه وضع و وضع
اگرچه در هر دو عادتند فارسی

دولت اکبر و کونکات و صفتی
اصولاً هم کونکات و صفتی
تاریخ وضع و تنظیم
معمولاً در سالهای منس و زوجه
اصولاً بخانه به کلاس و نه وضع و وضع
اگرچه در هر دو عادتند فارسی

بیت به خدمت نماند
فروردین
باز در ماه فروردین
توقیر

بیت به خدمت نماند
فروردین
باز در ماه فروردین
توقیر



YENİ HİLAL Levazımat-ı Umumiye-i Beytiyye Anonim Osmanlı Şirketi				
Numara 3407	Adliye Nezareti Numarası ve tarihi 2577 / 28 Temmuz [1]330			
Alâmet-i farika vaz' ve teslim olunan mahal	Tarih-i vaz' ve teslim	Sahibinin ismi ve mahall-i ikamet ve sanatı	Vekilinin ismi ve mahall-i ikamet ve sanatı	Ma'mulat ve eşyanın cins ve numarası
Ticaret ve nafia nezareti sanayi idaresi kalemi	14 Temmuz [1]330	Dersaadet Bahçekapusund a kain Levazımat-ı Umumiyye-i Beytiyye Anonim Osmanlı şirketi müessislerinden Tevfik Ahmet Efendi	-	Emval-i ticariyyesi üzerine vaz' ve ilsak olunmak üzere bir adet alâmet-i farika
<p>İşbu bir adet alâmet-i farikanın bir adedi bâlâya ve diğer bir adedi dahi bir varakaya yapıştırılarak Adliye Nezaret-i Celilesine li-ecli'l-irsal icabı icra ve resm-i makarını olan bin yirmi altı kuruş - para Maliye Nezaret-i Celilesi veznesine bi't-teslim mukabilinde makbuz senedi ita edilmiştir.</p> <p>16 Temmuz [1]330</p> <p>Sahibinin imzası</p>				

Ek-2) Yeni Hilal Şirketi'nin alâmet-i farikası (Marka Sicil Kayıt Defteri, Defter no: 3173-3436, 1913-1914).



2nd ERASMUS INTERNATIONAL ACADEMIC RESEARCH
SYMPOSIUM
October 11-13, 2019
Paris/France

***Cittaslow Hareketi: Sürdürülebilir Turizm Çeşidi Olarak KKTC
Turizmi İçindeki Yeri***

Öğr.Gör. Seden Turamberk Özerden - Dr. Öğr. Üyesi Burcu Ilgaz
Girne Amerikan Üniversitesi - Akdeniz Üniversitesi

1. GİRİŞ

Cittaslow (sakin şehir) hareketi, küreselleşen dünya ekonomisine ayak uyduran ya da ayak uydurmak zorunda kalan ve gün geçtikçe birbirine benzeyen, hızlı yaşayan, hızlı çalışan, üretmekten çok tüketen kentlerden biri olmak istemeyen kentlerin katıldığı bir birlik olarak karşımıza çıkmaktadır. Hedefinde insanların birbiri ile rahatça iletişim kurabildiği, üretken, kendine yeten, el sanatlarına, geleneklerine, göreneklerine, lezzetlerine sahip çıkan ama aynı zamanda teknolojinin kolaylıklarından da faydalanarak, alt yapı sorunları olmayan, yenilenebilir enerji kaynaklarını kullanan sürdürülebilir bir kent alternatifi olarak ortaya çıkan Cittaslow, 1999 yılında İtalya'da bulunan bir kasaba olan, Greve in Chianti'nin eski belediye başkanı Paolo Saturnini'nin geliştirdiği bir felsefedir. (<https://cittaslowturkiye.org>, Sırım, 2012, s.120). Paolo Saturnini, kentlerin, yaşam kalitesini yükseltmek amacıyla kendilerini değerlendirmelerini ve farklı bir kalkınma modeli ortaya koymaları fikrini ulusal boyuta taşımıştır. Kısa zaman zarfında, Bra (Francesco Guida), Orvieto (Stefano Camicchi) ve Positano (Domenico Marrone) belediye başkanları ve Slow Food başkanı Carlo Petrini tarafından da benimsenen bu fikir, bugün 30 ülkeye yayılmış ve 252 üye kente sahip bir

hareket olarak karşımıza çıkmaktadır. (Benli, 2013, s.2), <https://cittaslowturkiye.org>).

Yaşamın pek çok alanında kendini gösteren küreselleşme, bilginin ve teknolojinin gelişimi ile küresel düzene olumlu katkılar vaat ediyor gibi görünse de çevresel sorunlar bu süreçte uluslararası bir boyut kazanmıştır (Demir, 2018 s.203).

Üretimden çok tüketime dayalı, hızlı bir hayat tarzının olduğu şehir yaşamlarına bir alternatif getirebilmeyi hedefleyen cittaslow felsefesi, kentlerin evrensel bir kültür doğrultusunda standartlaşarak tek tipleşmesine karşı bir duruş olarak, bu hedeflere ulaşılabilmesi adına aynışmış kent kalıplarından çıkılarak farklı kalabilme, kente özgü alanların belirlenmesi, bu özelliklerin korunabilmesi adına farklı stratejiler geliştirilmesi ve böylece yerel değerlere sahip çıkılarak, korunması ve geliştirilmesini ve sürdürülebilir bir şekilde devam ettirebilmesini temel alır (Sırım, 2012, s.120).

“Sürdürülebilirlik; bir toplumun, eko-sisteminin ya da sürekliliği olan herhangi bir sisteminin işlerini kesintisiz, bozulmadan, aşırı kullanımla tüketmeden ya da sistemin yaşamsal bağ olan ana kaynaklara aşırı yüklenmeden sürdürülmesi olarak tanımlanmaktadır” (Kozak, 2014, s.1).

Çalık’a göre sürdürülebilir turizm, “turizmin doğal, sosyal ve kültürel çevre üzerindeki olumsuz etkilerini azaltarak olumlu etkilerini maksimize etmeyi amaçlayan ve turizm uygulamalarında ortaya çıkan hoşnutsuzlukların nedenlerini ve çözüm yollarını ortaya koyan temel yaklaşımdır” (Dağlı, 2018, s.605). Öte yandan Türkiyeye göre sürdürülebilir turizm, turizmin uzun yıllar kendinden beklenen şekilde toplum ihtiyaçlarını karşılama yeteneği adına, ekonomik, ekolojik ve toplumsal çevreye duyarlı bir şekilde geliştirilmesi gerektiğine odaklı olarak üretilmiş bir temel yaklaşım/felsefedir (Kaymaz, Birinci ve Camcı, 2017, s.1002).

Nüfusu belirli bir büyüklüğe ulaşmayan şehirler için geliştirilmiş “alternatif bir sürdürülebilir kent modeli” olan cittaslow hareketi, günümüzde kentlerdeki hızlı yaşam tarzının insanlar üzerinde ortaya çıkardığı gerek fiziki gerekse psikolojik problemlere, kentlerde yaşanan alt yapı, gürültü, hava kirliliği, yoğun yapılaşma vb. sorunlarına çözüm olarak yenilenebilir enerji kaynakları, teknoloji ve sürdürülebilirlik ile geleceğin kentlerine bir alternatif olarak karşımıza çıkmaktadır (Tandoğan, Özdamar, 2018, s.1519). Felsefenin kent yaşamına kattığı tüm bu olumlu sonuçlara ek olarak, cittaslow hareketi, kültür ve turizm bileşenli bir anlayış olarak doğal ve kültürel değerlerin korunup yerel ölçekte geliştirilmesini amaç edinerek bölgesel ekonomik gelişmeyi ve kalkınmayı da desteklemektedir (Çakıcı, Yenipınar ve Benli, 2014, s.27).

Akdeniz'in Sicilya ve Sardunya'dan sonra üçüncü büyük adası olan Kıbrıs, üç kıtanın ticaret yollarının kesiştiği Doğu Akdeniz'in en büyük adası olması nedeniyle çok önemli bir coğrafi ve jeopolitik konuma sahiptir. Kıbrıs Adası'nın yüzölçümü, 9251 km² olup, doğu-batı ucu arasındaki (zafer Burnu-Arnaut Burnu) maksimum uzunluğu 225 km ve genişliği ise, güneyde Gata Burnu ile kuzeydeki Koruçam Burnu arasında, 96,5 km'dir. (Yıldız, Özerden, 2017, s.652). Adanın Kuzey Kıbrıs Türk Cumhuriyeti'ne ait olan kuzey bölümünde nüfus, devlet planlama örgütü tarafından alınan bilgiler ışığında 286.257'dir (<http://www.devplan.org>). Nüfusun düşük olması, adayı cittaslow kentlerinin oluşturulması açısından avantajlı hale getirmektedir. Hareketin, sürdürülebilir turizm kapsamında değerlendirilerek ada tanıtımlarına alternatif turizm kapsamında ağırlık verilmesi ve ülkenin en önemli ekonomi kaynaklarından turizmin ada ekonomisine olan katkısının arttırılabilmesi açısından incelenmesi önem arz eder.

2. YAVAŞ HAREKETİ VE SLOW FOOD HAREKETİ

Yavaş hareketi; yavaş yemek akımı (slow food) ile başlamış ardından “yavaş tıp”, “yavaş para”, “yavaş okul”, “yavaş seyahat” ve “yavaş turizm”, “yavaş ebeveynlik” gibi birçok akımı beraberinde getirmiştir. Yavaş şehir hareketinin temelinde yavaş yemek akımı yer almaktadır. Yavaş yemek hareketi, hızlı yaşamın getirdiği, gelenekleri yok eden ve çevre ile kentleri tehdit eden hızlı yemek (fast food) tüketimine neden olan “evrensel çılgınlığa” karşı olarak ortaya çıkmıştır (Slow Food Manifesto, 1989, Tandoğan, Özdamar, s.1520). 1986'da Piazza di Spagna meydanında bir McDonald's restoranının açılması sırasında, insanlar arasındaki iletişimi, duygu paylaşımını, haz almayı azaltıyor olmasına karşı tepki olarak “yavaş yemek” Slow Food hareketi adı altında ortaya çıkan bir protestodur (Günerhan, Erdem ve Günerhan, 2010, s.33, Sırım, 2012, s.121, Tandoğan, Özdamar, 2018, s.1520). İtalyan gazeteci, yemek yazarı ve aktivist Carlo Petrini ve bir grup tarafından başlatılan bu girişimin felsefesinde gıda üretim ve tüketiminde sosyal, ekonomik ve kültürel yönleri korumak yer alır (Tandoğan, Özdamar, 2018, s.1520). Protestoculara göre yeni açılan bu mekân hem meydanın estetiğini bozuyor hem de İtalyan yemek kültürüne ve beslenme alışkanlığına büyük bir darbe vuruyordu. Dolayısıyla bu hareket sıradan bir tepki ve protesto hareketi değildi. McDonalds'ın yapmadığı, yapamadığı her şeyi yapma ve gerçekleştirme iddiasını ortaya koyuyordu. Taze, yerel, mevsimlik ürünleri vaat ediyordu. Geçmişten günümüze nakledilen yemek tarifleriyle pişirilmiş lezzetleri aile bireyleriyle, yakın dost ve çevreyle birlikte tadına vararak yemeyi savunuyordu (Sırım, 2012, s.121).

9 Kasım 1989'da İtalya'nın Barolo kentinde Yavaş Beslenme Birliği oluşturularak, felsefe, kurucu üye Falco Portinari tarafından bir bildiri

olarak kaleme alındı. Paris’te 15 üye ülke tarafından onaylanarak resmen hayata geçen Slow Food hareketinin amacı, doğaya saygılı, yerel lezzetlere sahip çıkan, rahat ve sağlıklı beslenmeyi hedef alan hatta kendi yiyeceğini yetiştirebilmeyi, yemekten tat almayı, yemekle sosyalleşmeyi ilke edinen, “İyi, temiz ve adil gıda” felsefesiyle “Sürdürülebilir Kaliteli Gıda” kavramını geliştirmek ve halkı bilinçlendirmektir (Sırım, 2012, s.121).

Yavaş beslenme hareketinden tam on yıl sonra 1999 yılında (Pink, 2008, s.97) yine İtalya’da bu defa küreselleşmenin insanlar arasındaki iletişimi kolaylaştırmasına karşın, farklılıkların giderek azaldığı, toplumların tek düze bir yaşam biçimine dönüşme tehlikesine doğru gittiği endişesi ile bölgelerin, beldelerin özünü kaybetmemesi, kendine özgü lezzetlerini, örf, adet, gelenek ve göreneklerini yaşatmaları, kendi toprağından çıkan değerleri unutmamaları amacıyla “Yavaş Şehir/Kent (Slow City)” hareketi başlatıldı.



Şekil 1: Cittaslow Logosu

(<http://www.cittaslow.org>)



Şekil 2: Slowfood Logosu

(<https://www.slowfood.com>)

Cittaslow (yavaş şehirler) ve Slow Food (yavaş yemek) logoları incelendiğinde, her ikisinde de yavaşlığı ve kabuğu sayesinde korumacılığı sembolize eden “Salyangoz” logosunu kullanmakta olduğu görülür (bkz. Şekil 1-2).

3. CITTASLOW HAREKETİ

Anlamı İtalyanca “Citta” (şehir) ve İngilizce (sakin/ yavaş) kelimelerinden gelen Cittaslow, yavaş / sakin şehir olarak bilinmektedir. Kökleri eski Roma’ya kadar dayanan “yavaş yaşam” anlamını, Latince “festina lente” yani “yavaşça acele etmek” deyiminden alır. Bunun anlamı “bugünün ve geleceğin sağladığı olanaklar sayesinde geçmişin mirasından ve bilgi birikiminden yararlanmak, daha insani, daha çevreci, geçmiş ve gelecek nesillere daha fazla saygılı olmaktır (Kartal, Öztürk, 2016, s.347, Kaymaz, Birinci ve Camcı, 2017, s.1002). Literatüre önceleri yavaş şehir olarak giren bu kavram, daha sonraları yavaşlığın tembelliği çağrıştırmasının Cittaslow “un imajına zarar vermeye

başlamasıyla “Sakin şehir” ya da “Sakin Kent” olarak değişime uğramıştır (Kaymaz, Birinci ve Camcı, 2017, s.1002).

Cittaslow, 1999 yılında Greve in Chianti’de küçük bir kasaba olan Toskana’nın eski Belediye Başkanı Paolo SATURNINI’nin çağrısıyla bir araya gelen otuz kentin yayınladığı bir bildiriyle ortaya çıkar. Bildirinin ana başlıklarını, küreselleşmenin insanlar üzerindeki iletişimi, kaynaşmayı ve değişimi kolaylaştırması gibi olumlu etkilerine karşılık, farklılıkların giderek azalarak, tek bir model insan tipini oluşturmaya doğru gittiği ve sonunda sıradanlığın hâkim olacağı bir düzenin yaratılacağı konusunda endişeler bulunduğu şeklinde ifadeler oluşturur. Bu anlamda oluşacak muhtemel olumsuz sonuçların engellenmesi için yavaş (sakin) şehirler ağı oluşturulmuştur. Kısa zamanda İtalyan Şehirleri Bra (Francesco Guida), Orvieto (Stefano Camicchi) ve Positano (Domenico Marrone) belediye başkanları ve Slow Food başkanı Carlo Petrini tarafından benimsenen hareket, zamanla yayılmıştır (<http://www.cittaslow.org/section/association> ; Kartal, Öztürk, 2016, s.347-348). Cittaslow, küreselleşme bağlamında yerel ayrıcalıklara vurgu yaparken, yaşam kalitesini iyileştirmeyi hedefler (Pink, 2008, s.97).

Hedefinde yerel kimliğin ortaya çıkarılmasını hedefleyen bu akım, doğayla bütünleşme çabası içerisinde, kültürünü ve kimliğini korumak isteyen kentler için kurtarıcı bir şehirselleşme ağ olarak görülmektedir. Bir şehrin cittaslow olması demek o şehrin dokusunun, renginin, müziğinin ve hikayesinin uyum içinde, şehir sakinlerinin ve gelen ziyaretçilerinin geçirdikleri zamanı zevk alabilecekleri bir hızda yaşamaları anlamını taşır. Yerel bir kalkınma modeli olarak karşımıza çıkan cittaslow hareketi bölgeye ait zanaatları, lezzetleri ve sanatları sadece eskilerin hatırlayabildiği kavramlar olmaktan çıkarmak için bunları yöre halkının çocukları ve gelen misafirlerle paylaşır. (Kaymaz, Birinci ve Camcı, 2017, s. 1002-1003).

Cittaslowun üç ana birimden oluşturur. Bunlardan ilki koordinasyon komitesidir ve ulusal ağların temsilcilerinden oluşur ve karar verici yapıdadır. İkincisi hareketin bilimsel altyapısını oluşturup genel hatlarını çizen bilim komitesidir. Son organ ise birliğin operasyonel yanından sorumlu olan, sekreteryaya yani genel merkezdir (Esenyel, 2017, s.187).

Ulusal ağlardan oluşan cittaslow birliğine bir ülkenin dahil olabilmesi üç adet cittaslow bölgesine sahip olması şartına bağlıdır. Bu durumda ülke, ulusal ağ kurabilir ve kendi ülkelerindeki adaylık sürecini yönetebilme hakkına sahip olur. Genel Merkez’le kendi ülkelerindeki cittaslowların arasındaki iletişimi kurarak kendi ülkelerinde cittaslow hareketinin yaygınlaşması ve gelişmesi için üyelerle birlikte projeler gerçekleştirebilir (<https://cittaslowturkiye.org>)

3.1 CITTASLOW ÜYESİ OLABİLME KRİTERLERİ

Yavaş şehirlerin oluşturduğu cittaslow birliğine katılmak isteyen aday şehirler için aranan ilk ve en önemli kriter 50.000 nüfus sayısı üst sınırını geçmemeleridir (Tandoğan, Özdamar, 2018, s. 1521, Güneş, Arısoy ve Aslan, 2015, s.314, Yılmaz, Tuncer ve Zorlu, 2016, s.4, Topal, Korkut ve Kiper, s.1418).

Cittaslow olma yolunda önemli noktalardan bir diğeri ise, yerine getirilmesi istenen kriterlerin ilk seferde aday şehirler tarafından sağlanmasının zor olacağından dolayı aday şehirlerin yerine getiremedikleri kriterleri sağlamaya istekli olmaları ve bu kriterlerle gerçekleştirebilmeye yönelik plan veya projelerinin olması beklenir (www.cittaslow.org ; www.cittaslowturkiye.org, Benli, 2013, s.77).

Cittaslow olmak ve birliğe üye olmak için birliğin yedi farklı kategoride belirlemiş olduğu toplam 72 kriterin en az %50'sini karşılması ve üyelik başvurusunun kabul edilmeden önce Cittaslow Birliği'nin ülke temsilciliği tarafından değerlendirilmesi gerekmektedir (Sırım, 2012, s.124). Ayrıca cittaslow üyesi olacak beldelere 3 adet özel koşul (Cittaslow eylem-kimlik kampanyası için gerekliliklerin karşılması, yavaş yemek hareketinin desteklenmesi ve oluşturulması, üye kentlerin resmi yazışmalarında cittaslow amblemini kullanması ve internet sitelerine cittaslow felsefesini içeren bir bölüm koymaları) bildirilir ve bu koşulların yerine getirilmesi beklenir (Topal, Korkut ve Kiper, 2016, s.1418). Birliğin bünyesinde faaliyet gösteren Uluslararası Koordinasyon Komitesi'nce üyelik müracaatı kabul edilen şehir, üye statüsü elde etmesini müteakip dört ay içinde kayıt ödemesini yapmakla yükümlüdür. Üye olan her şehir yöneticileri, birlik sözleşmesinde bulunan ve imza altına aldıkları şartları yerine getirmekle yükümlüdür. Birliğin temel felsefesine, amaçlarına ve değerlerine ters hareket eden veya imajını zedeleyecek icraatlarda bulunan üyeler, koordinasyon kurulu tarafından ihraç edilebilir (Sırım, 2012, s.124).

Sonrasında merkezi İtalya'nın Orvieto kentinde bulunan uluslararası yavaş şehirler birliğine başvuru iletilir ve eğer aday kent gerekli kriterleri karşılar ve karşılayacağına dair somut adımlar ve planlar sunabilirse salyangoz logosunu almaya hak kazanır. Başvurular önce kentin bulunduğu ülkedeki salyangoz logosunu almaya ilk hak kazanan kente yapılmaktadır (Tandoğan, Özdamar, 2018, s. 1521). Üye olan her şehir yöneticileri, birlik sözleşmesinde bulunan ve imza altına aldıkları şartları yerine getirmekle yükümlüdür. Birliğin temel felsefesine, amaçlarına ve değerlerine ters hareket eden veya imajını zedeleyecek icraatlarda bulunan üyeler, koordinasyon kurulu tarafından ihraç edilebilir (Sırım, 2012, s.124-125)

Cittaslow üyeliği yedi ana başlık altında toplam 72 kriterden oluşmakta olup ana başlıklar şu şekildedir:

1. Çevre Politikaları
2. Altyapı Politikaları
3. Kentsel Yaşam Kalitesi Politikaları
4. Tarımsal, Turistik, Esnaf ve Sanatkarlara Dair Politikalar
5. Misafirperverlik, Farkındalık ve Eğitim İçin Politikalar
6. Sosyal Uyum
7. Ortaklıklar (<https://cittaslowturkiye.org/>, Tandoğan, Özdamar, 2018, s. 1521, Güneş, Arısoy ve Aslan, 2015, s.317).

Üyelik kriterleri ve bu kriterler çerçevesinde yapılması gerekenler Tablo 1’de detaylı olarak verilmiştir.

Tablo 1: Cittaslow Üyelik Kriterleri (Tandoğan, Özdamar, 2018, s. 1523)

Kriter adı	Kriter çerçevesinde yapılması gerekenler
1.Enerji ve Çevre Politikaları	1.1. Hava kalitesi koruması * 1.2. Su kalitesi koruması * 1.3. Halkın içme suyu tüketimi 1.4. Kentsel katı atık ayrıştırılarak toplama * 1.5. Endüstriyel ve evsel kompostlama 1.6. Atık su arıtma * 1.7. Binalarda ve kamu sistemlerinde enerji tasarrufu 1.8. Yenilenebilir kaynaklardan kamusal enerji üretimi 1.9. Görsel kirliliğin ve trafik gürültüsünün azaltılması. 1.10. Kamusal ışık kirliliğinin azaltılması * 1.11. Hanehalkı başına düşen elektrik enerjisi tüketimi 1.12. Biyoçeşitliliğin korunması
2.Alt yapı Politikaları	2.1. Kamu binalarına bağlı verimli bisiklet yolları 2.2. Kentsel yolların toplam kısmında yaratılan kentsel bisiklet yollarının uzunluğu (km cinsinden) * 2.3. Aktarma noktalarında bisiklet parkı 2.4. Özel araçlara alternatif olarak eko ulaşım planlanması * 2.5. Mimarî engellerin kaldırılması * 2.6. Aile hayatı ve hamile kadınlar için girişimler * 2.7. Sağlık hizmetlerine onaylanmış ulaşılabilirlik 2.8. Kent merkezlerde malların “sürdürülebilir” dağıtımı 2.9. Şehir dışında çalışan şehir sakinlerinin oranı *

<p>3.Kentsel Yaşam Kalitesi Politikaları</p>	<p>3.1. Kentin direnci için planlama ** 3.2. Kente ait değerlerin iyileştirilmesi, kent merkezlerinin ve kamu binalarının değerlerinin artırılması için programlar * 3.3. Verimli bitkiler ve / veya meyve ağaçları ile sosyal yeşil alanların geri kazanımı/ oluşturulması ** 3.4. Kentsel canlılık (“ev işi, kreş, şirket saatleri vb.) 3.5. Marjinal alanların tekrar değerlendirilip ve yeniden kullanılması * 3.6. Vatandaşlara ve turistlere yönelik interaktif hizmetlerin geliştirilmesinde bilgi ve iletişim teknolojilerinden faydalanılması 3.7. Sürdürülebilir mimari için hizmet masası (biyomimari vb.) * 3.8. Kentin internet ağına sahip olması (fiber optik, kablosuz) * 3.9. Kirleticilerin izlenmesi ve azaltılması (gürültü, elektrik sistemleri vb.) * 3.10. Tele çalışmanın geliştirilmesi. 3.11. Sürdürülebilir kentsel planlamanın desteklenmesi (pasif ev, malzeme, konstrüksiyon vb.) 3.12. Sosyal altyapının tanıtımı (zaman dayalı para birimi, ücretsiz bisiklet projeleri vb.) 3.13. Sürdürülebilir kentsel planlamanın desteklenmesi (pasif ev, malzeme, konstrüksiyon vb.) * 3.14. Kent içindeki verimli bitkiler ile verimli yeşil alanların iyileştirilmesi/ oluşturulması 3.15. Yerel ürünlerin ticarileştirilmesi için alan yaratılması * 3.16. Atölyelerin korunması / artırılması-doğal/yerel alışveriş merkezlerinin yaratılması * 3.17. Kentsel yeşil alanlarda çimento miktarı</p>
<p>4.Tarımsal, turistik, esnaf (sanatkar/ zanaatkar) dayalı politikalar</p>	<p>4.1. Agroekolojisinin geliştirilmesi ** 4.2. El yapımı ve etiketli sanat/zanaat üretiminin korunması, (onaylı kültür müzeleri vb.) * 4.3. İş tekniklerinin ve geleneksel el sanatlarının değerini artırılması * 4.4. Kırsal alanların değerinin artırılması (yerleşik hizmetlere daha fazla erişim) * 4.5. Kamuya ait restoranlarda (okul kantinleri, vb.) yerel, mümkünse organik ürünlerin kullanılması * 4.6. Kişisel kullanımda ve yemek sektöründe tat eğitimlerinin verilmesi ve mümkünse organik yerel ürünlerin kullanılmasının teşvik edilmesi 4.7. Yerel kültürel etkinliklerin korunması ve değerlerinin artırılması * 4.8. Otel kapasitesinin artırılması (yıllık yatak / konut) * 4.9. Tarımda GDO kullanımının yasaklanması 4.10. Daha önce tarım için kullanılan arazi yerleşimleriyle ilgili planların uygulanması için yeni fikirler</p>
<p>5.Misafir-perverlik, Farkındalık ve Eğitim İçin</p>	<p>5.1. İyi karşılama (sorumlu kişiler, işaretler, uygun altyapı ve saatler ile ilgili kişilerin eğitimi) * 5.2. Esnafın ve tüccarların farkındalıklarını artırmak (tekliflerin ve fiyatların şeffaflığı, tarifelerin görünürlüğü) 5.3. “Yavaş” güzergahların (basılı, web vb.) mevcudiyeti</p>

Politikalar	<p>5.4. Önemli yönetsel kararlara tabandan tavana katılım sürecini sağlayacak aktif tekniklerin benimsenmesi</p> <p>5.5. Eğitimciler, yöneticiler ve çalışanların Cittaslow temaları hakkında sürekli eğitim görmesi **</p> <p>5.6. Sağlık eğitimi (obezite, diyabet ile mücadele vs)</p> <p>5.7. Yöre halkına cittaslow'un anlamı ile ilgili sistematik ve kalıcı bilgiler vermek (hatta önleyici olarak bağlılık) *</p> <p>5.8. İdare ile faaliyet gösteren derneklerin cittaslow temaları üzerindeki aktif varlığı</p> <p>5.9. Cittaslow kampanyalarının desteklenmesi *</p> <p>5.10. Cittaslow logosunun internet sayfasında ve antetli kâğıt üzerinde kullanımı *</p>
6.Sosyal Uyum	<p>6.1. Azınlıklara yönelik ayrımcılığa karşı çalışmalar</p> <p>6.2. Yerleşim bölgesi / komşular</p> <p>6.3. Engelli kişilerin entegrasyonu</p> <p>6.4. Çocuk bakımının desteklenmesi</p> <p>6.5. Genç neslin istihdam durumu</p> <p>6.6. Yoksulluk</p> <p>6.7. Toplumsal ortaklıklar/sivil toplum kuruluşları</p> <p>6.8. Çok kültürlü entegrasyon</p> <p>6.9. Siyasi katılım</p> <p>6.10. Kamusal konut</p> <p>6.11. Gençlik faaliyet alanlarının varlığı ve bir gençlik merkezi</p>
7.Ortaklıklar	<p>7.1. Cittaslow kampanyaları ve etkinlikleri için destek</p> <p>7.2. Doğal ve geleneksel yiyecekleri teşvik eden diğer kuruluşlarla iş birliği</p> <p>7.3. Eşleştirme projelerini desteklemek ve geliştirmekte olan ülkelerin Cittaslow felsefesinin yayılmasını da sağlayacak şekilde gelişmeleri için iş birliğinin yapılması</p> <p>* = Zorunlu şart</p> <p>** = Perspektif gereksinimleri</p>

4. SÜRDÜRÜLEBİLİR TURİZM BAĞLAMINDA CITTASLOW

Doğan ve arkadaşlarına göre (Doğan, Aksu, Çelik ve Kaymak, 2014, s. 8), turistlerin hem turistik bölgelerin hem de turistik işletmelerin pazarlama ve tanıtım çalışmalarına karşı gösterdikleri tepkilerin, pazarlamaya yönelik yapılan çalışmalarının başarısı üzerinde önemli bir etkisi bulunmaktadır.

Yavaşlığın sadece sakinlik ve özgürlüğü değil, bunun yanında sağlıklı, bozulmamış, doğal, kültürel, fiziksel ve sosyal bir yaşamı temsil ediyor

olması, günümüz turistlerinin talep ettiği ve artan şekilde de talep etmeye devam edeceği bir değerdir. Yavaş turizm bir süreçtir ve sürdürülebilirlik ilkelerini temel alır. Bu sebeple cittaslow kentlerinde; “yöre halkı tarafından, yerel, doğa ve kültüre dayalı bir küçük ölçekli turizm faaliyeti”, “çevre koruması ve yerel halkı gözeten bir anlayış, yerel halkın karar verme mekanizmalarında yer alması ve hatta sürdürülebilirlik” ilkeleri hâkim olmaktadır (Kaymaz, Birinci ve Camcı, 2017, s.1002-1007).

UNWTO, sürdürülebilir turizmi “bugünkü ve gelecekteki ekonomik, sosyal ve çevresel etkilerini tam olarak dikkate alan, ziyaretçilerin, endüstrinin, çevrenin ve ev sahibi toplulukların ihtiyaçlarını karşılayan turizm” olarak tanımlamıştır. Yerel kaynakların korunması görevini başarılı bir şekilde gerçekleştirmek için iyi yönetimin hayati önem taşıdığı sonucuna varılmıştır (Prezesa, Abbate ve Perano, 2015, s.44, UNWTO, 2005, s.9).

Yavaş Turizm, gezginleri yerel rutinler oluşturmaya, yerel mutfaklara düşkün olmaya ve yerel kültür uzmanlarına dönüştürmeye teşvik eder. Slow Food ve Cittaslow gibi sosyal hareketlerle bağlantılı bir dizi yaşam tarzı uygulamasını kapsar. Yavaş felsefesi, sürdürülebilir turizm ile ortak birçok özelliği paylaşmaktadır (Yurtseven, Kaya, 2011, s.92).

2002 yılında Johannesburg’da düzenlenen “Dünya Sürdürülebilir Kalkınma Zirvesinde” tartışmaya açılan ve zirve sonucunda açıklanan eylem planına göre; doğal kaynakların sürdürülebilirlik temelinde yönetilmesinin, sürdürülebilir kalkınmanın sağlanması için önemli olduğuna; kaynak kullanımının ekonomik ve sosyal kalkınmanın temelini oluşturmasının yanı sıra doğal dengenin sağlanması için de önem arz ettiğine dikkat çekilmiştir. Bununla birlikte; Küresel Sürdürülebilir Turizm Konseyi (GSTC), tarafından turizm sektöründe sürdürülebilirliğin sağlanmasını ve sektörün yükleneceği sosyal sorumlulukları, çevresel etkileşimini, olumlu ve olumsuz ekonomik ve kültürel etkilerini tespit etmek, izlemek için dört ana başlık altında 32 adet sürdürülebilirlik kriteri oluşturmuştur. Bunlar; Sürdürülebilir Yönetim Sistemleri Politikası, Sosyo-Ekonomik Etkiler Politikası, Kültürel Etkileşim Politikaları, Çevresel Etkileşim Politikaları olarak dört ana başlık altında belirlenmiştir. Konu hakkında Güneş, Arısoy ve Aslan, (2015, s.317) “Sakin Şehir” seçilme kriterleri ile literatürde sürdürülebilir turizmin tesis edilmesine yönelik oluşturulduğu belirtilen kriterleri “Sürdürülebilirlik” açısından karşılaştırmıştır.

Tablo 2: Cittaslow- Sürdürülebilir Turizm Kriterleri (Güneş, Arısoy ve Aslan, 2015, s.317)

Sakin şehir Seçilme Kriterleri			Sürdürülebilir Turizm Kriterleri		
A-Çevre Politikaları			A- Sürdürülebilir Yönetim Politikaları		
		%18,64			% 21,88
Hava-su-toprak kalitesi	1	% 1,69	Çevresel, kültürel ve ekonomik yönetim	1	% 3,13
Kentsel ve özel atıkların	1	% 1,69	Sağlık, güvenlik ve çevre mevzuatına uyum	1	% 3,13
Sınıflandırılması			Personelin çevresel, sosyal ve kültürel konularda	1	% 3,13
Evsel ve endüstriyel atıkların geri Dönüşümü	1	% 1,69	Eğitimi		
Atık su filtreleme sistemleri	1	% 1,69	Müşteri memnuniyetinin ölçümü	1	% 3,13
Alternatif enerji kaynaklarının Kullanımı	1	% 1,69	Ürün ve hizmet promosyonlarında sürdürülebilirlik mesajları verilmesi	1	% 3,13
Organik ürün kullanımına yönelik	1	% 1,69	İnşaat ve tadilatlarda doğal ve kültürel mirasa uyum	1	% 3,13
Teşvikler			Mülkiyet ve su hakkı kullanımında yerele saygı		% 3,13
Tanıtım faaliyetleri	1	% 1,69			
Elektromanyetik kirlilik yönetimi	1	% 1,69			
Gürültü kirliliği yönetimi	1	% 1,69			
Kent aydınlatma sistemleri	1	% 1,69			
Çevresel yönetim sistemleri	1	% 1,69			
Oluşturulması					
B- Altyapı Politikaları			B- Yerele Özel Ekonomik ve Sosyal Politikalar		
		% 20,34			% 28,13
Tarihi merkezlerin iyileştirilmesi	1	% 1,69	Yerel kalkınmanın desteklenmesi	1	% 3,13
Güvenli ulaşım ve trafik planlaması	1	% 1,69	Yerel personel için eşit istihdam şansı	1	% 3,13

Alternatif taşıma sistemleri	1	% 1,69	Mal ve hizmet alımlarında yerel tedarikçilerin Kullanılması	1	% 3,13
Engelli erişimine yönelik düzenleme	1	% 1,69		1	% 3,13
Yerel aktivite programları	1	% 1,69	Organizasyonların yerel yapıyı temsil etmesi	1	% 3,13
Sağlık ve tıbbi destek düzenlemeleri	1	% 1,69	Gençler, kadınlar ve azınlıklar için politikalar	1	% 3,13
Yeşil alanlara yönelik planlama	1	% 1,69	Oluşturulması		
Organik türünler için ticaret merkezleri	1	% 1,69	Çocuk işçiliğinin engellenmesi		
Sosyal yardım projelerine yönelik	1	% 1,69	Çalışanların ulusal, uluslararası hukuk normlarıyla		
Çalışma			Korunması		
Kent alanlarında düzenleme çalışmaları	1	% 1,69	Komşu toplulukların desteklenmesi		
Kent kimliği oluşturulmasına yönelik	1	% 1,69	Arazi ve su kaynaklarının korunması		
Faaliyetler					
Tanıtım ve bilgilendirme ofisleri	1	% 1,69			
Oluşturulması					
C- Teknoloji Destekli Şehir Politikaları		% 13,56	C- Kültürel Miras Koruna Politikaları		% 12,50
Biyomimarlık çalışmaları	1	% 1,69	Kültürel ve tarihi mekanların ziyaretçi yoğunluğundan korunması	1	% 3,13
Fiber optik ve kablosuz sistem	1	% 1,69	Tarihi ve arkeolojik eserlerin ticaretinde hukuka	1	% 3,13
Çalışmaları			Uygunluğu		
Peyzaj düzenlemesi ve çevresel	1	% 1,69	Tarihi ve arkeolojik varlıkların korunması	1	% 3,13
atıkların toplanması			Yerel toplulukların fikri mülkiyet	1	% 3,13
Elektromanyetik alanların tespiti	1	% 1,69	hakkına saygı		
Açık alanların düzenlenmesi	1	% 1,69			
İnternet sistemlerinin kullanılması	1	% 1,69			
Gürültü kirliliğini önleme çalışmaları	1	% 1,69			
Renkli şehir	1	% 1,69			

düzenlemeleri					
D- Yerel Üretim Politikaları		%13,56	D- Çevre Politikaları		% 37,50
Organik tarımın desteklenmesi	1	% 1,69	Satın alma yapıya uyumu	1	% 3,13
Yerel ürün ticaretinin desteklenmesi			Tek kullanımlık sarf malzemelerinin tüketiminin Kontrolü	1	% 3,13
Yerel ürünlerin pazarlanması	1	% 1,69	Ölçülebilir enerji kaynaklarının tüketiminin kontrolü	1	% 3,13
İyi beslenmeye yönelik bilinçlendirme			Su kaynaklarının tüketiminin azaltılması	1	% 3,13
Eğitimi	1	% 1,69	Sera gazı emisyonlarının azaltılması	1	% 3,13
Organik tarım hakkında bilinçlendirme	1	% 1,69	Ulaştırımadan kaynaklanan sera gazı emisyonlarının azaltılması için teşvik	1	% 3,13
Eğitimi			Atık suyun arıtılması	1	% 3,13
Yerel lezzetler hakkında bilinçlendirme	1	% 1,69	Temizlik malzemelerinde kullanılan kimyasalların Kontrolü	1	% 3,13
Eğitimi					
Yerel kültürlerin korunması	1	% 1,69			
Geleneksel üretimin korunması					

Tablo 2’de cittaslow hareketine dahil olmak isteyen kentlerin asgari %50’sini sağlamasının zorunlu olduğu kriterler ile sürdürülebilir turizm kriterleri karşılaştırılmalı olarak verilmiştir.

5. KKTC’DEKİ CITTASLOW HAREKETİ

Günümüzde 28 ülkede 182 üyeye yayılan Cittaslow hareketine Kuzey Kıbrıs Türk Cumhuriyeti beş belde ile üye konumundadır. Tablo 3’de Cittaslow ağına dahil olan ülkeler ve belde sayıları verilmiştir.

Tablo 3: Dünyadaki Cittaslow Ülkeleri ve Üye Kent / Belde Dağılımları (<http://www.cittaslow.org>)

Ülke	Cittaslow Kenti	Ülke	Cittaslow Kenti	Ülke	Cittaslow Kenti
Avustralya	3	İzlanda	1	Fransa	10

Avusturya	3	İrlanda	1	Almanya	21
Belçika	7	İtalya	85	İngiltere	5
Kanada	4	Japonya	2	Macaristan	1
Yenizelanda	1	Hollanda	12	İsviçre	1
USA	2	Norveç	4	Tayvan	4
Kolombiya	1	Polonya	29	Türkiye	16
Güney Afrika	1	Portekiz	6	KKTC	5
Çin	12	Güney Kore	15		
Danimarka	2	İspanya	8		
Finlandiya	1	İsveç	1		

Şekil 3: KKTC’de Bulunan Belediyeler (Özdemir, 2017, s.37)

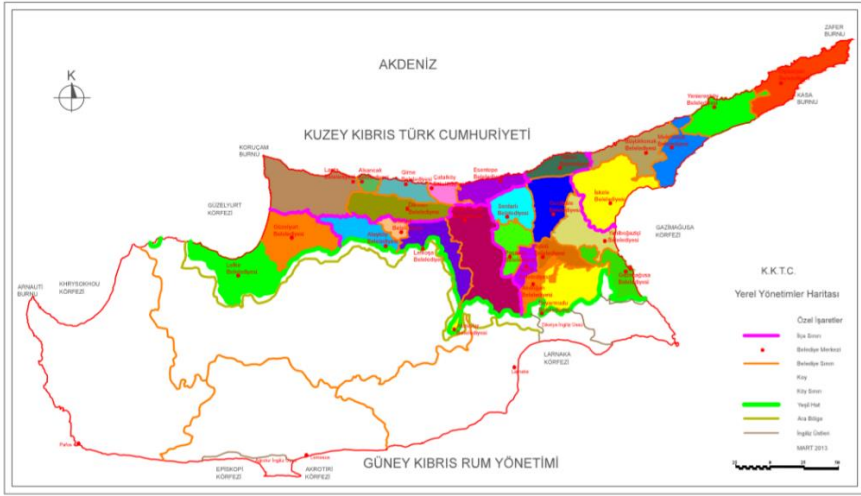

K.K.T.C. beş ilçeye ayrılmaktadır. Bu ilçeler Lefkoşa İlçesi, Gazimağusa İlçesi, Girne İlçesi, Güzelyurt İlçesi ve İskele İlçesidir. Bu İlçelerde toplam 28 belediye bulunmaktadır. 2019 yılı itibarıyla Kuzey Kıbrıs’ta cittaslow üyesi olma kriterlerini yerine getirerek, üyeliğe hak kazanmış belediye sayısı beştir. Bu belediyeler; Lefke, Yeniboğaziçi, Mehmetçik, Geçitkale, ve son olarak Tatlısu Belediyeleri’dir (<http://www.cittaslow.org/network/north-cyprus-national-network>).

Kuzey Kıbrıs Türk Cumhuriyeti’nin toplam nüfusu, 2011 yılında yapılan genel nüfus sayımına göre 286,257’dir. Belediyelere göre belirlenen nüfus sayımı sonuçları Tablo 4’de verilmiştir. Tabloya göre Lefkoşa Belediyesi hariç tüm belediyeler cittaslow olmanın ilk şartı olan nüfusu 50.000 kişinin altında olma kriterine sahiptirler. Tabloda halihazırda cittaslow üyesi olmuş belediyeler ayrıca belirtilmiştir.

Tablo 4: 2011 yılı KKTC Genel Nüfus Sayımı Sonuçları (Başbakanlık Devlet Planlama Örgütü, İstatistik ve Araştırma Dairesi KKTC İstatistik Yıllığı 2018, s.12)

Toplam Nüfus (KKTC) 286,257			
LEFKOŞA İLÇESİ		GİRNE İLÇESİ	
NICOSIA DISTRICT	94,824	KYRENIA DISTRICT	69,163
Lefkoşa Belediyesi	61,378	Alsancak Belediyesi	6,597
Akıncılar Belediyesi	390	Çatalköy Belediyesi	5,652
Alayköy Belediyesi	3,884	Dikmen Belediyesi	9,120
Gönyeli Belediyesi	17,277	Esentepe Belediyesi	2,414
Değirmenlik Belediyesi	11,895	Lapta Belediyesi	12,118
GAZİMAĞUSA BELEDİYESİ	69,741	Karaman (Yukarı Karmi)	55
FAMAGUSTA DISTRICT			
Gazimağusa Belediyesi	40,920	GÜZELYURT İLÇESİ	30,037
İnönü Belediyesi	2,927	MORPHOU DISTRICT	
Yeni Boğaziçi Belediyesi	6,618	Güzelyurt Belediyesi	18,946
Akdoğan Belediyesi	2,471	Lefke Belediyesi	11,091
Beyarmudu Belediyesi	4,125	İSKELE İLÇESİ	22,492
		ISKELE DISTRICT	
		İskele Belediyesi	7,906

Paşaköy Belediyesi	3,561	Mehmetçik Belediyesi	3,729
Vadili Belediyesi	2,390	Büyükkonuk Belediyesi	2,860
Geçitkale Belediyesi	2,380	Yeni Erenköy Belediyesi	5,627
Serdarlı Belediyesi	2,411	Dipkarpaz Belediyesi	2,349
Tatlısu Belediyesi	1,459	Kantara	21
Pile	479		

5.1 LEFKE

Lefke, Trodos'un eteklerinde, denizi ve dağı kucaklayan iki vadinin merkezinde, Kıbrıs'ın kuzeybatısında yer almaktadır. 1900'lerde Lefke, Kıbrıs'ta ilk kurulan Türk belediyelerimden biri olarak bilinir. Temiz havası, bol su kaynakları ve yeşili olan Lefke'de Roma, Bizans, Orta Çağ, Venedik, Osmanlı ve İngiliz dönemlerinin tarihi ilgi çekici yerler bulunmaktadır. Lefke, bol miktarda ceviz ve tarih ağacıyla çevrili, adanın en yeşil köşelerinden biri olma özelliği taşır. Ayrıca, adanın tarım merkezi olarak bilinen Lefke'de yetişen Jaffa portakalları, Kıbrıs'ın en lezzetli portakalları olarak kabul edilir.

Lefke Belediyesi ve yerel derneklerin öncülüğünde her yıl çeşitli etkinliklere ev sahipliği yapmaktadır. Bunlardan bazıları Ceviz Festivali, Tarih Festivali, Jaffa Portakal Festivali, Çilek Festivali, Bağlıköy Eko Günü, Doğanacı Kültür Günü ve Yedidalga Verigo Üzüm Festivali'dir.

Lefke Belediyesi ve Lefke Turizm Derneği ile iş birliği içerisinde Bakır ve Kültür Müzesi oluşturulmuş, yürüyüş turları için doğal yollar kurmuş, tarihi yerleri restore etmiş ve halkı cittaslow felsefesi konusunda eğitilmesi çalışmaları yürütülmüştür. Tüm bu projeler, "Doğa ve Kültür Dostu" turizm ve bölgenin sürdürülebilir geleceği için çok umut verici gelişmeler olarak karşımıza çıkar

İsveç'in Falköping şehrinde düzenlenen 7 Kasım 2015 tarihli toplantıda Cittalow üyelik sertifikası ve bayrak, Lefke belediyesine verilmiştir (<http://www.cittaslow.org/network/lefke>).

5.2 YENİ BOĞAZIÇI

Yeniboğaziçi, eski adıyla Ayios Seryios Belediyesi, Gazimağosa ilçesine bağlı sekiz köyden (Yeniboğaziçi, Mormenekşe, Alaniçi, Akova, Yıldırım, Atlılar, Sandallar ve Muratağa) oluşan bir belediyedir. Belediye 7.000'den az nüfusa sahiptir ve ilçedeki en büyük kırsal topluluklardan biridir. Denize yakınlığı ve tarihi eserler, bölgeyi coğrafi bir mücevher haline getirmektedir.

1974 öncesi Aytodoro olarak bilinen Yeniboğaziçi, hem Kıbrıslı Türk hem de Kıbrıslı Rum sakinlerinden oluşuyordu ve Güney Kıbrıs'taki Larnaka bölgesinin sınırları içinde yer almaktaydı. 1974'te Kuzey Kıbrıs Türk Cumhuriyeti'nin kurulmasıyla birlikte Kıbrıslı Türkler kuzeydeki şu anki ikamet ettikleri bölgelerine taşınmışlardır. Resmi olarak 1980 yılında kurulan belediye, ilk olarak bir ana köyden oluşmuş, 2005 yılına kadar geçen süre zarfında diğer yedi köy belediyeye katılmıştır. Bölge, enginar yetiştiriciliği, tarım ve hayvancılığı ile ünlüdür ve bunlar bölge ekonomisine en büyük katkıyı sağlar. Geleneksel restoranların çokluğu (hem köylerin içinde hem de deniz kenarı boyunca), Bizans ve Roma döneminden kalma antik kalıntıların rehberli turları ile turizm, bölge ekonomisine azımsanamayacak ölçüde katkıda bulunur (<http://cittaslowyenibogazici.com>).

9 Kasım 2013 günü itibariyle adanın ilk cittaslow kenti olma ünvanını elinde bulunduran belediye (<http://www.yeniduzen.com>), yavaş yemek ve yavaş yaşam kavramlarını uygulamada Cittaslow hareketini desteklemektedir. Yıllık düzenlenen etkinlikler: 9 Mart - Kıbrıs Bahar Şenliği Pikniği, Ağustos - Yıllık Yeniboğaziçi Pulya Festivali, 10 Aralık - Dünya Günü Kutlamaları şeklinde sıralanabilir (<http://cittaslowyenibogazici.com/>).

5.3 MEHMETÇİK

1974'teki Kıbrıs Harekâtı'ndan öncesinde Akıncılar'dan sonra en büyük Türk köyü olan Mehmetçik, tıpkı Akıncılar gibi, Birleşik Krallık'a en çok göçmen gönderen köylerden biri olmuştur. Mehmetçik ismi bu köye yer adlarının Türkçeleştirilmesi kapsamında, 1958 senesinde Türk Mukavemet Teşkilatı'nın organizasyonu ile verilmiştir. Adanın Mağosa bölgesinde yer alan belediye, İskele ilçesine bağlıdır.

Eski adı olan Galatya ismi köylülerin anlattığına göre, İstanbul'un Galata semtinden gelmektedir. Kutlu Adalı'nın Kıbrıs Türk Cemaat Meclisi adına yazmış olduğu 1961–1963 köy raporları'na göre, 1575 senesinde Venediklilerin terk ettiği bu köye İstanbul'un şu anki Beyoğlu ilçesinde bulunan Galata semtinden 12 aile gelip yerleşmiş ve zamanla bu köyün adı Galatya olarak anılmaya başlanmıştır (https://tr.wikipedia.org/wiki/Mehmetcik,_İskele)

Yeniboğaziçi ve Lefke'den sonra cittaslow bayrağını dalgalandırarak cittaslow üye kentlere dahil olan Mehmetçik (Galatya), eşsiz konumu ve geleneklerini koruyan köyleri ile soyut kültürel miras değeri olarak Pygmalion ve Galathea'nın ölümsüz mitolojik söylencelerine de ev sahipliği yapar (<http://www.northcyprusuk.com/>).

5.4 GEÇİTKALE

Geçitkale veya diğer ismi ile Lefkonuk, adanın Gazimağusa ilçesinde yer alan bir belediyedir. Toplam nüfusu 2011 yılı sayımına göre 1253'tür. 2014 tarihinden beri uzun uğraşlar sonucu 2018 yılında, bünyesinde 236 kenti bulunduran cittaslow birliğine üye olmayı başaran Geçitkale belediyesi, resmi üyelik belgesini ve bayrağını Haziran 2018'de Fransa'nın Mirande kasabasında düzenlenen genel kurulda aldı. Böylece Geçitkale Belediyesi, KKTC sınırları içerisinde Cittaslow'a üye olma hakkı kazanan dördüncü belde unvanını almıştır. İncirli mağarası, Archangelos Michael Kilisesi gibi önemli tarihi yerleri ve doğal güzellikleri içinde barındıran belediye, her sene bünyesinde çeşitli etkinlik ve festivallere ev sahipliği yapmaktadır (<https://tr.wikipedia.org/wiki/Geçitkale>)

5.5 TATLISU

Girne'nin 40 km doğusunda, Beşparmak Dağları ile Akdeniz kıyıları arasında yer alan bir bölgede yer alan Tatlısu, Gazimağosa ilçesinin kuzeybatı bölgesidir. 2011 genel nüfus sayımına göre, bölgedeki nüfus 1459'dur. Nüfusu 1974'ten sonra Güney Kıbrıs'ta yaşayan bazı Kıbrıslı Türkler ile Türkiye'nin çeşitli bölgelerinden göç eden topluluklardan oluşan belediye sakinlerinin tamamı göçmendir. 22 km uzunluğundaki sahil şeridi genellikle kayalık alanlardan oluşmaktadır, ancak Tatlısu bölgesinde küçük plajlar ve koylar da vardır. Şimdiye kadar yapılan kazı çalışmalarının bulgularına göre, Tatlısu bölgesinde, M.Ö. 8200 yılına kadar uzanan Neolitik Döneme ait tarihi eserler bulunmuştur. Bu bulgular, bölgenin Kuzey Kıbrıs'ta bugüne kadar keşfedilen en eski yerleşim olduğunu göstermektedir. 1996'dan beri devam eden kazı çalışmaları, Kıbrıs'ın ilk sakinlerinin yaklaşık 10.000 yıl önce Tatlısu'nun Çiftlikdüzü bölgesinde yerleştiğini ortaya koymuştur.

Tarım, hayvancılık, balıkçılık, keçiboynuzu ve zeytin yetiştiriciliğinin yanı sıra bölge, adada erken sebze yetiştiriciliğinin de geliştiği önemli beldelerden biridir. Eko-turizmin de son yıllarda gelişmekte olduğu Tatlısu'da küçük butik otellerin sayısı gittikçe artış göstermektedir. Beldedeki tarihi yerler; Çiftlikdüzü Kazı Alanı, Molulos Antik Şehri, Minia Kıbrıs Açık Hava Müzesi (bin yıllık bir kilisenin bulunduğu arazi içine kurulu), Panaghia Pergaminotissa Kilisesi, Tarihi Keçiboynuzu Depoları, Eski Un Değirmeni, Osmanlı Çeşmesi olarak sıralanabilir. Beldedeki en bilinen etkinlikler ise; Mart- Tatlısu Yeşil Festivali, Eylül-Tatlısu Keçiboynuzu Festivali, Aralık-Nisan- Geleneksel Yürüyüş Etkinlikleri şeklindedir. Tatlısu Belediyesi, 22 Haziran 2019'da İtalya'nın Orvieto kentinde düzenlenen toplantıda Cittaslow üyelik sertifikası ve bayrağını almıştır. (<http://www.cittaslow.org/network/tatlisu>).

6. SONUÇ ve ÖNERİLER

Bir şehir kimliği yaratmak, sakinlerinin yaşadıkları şehirden haz almalarını ve mutlu olmalarını sağlamak, o şehre ait olmayı memnuniyete ve gurura dönüştürmektir. Cittaslow hareketinin en önemli özelliklerinden birisi, şehir sakinlerinin de harekete olan katılımıdır. Her birey, açıklık ve karşılıklı tolerans çerçevesinde projeye davet edilerek, katılma hakkına sahiptir (Sezgin, Ünüvar, 2011, s.146-147). Bu anlamda hareketin başarıya ulaşabilmesinde en büyük pay yine bölge sakinlerine düşmektedir. Halkın belirli kriterler çerçevesinde katılımı ve uygulanan ya da uygulanması tasarlanan projelere katkı koyması büyük önem arz eder.

Cittaslowun sürdürülebilir turizmin gelişmesindeki önemi yadsınamaz bir gerçektir. Ada ekonomisinin en önemli alanlarından birini oluşturan turizmin “geliştirilmesinde, cittaslowun yerel bir kalkınma modeli olarak da rolü büyüktür. Dünya genelinde turistlerin alternatif turizm seçenekleri arayışları, tur operatörlerini de yeni pazarlar bulma arayışına yönlendirmiştir. Cittaslow hareketi felsefesi itibariyle, üye kentlerin kimliklerini bozulmaya uğramadan, kendilerini ifade etmelerine fırsat tanıyan bir oluşum olması hasebiyle tur operatörleri ve yeni yerler, yeni kültürler deneyimleme arayışında olan bireysel turistler için önemli bir alternatif olarak karşımıza çıkar. Ayrıca beldelerde yetişen ve öne çıkarılabilecek ürünler, şehir markalaşma anlamında da önemli bir faktördür. Yine beldede bulunan tarihi eserler somut, doğan ünlü kişilikler ve yaşamlarını geçirdikleri yerler, soyut kültürel miras kapsamında değerlendirilerek cittaslow turizminin gelişmesine katkı koyabilir. KKTC'nin dış politikalarda yaşadığı açmazlardan dolayı karşılaştığı tanıtım eksikliklerinin giderilmesinde, cittaslowun uluslararası bir hareket olması ve KKTC'nin beş beldesinin bu oluşuma üye olması, önemli bir gelişme olarak görülebilir. Bu anlamda üye kentlerin sayısının artırılması için halkın ve yöneticilerin bilinçlendirilme çalışmalarına ağırlık verilmelidir. Günümüzde sosyal medyanın gücü herkes tarafından kabul edilmektedir. Adada, harekete üye olmuş beldelere ait tanıtım sitelerinin, slow food gibi konuyla direkt bağlantılı ve devamlı ziyaret edilen sitelere yan link kullanılarak yönlendirilmesi de dünyada slow (yavaş) hareketine ilgi duyan kitlelere bölgelerin ve dolayısıyla adanın tanıtılması açısından önem arz eder.

Cittaslow hareketinin yarattığı ve daha da yaratacağı ilgi göz önüne alındığında, gelecek turistlerin konaklayacağı yerler yetersiz kalacağı bilinmektedir. Tanıtımların artması ile orantılı olarak, yöresel sıcaklığı yansıtan, küçük butik otellerin açılmasının, ileriki dönemlerde yaşanacak bölgesel yatak sayısı sorunlarını önlemede gerekli olduğu düşünülmektedir.

Ayrıca, cittaslow hareketinin KKTC’de bulunan beldelerdeki turizm hareketleri üzerindeki etkisini belirlemeye yönelik akademik çalışmalar yapılabilir. Millî Eğitim Bakanlığı ve üniversiteler ile ortaklaşa çalışıp, yerel yönetimlerle de irtibata geçerek projeler üretilebilir.

KAYNAKÇA

Benli, S. (2013). Eko Turizm ve Yavaş Örneği. 2. Doğu Akdeniz Turizm Sempozyumu: 76-82, Adana, 2. Doğu Akdeniz Turizm Sempozyumu: 76-82, Adana.

Dağlı, Z. (2018). Sürdürülebilir Turizmin Gelişimine Yönelik Yerel Halkın Tutumlarını İncelemeye İlişkin Bir Araştırma: Akçakoca Destinasyonu, Seyahat ve Otel İşletmeciliği Dergisi, Vol.15, Sayı 3

Demir, M. G. (2018). Yavaş Hareketin Kentsel Ölçekteki Yeni Yansıması: Cittaslow, Ulusal Çevre Bilimleri Araştırma Dergisi, Sayı Vol.1, Sayı 4.

Doğan, M., Aksu, M., Çelik, Ö., Kaymak, H. (2014). Cittaslow Markasının Turizme Etkisi: Seferihisar’daki Konaklama İşletmeleri Yöneticileri Üzerine Bir Araştırma, IJSES Uluslararası Sosyal ve Ekonomik Bilimler Dergisi, Vol.4, No.2

Esenyel, İ. (2017). Kuzey Kıbrıs’ta Sürdürülebilir Turizm, Zoom Yayınevi, KKTC.

Güneş, G., Çalışkan Arısoy, E. ve Aslan, E. (2015). Cittaslow Ağına Dahil Olan Kentler ve Sürdürülebilir Turizm Kriterlerine Yönelik Bir Analiz. Doğu Karadeniz Bölgesi Sürdürülebilir Turizm Kongresi Bildiriler Kitabı, 311-324.

Günerhan, S.A., Erdem, Ü., Günerhan, H. (2010). Çevre ve Enerji Açısından Yavaş Şehir Hareketinin Gelişimi, Erişim adresi: https://www.mmo.org.tr/sites/default/files/92ea5eb97cbf51f_ek.pdf, Erişim tarihi: 25.09.2019

Kartal, G., Öztürk, S. (2016). Sürdürülebilir Turizm Bağlamında Cittaslow “Yavaş Şehir” Hareketi ve Bölgesel Kalkınma İlişkisi, ÜNİDAP Uluslararası Bölgesel Kalkınma Konferansı Bildiri Kitabı, Mega Ofset, Erzurum

Kaymaz, K. Ç., Birinci, S., Camcı, A. (2017). Sürdürülebilir Turizm Açısından Uzundere Sakin (Cittaslow) Şehri, Al-Farabi, 1. Uluslararası Sosyal Bilimler Kongresi.

KKTC Başbakanlık Devlet Planlama Örgütü İstatistik ve Araştırma Dairesi İstatistik 2017 Yıllığı. 2018. Erişim adresi: http://www.devplan.org/Ist_yillik/IST-YILLIK-2017.pdf, Erişim tarihi: 22.09.2019

- Kozak, M. (2013). Sürdürülebilir Turizm Kavramlar- Uygulamalar, Ankara: Detay Yayıncılık, 1. Baskı, Ankara
- Özdemir, G. (2017). Lefkoşa Anakent Belediyesi Örneğinde K.K.T.C.'de Belediyecilik Hizmetlerinin İncelenmesi ile Belediye Binalarının E-belediyecilik Hizmetleri Açısından Kullanım Organizasyonları, Yakın Doğu Üniversitesi, Fen Bilimleri Enstitüsü Mimarlık Ana Bilim Dalı, Yüksek Lisans Tezi.
- Pink, S. (2008). Sense and sustainability: The case of the Slow City Movement, Local Environment: The International Journal of Justice and Sustainability, Vol.13, Sayı 2.
- Prezensa, A., Abbate, T., Perano, M. (2015). The Cittaslow Certification And Its Effects On Sustainable Tourism Governance, Enlightening Tourism a Pathmaking Journal, Vol. 5, No
- Sezgin, M., Ünüvar, Ş. (2011). Sürdürülebilirlik ve Şehir Pazarlaması Ekseninde Yavaş Şehir; (2011), Çizgi Kitabevi, Konya.
- Sırım, V. (2012). Çevreyle Bütünleşmiş Bir Yerel Yönetim Örneği Olarak “Sakin Şehir” Hareketi ve Türkiye'nin Potansiyeli. Tarih Kültür ve Sanat Araştırmaları Dergisi, Vol 1, No.4
- Slow Food Manifesto. (1989). International movement for the defense of and the right to pleasure. İçinde. Erişim adresi: https://slowfood.com/filemanager/Convivium%20Leader%20Area/Manifesto_ENG.pdf ,Erişim tarihi: 09.10.2019
- Tandoğan, O., Özdamar, E. (2018). Bir Yavaş Şehir Olarak Vize, Dicle Üniversitesi 1. Uluslararası Mimarlık Sempozyumu Bildiri Kitabı, Dicle Üniversitesi Basım Evi, Diyarbakır.
- Topal, T., Korkut, A., Kiper, T. (2016). Yerel Kimliğin Kent ile Buluşması: Cittaslow-Yavaş Şehirler, İdil Dergisi, Cilt 5. Sayı 25
- UNWTO (2005). Making Tourism More Sustainable – A Guide for Policy Makers, Erişim adresi: <http://www.unep.fr/shared/publications/pdf/DTIx0592xPATourismPolicyEN.pdf> , Erişim tarihi: 01.10.2019
- Yıldız, S., Özerden, S. (2017). KKTC ve Turizm: Salamis Harabelerinin KKTC Turizmi İçindeki Yeri, Sosyal ve Liberal Bilimlerde Yeni Yönelimler, Gece Kitaplığı, Ankara.
- Yılmaz, A., Tuncer, M., Zorlu, K. (2016). Yavaş Şehir (Sürdürülebilir Yerel Kalkınma) Potansiyelinin Belirlenmesine Yönelik Bir Araştırma: Güzelyurt, Aksaray, Studies of Ottoman Domain, Vol.6, Sayı.10

Yurtseven, H.R., Kaya, O. (2011). Slow Tourists: A Comparative Research Based on Cittaslow Principles, American International Journal of Contemporary Research, Vol. 1 No. 2

<https://cittaslowturkiye.org/#cittaslow> Erişim tarihi: 22.09.2019

<http://www.cittaslow.org/network> Erişim Tarihi: 19.09.2019

<http://www.cittaslow.org/network/north-cyprus-national-network> Erişim tarihi: 08.09.2019

<http://www.yeniduzen.com/yenibogazici-belediyesinin-buyuk-basarisi-9275h.htm> Erişim Tarihi: 04.09.2019

http://www.devplan.org/Ist_yillik/IST-YILLIK-2017.pdf Erişim Tarihi: 22.09.2019

<https://cittaslowturkiye.org/#cittaslow> Erişim Tarihi: 23.09.2019

<https://cittaslowturkiye.org/#cittaslow> Erişim Tarihi: 23.09.2019

<http://www.cittaslow.org/network/north-cyprus-national-network> Erişim Tarihi: 23.09.2019

<http://www.cittaslow.org/network/lefke> Erişim Tarihi: 29.09.2019

<http://cittaslowyenibogazici.com> Erişim Tarihi: 29.09.2019

<http://www.yeniduzen.com> Erişim Tarihi: 29.09.2019

https://tr.wikipedia.org/wiki/Mehmetcik,_İskele Erişim Tarihi: 29.09.2019

<http://www.northcyprusuk.com/> Erişim Tarihi: 29.09.2019

<https://tr.wikipedia.org/wiki/Geçitkale> Erişim Tarihi: 29.09.2019

<http://www.cittaslow.org/network/tatlisu> Erişim Tarihi: 29.09.2019



2nd ERASMUS INTERNATIONAL ACADEMIC RESEARCH
SYMPOSIUM
October 11-13, 2019
Paris/France

***Turistlerin Seyahat Acentesi Seçim Kriterlerinin AHP Yöntemi
İle Değerlendirilmesi***

Dr. Öğr. Üyesi Burcu Ilgaz – Öğr. Gör. Seden Turamberk Özerden
Akdeniz Üniversitesi – Girne Amerikan Üniversitesi

GİRİŞ

Ekonomik bakımdan global olarak gelişim gösteren turizm sektörü, istihdam ve gelir getirici etkisi bakımından önemli bir sektör haline gelmiştir. Sektörün yükselen bir değer olarak süregelmesi, sektörel yatırımların dünya çapında artmasını sağlamıştır. Doğrudan sektörle ilgili en önemli işletmeler konaklama ve seyahat işletmeleridir. Özellikle seyahat acenteleri turizm sektörünü geliştirici etkiye sahiptir. Sağladıkları kolaylıklar ve imkanlar bakımından dünya genelinde turizm hareketliliğinin artmasına katkıda bulunmuştur. Seyahat acenteleri; turistlerin turizm destinasyonlarına geliş anlarından itibaren seyahatlerinin sonuna kadar giden süreç içerisinde onlara eşlik ederler. Bu yönüyle seyahat acenteleri, turizm alanında faaliyet gösteren işletmelerin doluluk oranlarını artırma özelliğine sahiptir. Acenteler turistlere çevrimiçi veya birebir olarak hizmet verebilmektedir. Gelişen teknoloji ile birlikte turistler tatil planlarını kolaylıkla yapabilmekte ve gerçekleştirebilmektedir (Akyurt, 2019:346).

14 Eylül 1972 tarih ve 14320 sayılı resmi gazetede yayımlanan 1618 sayılı Seyahat Acenteleri ve Seyahat Acenteleri Birliği Kanununa göre seyahat acentesi; kâr amacı ile turistlere, turizm ile ilgili bilgiler vermeye,

paket turları ve turları oluşturmaya, turizm amaçlı konaklama, ulaştırma, gezi, spor ve eğlence hizmetlerini görmeye yetkili olan, oluşturduğu ürünü kendi veya diğer seyahat acenteleri vasıtası ile pazarlayabilen ticarî kuruluş olarak tanımlanmaktadır (TÜRSAB) (Buzcu ve Oğuz, 2015:79).

Daha kısa bir tanıma göre seyahat acenteleri, “turistlerin seyahat ve tatil amaçlı ulaştırma, konaklama, eğlence ve diğer turizm ürünleri ile tüm turizm faaliyetlerini turistler için birleştirip paket halinde sunan, satışını yapan ve aynı anda pazarlayan işletmeler” olarak tanımlanmaktadır (İçöz, 2000: 48).

Seyahat acenteleri, turizm sektörü içindeki diğer işletmelerle beraber arz yaratılması ve oluşturulan bu arza karşılık olarak tüketici istek ve ihtiyaçlarını göz önünde bulundurarak talep yaratılması konusunda büyük görev ve yükümlülükler üstlenmektedir (Demir, 2014: 83). İnsanlarda seyahat bilincinin oluşması, son yıllarda yaşanan tüketiciyi koruyan zorunlu sigortalar, paket tur kavramı ve paket turlara yönelik yoğun talep, teknoloji ve ulaşımın gelişimi vb. gelişmeler seyahat acenteleri için büyük bir avantaj oluşturmaktadır (Buzcu ve Oğuz, 2015:79).

Seyahat acenteleri tur düzenleme, transfer, enformasyon, kongre ve konferans organizasyonu, turistik gezi düzenleme, münferit taşıt kiralama, bilet satma, seyahat acentelerinin ürünlerini satma, turistik enformasyon ve tanıtım malzemeleri satma gibi hizmetleri sunmaktadır. Seyahat acenteleri ayrıca, tüketicilerine yardımcı olmak amacıyla seyahat danışmanlığı, sigorta işlemleri, pasaport ve vize işlemleri, özel etkinlikler, yabancı seyahat acentelerine incoming hizmeti vermek gibi konularda da hizmet vermektedir. Seyahat acenteleri perakendeci araçlar olarak iki rol üstlenirler. Müşteriler için satın alma işlevini gerçekleştirirken, tedarikçiler için de satış acentesi olarak işlev görürler. Seyahat işletmeleri perakendeci işletmeler olarak otel işletmeleri ve havayolu işletmelerinin temsilciliklerini yaparlar ve tur operatörlerinin satış işlemlerini gerçekleştirirler. Diğer taraftan, turizm ürünlerinin stoklanamaması ve üretildiği yerde tüketilmesi nedeniyle, otel işletmelerini müşteriler ile bir araya getiren seyahat acentelerinin önemi büyüktür. Bu nedenle her otelin kendi ürününü müşteriye doğrudan satması zordur. Bu durum, otel işletmelerinin, turizm dağıtım sistemi içerisindeki aracılara olan ihtiyacını arttırmaktadır (Emir, 2010: 1248, Doğan ve Gencan, 2013:71).

Tüketiciler tatil ihtiyaçlarını paket bir ürün halinde satın alabilmek için çeşitli sebepleri göz önünde bulundurarak seyahat acenteleri seçimi yapmaktadırlar. Bu nedenle yapılan bu çalışmada yerli turistlerin seyahat acentesi seçim kriterlerinin belirlenmesi ve bu kriterler arasında önem düzeylerinin belirlenmesi amaçlanmıştır. Bu amaç dahilinde öncelikle konu ile ilgili alan yazın taranarak kavramsal bilgiler ışığında turistlerin

seyahat acentesi seçim kriterleri belirlenmiştir. Daha sonra çok kriterli karar verme yöntemlerinden biri olan AHP (Analitik Hiyerarşi Prosesi) yöntemi uygulanarak kriterler arasındaki önem düzeyi belirlenmiştir. Çalışmanın alan yazına katkı sağlaması aynı zamanda seyahat acentelerine satış ve pazarlama yöntemleri açısından yol gösterici nitelikte olması beklenmektedir.

UYGULAMA

Yapılan bu çalışmanın amacı, turistlerin seyahat ettikleri acentesi seçim kriterlerinin belirlenerek bu kriterlerin önem düzeylerinin belirlenmesidir. Kriterler ilgili konuda yapılan çalışmalar incelenerek elde edilmiştir. Bu kriterler; somut, soyut, fırsat ve tanınırlık kriterleridir. Her bir ana kriterin alt kriterleri yer almaktadır. Somut faktörler kriterinin alt kriterleri; paket ürün çeşitliliği, konaklama çeşitliliği ve destinasyon çeşitliliğidir. Soyut ana kriterinin alt kriterleri; çevrimiçi rezervasyon hizmeti, satın alma sonrası destek, iptal ve rezervasyon değişikliği haklarıdır. Fırsat ana kriterinin alt kriterleri; tekrarlayan alımlarda özel hizmet sunumu, tatil günlerine özel kampanyalar, erken rezervasyon indirimi, grup/aile indirimidir. Son olarak tanınırlık ana kriterinin alt kriterleri ise sırasıyla; tv/gazete/dergi reklamları, sosyal medya yorum/puanlar, arkadaş/dost/aile tavsiyesi ve acentenin marka ve imajıdır.

Veriler 2019 yılı nisan ayında Antalya İli'nde tatil yapan ve tatilini seyahat acentesi aracılığı ile planlayan 10 turistle yüz yüze görüşülerek elde edilmiştir. Katılımcılara önceden hazırlanmış olan kriterlerin birbiriyle kıyaslanmasını sağlayan kriter skalası sunulurken kıyaslanması istenmiştir. Katılımcılar her bir kriteri diğer kriterlere oranla 1-9 puan arasında puanlanmıştır. Daha sonra bu görüşlerin her bir kriter için ortalaması alınarak karar matrisi oluşturulmuştur. Elde edilen veriler aracılığıyla AHP yöntemi uygulanarak ana ve alt kriterlerin önem düzeyleri elde edilmiştir.

Çalışmanın örneklemini Antalya ilinde seyahat acenteleri aracılığı ile tatil yapan yerli turistler oluşturmaktadır. Antalya ili, yerli ve yabancı turistlerin ilgi gösterdiği önemli destinasyonlardan biridir. Çalışmanın kısıtı yalnızca yerli turistlere uygulanması ve çalışmanın Antalya ili ile sınırlı kalmasıdır. Araştırma kapsamında kullanılan AHP yöntemine ilişkin ayrıntılı bilgi aşağıda verilmiştir.

Analitik Hiyerarşi Prosesi (AHP) Yaklaşımı

AHP yöntemi, literatürde oldukça yaygın kullanılan bir yöntemdir. Birçok sektörde uygulanan bu yöntem (Ho, 2008:2011) çeşitli aşamalardan oluşmaktadır. İşlem sırasında öncelikle çalışmanın amacına göre hiyerarşik bir model oluşturulur (Saaty, 2008:85), ölçeklendirme

gerçekleştirilerek ikili karşılaştırma matrisi elde edilir, önem düzeyleri ve tutarlılık oranlarının hesaplanmasının ardından nihai sıralama gerçekleştirilir.

İlk aşama olan hiyerarşik yapı modeli, Razmi vd. (2002:199) tarafından aşağıdaki şekilde gösterilmiştir (Şekil 1).

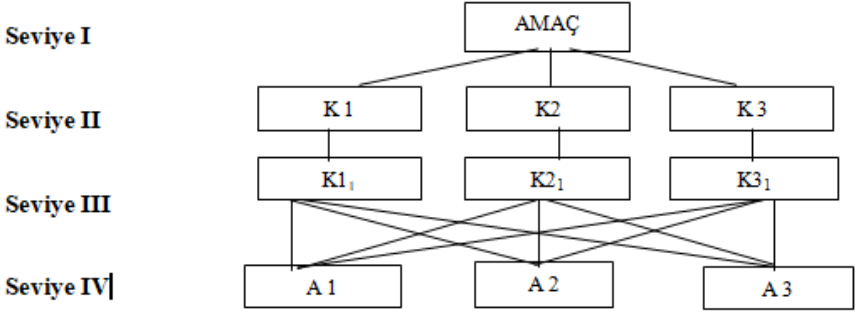

Kaynak: Razmi vd. 2002:199

*K1,K2,K3 olarak adlandırılan değerler ana kriterleri, K1₁, K2₁, K3₁ olarak adlandırılan değerler alt kriterler, A1,A2,A3 olarak adlandırılan değerler ise adayları göstermektedir.

Şekil 1. Problemin Hiyerarşik Yapısı

Şekil 1 incelendiğinde; Seviye I; çalışmanın genel amacını, Seviye II; orta hedef olan, çalışmaya ilişkin ana kriterleri, Seviye III; ana kriterlerden elde edilen alt kriterleri ve Seviye IV ise çalışmada ele alınan kriterlere göre değerlendirilecek alternatifleri ifade eder.

İkinci aşamada AHP yönteminin gerçekleştirilebilmesi için ölçeklendirme yapılır. Değerlendirme ölçeği ile sözel ifadeler sayısal değerlere dönüştürülür. Saaty'nin (1990:14) belirlemiş olduğu ölçeklendirme Tablo 1'de gösterilmektedir.

Tablo 1. AHP Değerlendirme Ölçeği

Önem	Tanım
1	Eşit Derecede Önemli
3	Daha Önemli
5	Çok Önemli
7	Çok Fazla Önemli
9	Mutlak Önemli
2,4,6,8	Ara Değerler

Kaynak: Saaty (1990:14)

Karar verici, ifadeleri yukarıdaki tanımlara göre değerlendirir. Böylece her bir ifadeye ait karşılaştırmanın yapılabilmesi için sayısal değerler elde edilir (Keçek ve Yıldırım, 2010:199).

Daha sonraki aşamada ölçeklendirmenin ardından ikili karşılaştırma matrisi oluşturulur (Saaty, 2003:236).

$$A = \begin{bmatrix} a_{11} & a_{12} & \dots & a_{1n} \\ a_{21} & a_{22} & \dots & a_{2n} \\ \cdot & & & \cdot \\ \cdot & & & \cdot \\ \cdot & & & \cdot \\ a_{n1} & a_{n2} & \dots & a_{nn} \end{bmatrix}$$

Yukarıda görüldüğü gibi, kriterler birbirleri ile ölçek değerleri kıyaslanarak ikili karşılaştırma matrisi oluşturulur. Matristeki her bir değer sütun toplamına bölünerek normalize değerler matrisi oluşturulur.

$$B_i = \begin{bmatrix} b_{11} \\ b_{21} \\ \cdot \\ \cdot \\ \cdot \\ b_{n1} \end{bmatrix}$$

Bu matrisin elde edilebilmesi için matris içinde yer alan her bir değer için aşağıdaki formül uygulanmaktadır.

$$b_{ij} = \frac{a_{ij}}{\sum_{i=1}^n a_{ij}}$$

Elde edilen değerlerin satır ortalamaları alınarak her bir kriterin önem düzeyi elde edilir. Son aşama ise tutarlılık aşamasıdır. Uzman görüşlerinin doğru kişilerden seçilmesi, sonuçların tutarlılığı açısından önemlidir (Forman ve Selly, 2001: 201).

Tutarlılık oranını Saaty (1990:16); %10 olarak belirlemiştir. Tutarlılık oranının bu orandan düşük olması gerekmektedir. Tutarlılık oranı aşağıdaki formülle hesaplanmaktadır.

$$CR = \frac{CI \text{ (Tutarlılık Göstergesi)}}{RI \text{ (Rassallık Göstergesi)}}$$

CR (tutarlılık oranı), CI (tutarlılık indeksi)'nin RI (rassallık göstergesi)'ne bölümüyle elde edilir. Rassallık göstergesine ilişkin değerler Tablo 2'de yer alır.

Tablo 2. Rassallık Göstergesi

N	1	2	3	4	5	6	7	8	9	10	11	12	13	14	15
Rassallık Göstergesi	0	0	0,58	0,9	1,12	1,24	1,32	1,41	1,45	1,49	1,51	1,48	1,56	1,57	1,59

Kaynak: Saaty ve Tran, 2007:966

Formüle göre sonuç eğer %10'dan büyükse sonuç tutarsız demektir.

BULGULAR

AHP yöntemi kullanılarak elde edilen bulgular aşağıda verilmiştir. Yöntem gereğince öncelikle ilgili kriterler belirlenmiştir. Daha sonra bu kriterlerin araştırmaya dahil edilen katılımcılar tarafından birbirleri ile karşılaştırması sağlanarak ikili karşılaştırma matrisi oluşturulmuştur. Elde edilen değerler üzerinden normalize karar matrisi oluşturularak sonrasında önem düzeyleri belirlenmiştir. İlgili süreçler sırasıyla aşağıda ayrıntılı olarak yer almaktadır.

Kriterlerin Belirlenmesi

Kriterler belirlenirken literatürden elde edilen güvenlik algısı unsurları ele alınmıştır. Altı adet kriter ve bu kriterlere ilişkin tablo aşağıda yer almaktadır.

Tablo 3. Kriterler

Ana Kriterler	Alt Kriterler
• Somut Faktörler	Paket ürün çeşitliliği Konaklama çeşitliliği Destinasyon çeşitliliği
• Soyut Faktörler	Çevrimiçi rezervasyon hizmeti Satın alma sonrası destek İptal ve rezervasyon değişikliği hakları
• Fırsat Faktörü	Tekrarlayan alımlarda özel hizmet sunumu Tatil günlerine özel kampanyalar Erken rezervasyon indirimi Grup/aile indirimi
• Tanınırlık Faktörü	Tv/gazete/dergi reklamları Sosyal medya yorum/puanlar Arkadaş/dost/aile tavsiyesi Acentenin marka ve imajı

AHP yönteminde kriterler belirlendikten sonraki ilk aşama ikili karşılaştırma matrisinin oluşturulmasıdır. Ana kriterler ve alt kriterlere ilişkin kıyaslama matrisleri aşağıdaki yer almaktadır.

Tablo 4. Ana Kriterlere İlişkin İkili Karşılaştırma Matrisi

Kriterler	Somut Faktörler	Soyut Faktörler	Fırsat Faktörleri	Tanımlılık Faktörleri
Somut Faktörler	1,00	2,00	0,50	0,50
Soyut Faktörler	0,50	1,00	0,50	0,33
Fırsat Faktörleri	2,00	2,00	1,00	0,50
Tanımlılık Faktörleri	2,00	3,00	2,00	1,00
Sütun toplamı	5,50	8,00	4,00	2,33

Yönteme göre bir sonraki aşama normalize değerler matrisinin oluşturulmasıdır. Normalize değerlere ilişkin tablo aşağıda yer almaktadır.

Tablo 5. Ana Kriterlere İlişkin Normalize Değerler Matrisi

Kriterler	Somut Faktörler	Soyut Faktörler	Fırsat Faktörleri	Tanımlılık Faktörleri
Somut Faktörler	0,18	0,25	0,12	0,19
Soyut Faktörler	0,09	0,12	0,12	0,12
Fırsat Faktörleri	0,36	0,25	0,25	0,27
Tanımlılık Faktörleri	0,36	0,37	0,50	0,42

Normalize değerlerin satır ortalamaları önem derecelerini ortaya koymaktadır. Son aşamada ise matrisin tutarlılık derecesi elde edilir. Eğer değer 0,10'dan büyükse matris tutarsızdır demektir. Çalışmada elde edilen ana ve alt kriterlerin önem düzeyleri, tutarlılık düzeyleri ve nihai sıralamaları aşağıdaki tabloda yer almaktadır.

Tablo 6. Ana Kriterlere İlişkin Önem Düzeyi, Tutarlılık Düzeyi ve Nihai Sıralama

Kriterler	Önem düzeyi	Sıralama
Somut Faktörler	0,19	3
Soyut Faktörler	0,12	4
Fırsat	0,27	2
Tanımlılık	0,42	1
<i>Tutarlılık oranı: 0,026374 (CR<0,1)</i>		

Yukarıdaki önem düzeyleri incelendiğinde önem düzeyi en yüksek faktörün tanımlılık olduğu görülmüştür. Önem düzeylerine göre kriterler sırasıyla; tanımlılık, fırsat, somut faktörler ve soyut faktörlerdir.

Tablo 7. Somut Faktörler Kriterlerine İlişkin Önem Düzeyi, Tutarlılık Düzeyi ve Nihai Sıralama

Kriterler	Önem düzeyi	Sıralama
Paket Ürün Çeşitliliği	0,54	1
Konaklama Çeşitliliği	0,16	3
Destinasyon Çeşitliliği	0,30	2
Tutarlılık oranı: 0,021897 (CR<0,1)		

Yukarıdaki tabloya göre somut faktörler arasında en yüksek önem düzeyine sahip kriter paket ürün çeşitliliği kriteridir. Daha sonraki kriterler sırasıyla; destinasyon çeşitliliği ve konaklama çeşitliliğidir.

Tablo 8. Soyut Faktörler Kriterlerine İlişkin Önem Düzeyi, Tutarlılık Düzeyi ve Nihai Sıralama

Kriterler	Önem düzeyi	Sıralama
Çevrimiçi Rezervasyon Hizmeti	0,24	2
Satın alma sonrası destek	0,21	3
İptal ve rezervasyon değişikliği hakları	0,55	1
Tutarlılık oranı: 0,015792 (CR<0,1)		

Yukarıdaki tabloya soyut faktörlerin alt kriterleri arasında en yüksek önem düzeyine sahip kriter iptal ve rezervasyon değişikliği hakları kriteridir. Daha sonraki kriterler sırasıyla; çevrimiçi rezervasyon hizmeti ve satın alma sonrası destek kriterleridir.

Tablo 9. Fırsat Faktörü Kriterlerine İlişkin Önem Düzeyi, Tutarlılık Düzeyi ve Nihai Sıralama

Kriterler	Önem düzeyi	Sıralama
Tekrarlayan alımlarda özel hizmet	0,30	2
Tatil günlerine özel kampanya	0,15	3
Erken rezervasyon indirimi	0,09	4
Grup/aile indirimi	0,46	1
Tutarlılık oranı: 0,030281 (CR<0,1)		

Yukarıdaki tabloya göre fırsat ana kriterine ilişkin alt kriterler arasında en yüksek önem düzeyine sahip kriter grup/aile indirimi kriteridir. Daha sonraki kriterler sırasıyla; tekrarlayan alımlarda özel hizmet, tatil günlerine özel kampanya ve erken rezervasyon indirimi kriterleridir.

Tablo 10. Tanınırlık Faktörü Kriterlerine İlişkin Önem Düzeyi, Tutarlılık Düzeyi ve Nihai Sıralama

Kriterler	Önem düzeyi	Sıralama
Tv/gazete/dergi reklamları	0,10	4
Sosyal medya yorum/puan	0,43	1

Arkadaş/dost/aile tavsiyesi	0,29	2
Acentenin marka ve imajı	0,18	3
Tutarlılık oranı: 0,016977 (CR<0,1)		

Yukarıdaki tabloya tanınırlık ana kriterine ilişkin alt kriterler arasından en yüksek önem düzeyine sahip kriter sosyal medya yorum/puan kriteridir. Daha sonraki kriterler sırasıyla; iklim, arkadaş/dost/aile tavsiyesi, acentenin marka ve imajı, tv/gazete/dergi reklamları kriterleridir.

Tablo 11. Alt Kriterlerin Genel Önem Düzeyi ve Nihai Sıralama

Alt Kriterler	Önem düzeyi	Sıralama
Sosyal medya yorum/puanlar	0,18024808	1
Grup/aile indirimi	0,12298111	2
Arkadaş/dost/aile tavsiyesi	0,119489632	3
Paket ürün çeşitliliği	0,103898739	4
Tekrarlayan alımlarda özel hizmet sunumu	0,081701594	5
Acentenin marka ve imajı	0,076532672	6
Çevrimiçi rezervasyon hizmeti	0,065182788	7
Destinasyon çeşitliliği	0,057304258	8
Tv/gazete/dergi reklamları	0,040531564	9
Tatil günlerine özel kampanyalar	0,039360488	10
İptal ve rezervasyon değişikliği hakları	0,035950882	11
Konaklama çeşitliliği	0,031572977	12
Erken rezervasyon indirimi	0,025437328	13
Satın alma sonrası destek	0,019807889	14

Yukarıdaki tabloda tüm alt kriterler önem düzeylerine göre sıralanmıştır. Turistlerin seyahat acentesi seçimlerinde en etkili olan kriterin sosyal medya yorum/puanları olduğu tespit edilmiştir.

SONUÇ VE ÖNERİLER

Seyahat acenteleri, turizm sektörü açısından yön verici bir faktördür. Turistler güvenli ve kolay bir tatil geçirebilmek için seyahat acentelerini tercih ederler. Seyahat acentesi seçimi turistler için önemli bir süreçtir. Bu nedenle çalışma kapsamında turistlerin seyahat acentesi seçim kriterlerini belirlemek ve bu kriterlerin önem düzeylerini tespit etmek için çok kriterli karar verme yöntemlerinden Analitik Hiyerarşi Prosesi (AHP) yöntemi kullanılmıştır.

Karar verme, alternatifler arasından en uygun olanın seçilmesi sürecidir. Doğru kararı vermek için birçok kriteri göz önünde bulundurmak gerekmekte ve karar verme işi zorlaşmaktadır.

Çalışma kapsamında, gerçekleştirilen alanyazın taramasından sonra dört ana ve 14 alt kriter belirlenmiştir. Ana kriterler sırasıyla; somut,

soyut, tanınırlık ve fırsat kriterleridir. Analiz sonucunda önem düzeyi en yüksek ana kriterin tanınırlık olduğu görülmüştür. Önem düzeylerine göre diğer kriterler sırasıyla; fırsat, somut ve soyut faktörlerdir. Tanınırlık kriteri turistlerin seyahatleri bakımından kendilerini güvende hissettirecek bir unsurdur. Bu nedenle turistler onlar için en önemli faktörün seyahat acentesinin tanınırlığı olduğunu belirtmişlerdir. Alt kriterlerin genel olarak önem düzeyi sıralaması gerçekleştirildiğinde ise turistlerin seyahat acentesi seçimlerinde en etkili olan kriterin sosyal medya yorum/puanları olduğu tespit edilmiştir. Bu sonuç göstermektedir ki; sosyal medyada yapılan yorumlar ve puanlamalar turistlerin seyahat acenteleri seçimlerini yüksek düzeyde etkilemektedir. Bu nedenle acenteler sosyal medya reklamlarına önem vermelidir.

KAYNAKÇA

- Akyurt, H. (2019). Ordu İl Merkezindeki Seyahat Acentesi Seçim Kriterlerinin Belirlenmesi: Analitik Hiyerarşi Süreci Yöntemi ile Uygulama, 3. Uluslararası Sosyal Bilimler Kongresi, Sivas, 345-354.
- Buzcu, Z., & Oğuz, S. (2015). Adana'daki A Grubu Seyahat Acentalarının Sorunlarını Belirlemeye Yönelik Bir Çalışma. *İşletme ve İktisat Çalışmaları Dergisi*, 3(2), 78-85.
- Demir, M. (2014). Seyahat Acentacılığı ve Tur Operatörlüğü. Detay Yayıncılık. Ankara.
- Doğan, N., & Gencan, S. (2013). Seyahat Acentası Yöneticilerinin Bakış Açısıyla En Uygun Otel Seçimi: Bir Analitik Hiyerarşi Prosesi (AHP) Uygulaması. *Erciyes Üniversitesi İktisadi ve İdari Bilimler Fakültesi Dergisi*, (41), 69-88.
- Emir, O., Kılıç, G., Pelit, E. (2010). Üç Yıldızlı Otel İşletmelerinde Müşteri Memnuniyeti Üzerine Bir Araştırma", Süleyman Demirel Üniversitesi İktisadi ve İdari Bilimler Fakültesi Dergisi, 3(15), ss. 291-310.
- Forman, E. H. ve Selly, M. A. (2001). Decision by Objectives (How to Convince Others That You Are Right), World Scientific Pub. Co., Petersburg, USA.
- Ho, W., (2008), Integrated analytic hierarchy process and its applications- A literature review, *European Journal of Operational Research*, 186, 211-228
- İçöz, O. (2000). Seyahat Acentaları ve Tur Operatörlüğü Yönetimi, Ankara: Turhan Kitabevi.

- Keçek, G., Yıldırım, E. (2010). Kurumsal Kaynak Planlama(ERP) Sisteminin Analitik Hiyerarşi Süreci(AHP) İle Seçimi: Otomotiv Sektöründe Bir Uygulama. Süleyman Demirel Üniversitesi İİBF Dergisi, C. 15, S.1, 193-211.
- Razmi, J., Rahnejat, H., & Khan, M. K. (2002). The New Concept of Manufacturing “DNA” Within an Analytic Hierarchy Process-Driven Expert System. *European Journal of Innovation Management*, 3(4), 199-211.
- Saaty, T. L. (1990). “How to Make a Decision: The Analytical Hierarchy Process”. *European Journal of Operational Research*, 48(1), 9-26.
- Saaty, T. L. (2003). Decision-Making With The AHP: Why Is The Principal Eigenvector Necessary. *European Journal of Operational Research* 145, 85-91.
- Saaty, T.L., (2008), Decision making with the analytic hierarchy process, *International Journal of Services Sciences*, 1(1), p.83-98.
- Saaty, T.L., L.T. Tran (2007), On The Invalidity of Fuzzifying Numerical Judgments in the Analytic Hierarchy Process, *Mathematical and Computer Modelling*, 46(7-8), 962-975.



2nd ERASMUS INTERNATIONAL ACADEMIC RESEARCH
SYMPOSIUM
October 11-13, 2019
Paris/France

Babanzâde Halil Halid Bey ve Belgrad Sefirliđi

Doç. Dr. Abidin Temizer - Doç. Dr. İbrahim Serbestođlu
Mehmet Akif Ersoy Üniversitesi – Ondokuz Mayıs Üniversitesi

1. Hayatı

Kökeni Bağdat'a uzanan *Baban* ailesinden Adana Valisi Ahmed Paşa'nın ođludur. Babanzâde Halil Halid Bey 1840 yılında Bağdat Vilayeti'ne bađlı Süleymaniye şehrinde doğmuştur. Mekteb-i Rüşdiye ve Harbiye'yi bitirerek Mülazım-ı evvel rütbesi almıştır. Arapça, Farsça, Fransızca okur-yazar; İngilizce ve Almanca dillerini de anlayacak derecede öğrenmiştir. 1861 senesinde henüz 21 yaşında iken İdadi-i Harbiye mektebinde coğrafya, kozmografya ve tarih dersleri ile iki Rüşdiye mektebinde de riyaziye dersleri vermiştir (BOA. DH. SAİD.d, 2/988).

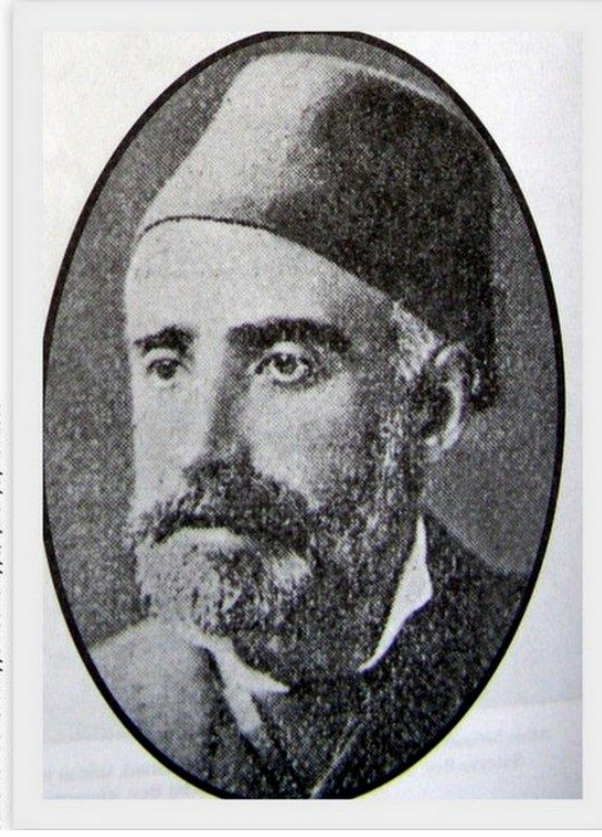

Babanzade Halil Halid Bey

Halil Halid Bey 1862 yılında yüzbaşı rütbesi ile istihkâm için Erzurum'da kurulan komisyonda görevlendirilmiştir. 1868 yılında askeri sınıfını mülkiyeye tahvil ederek, 300 kuruş maaşla Bâb-ı Âli Tercüme Odası'nda çalışmaya başlamıştır. Aynı zamanda 800 kuruş maaşla Darülfünun'da coğrafya muallimliğine de atanmıştır. 1870'te bin kuruş maaşla Londra Sefaretine ikinci kâtip olarak atanmış, iki sene sonra terfi ederek 3 bin kuruş maaşla Paris Sefareti Başkıtabetine tayin edilmiştir. Burada yaklaşık bir buçuk sene görev yapan Halid Bey'e, Paris Sefaretinin tadili nedeniyle görev verilmemiş ve bir müddet boşta kalmıştır. 14 Nisan 1879'da 7500 kuruş maaşla komiserlik hizmeti için Manastır'a gönderilmiştir (DH. SAİD.d, 2/988; *Salnâme-i Nezâret-i Hâriciyye*,544.).

25 Temmuz 1879'da Ortaelçi unvanıyla ve 10 bin kuruş maaşla Çetine'ye atanmıştır. Bu atama kendinin ilk elçilik göreviydi.

21 Ağustos 1880'de Belgrad Sefiri Sermed Efendi'yle becayiş yapan Halid Bey, Çetine'deki görevini de böylece tamamlamış oldu (Özcan-Temizler). Halid Bey, 15 bin kuruş maaş ve Ortaelçi olarak atandığı Belgrad sefaretindeki vazifesine 20 Eylül 1880'de resmen başlamış ve bu görevini Ocak 1885'e kadar sürdürmüştür (BOA. DH. SAİD.d, 2/988).

Halid Bey, Belgrad elçiliğinden sonra 3 Ekim 1885 tarihinde 20 bin kuruş maaş ile Tahran'a Büyükelçi unvanıyla atanmıştır. Bu görevine henüz yeni başlamışken kendisine 18 Ekim 1885 tarihinde İkinci Dereceden Mecidi nişanı verilmiştir. Tahran'da 6 yıl görev yapan Halil Halid Bey 2 Kasım 1891 tarihinde 17 bin kuruş maaşla Adana Valiliğine tayin edilmişti (BOA. DH. SAİD.d, 2/988). Fakat yaşadığı sağlık sorunları nedeniyle bu görevden affını istemiştir (Uğur Özcan-Abidin Temizler). Bunun üzerine 2 Temmuz 1892'de 20 bin kuruş maaşla Beyrut Valiliğine atanmıştır (BOA. DH. SAİD.d, 2/988).

Beyrut Valiliğinden sonra 9 Ağustos 1894 tarihinde Kastamonu Vilayetine Vali olarak atanmıştır (BOA. DH. SAİD.d, 2/988). Ancak sağlık sorunlarını gerekçe göstererek affını istemiştir. Halid Bey, atandığı yerlerde sağlık sorunlarını gerekçe göstererek sürekli şikayette bulunması üzerine 8 Haziran 1896'da Kayseri'de yaşamak üzere emekliliğe sevk edilmiştir. Nisan 1902'de Kayseri'de vefat etmiştir (BOA, *DH.MKT*, 473/49, (Hicrî 28/Z /1319).

2. Belgrad Elçiliği

Halil Halid Bey'in Belgrad'a elçi olarak bulunduğu 1880-1885 yılları arasında Osmanlı-Sırbistan ilişkilerini geliştirmeye çalışırken, iki devletin yanında Bulgaristan'ın durumu da diplomatik açıdan dikkate alınan bir konuydu. Bu dönemde özellikle Sırbistan tarafında askeri bir hareketlilik gözlemlenmiş ve bu durum Halil Halid Bey tarafından sık sık rapor edilmiştir. Bu dönemde özellikle Bulgaristan ile Sırbistan arasında Makedonya sorunu yaşanmaktaydı. Üstelik Sırbistan Makedonya'da izleyeceği siyasette Avusturya-Macaristan İmparatorluğu'nun desteğini almıştı. Bu destek karşılığında Avusturya-Macaristan'ın Bosna-Hersek ve Yeni Pazar'daki propaganda faaliyetlerine kayıtsız kalacaktı. Sırbistan'ın Avusturya-Macaristan İmparatorluğu'na bu kadar yakın durması ve aralarında bir ticaret antlaşması imzalamaları Sırbistan'ın İngiltere'yi karşısına almasına neden olmuştur. 1881 yılında imzalanan ticaret antlaşmasından sonra İngiltere Belgrad'taki elçisini geri çekmiştir (BOA. HR. SYS, 1416/50)

Sırbistan'ın bu politikaları 1885 yılında Sırbistan-Bulgaristan savaşının çıkmasına neden olmuştur (Erjada Progonati 2014:98). Sırbistan bu savaşı kaybetmiş ve gelişme, Sırları Osmanlı Devleti'ne yakınlaştırmıştır. Dolayısıyla Sırbistan'ın izlediği politikada değişim

yaşanmıştır (Miladinović, 2016:4,69). Ancak bu değişim Halil Halid Bey'in görev süresinin bitimine denk gelmiştir.

Halil Halid Bey'in atandığı dönemde bölgedeki Müslümanlar Sırbistan hükümetinin politikalarından dolayı zor günler geçirmekteydiler. Bu nedenle Osmanlı Devleti bölgede daha ekili bir diplomasi yürütebilmek ve Müslümanların sorunlarını yakından takip etmek için Belgrad ve Niş'te şebhenderlikler açmıştır. Belgrad Şebhenderliğine Baha Bey (1883-1884) ve Niş Şebhenderliğine Nikolayidis Efendi (1882-1884) atanmıştır (Miladinović, 2016: 219-220).

Bu süreçte Halil Halid Bey özellikle Sırp hükümetinin Müslümanlara yönelik izlediği politikalarda etkisiz kaldığı ve hatta çoğu zaman Sırp hükümetinin desteklediği konusunda sıklıkla şikâyetler alınmıştır (BOA. Y. PRK. AZJ, 6/84). Halil Halid Bey'in takip ettiği politikalar nedeniyle Sırbistan'da yaklaşık 150 bin Müslüman'ın göç edecekleri, bu göçlerin önlenmesi için Halil Halid Bey'in değiştirilmesi bölgedeki Müslümanlar tarafından istenmiştir (BOA. Y. PRK. AZJ, 10/22)

Halil Halid Bey Belgrad'taki hizmetlerinden dolayı Osmanlı hükümeti tarafından dördüncü dereceden Mecidi Nişânıyla; Sırbistan hükümeti tarafından Takova Nişanı ile ödüllendirilse de, çok da başarılı bir görev süresi geçirdiğini söylemek güçtür. Zira sağlık sorunu nedeniyle *tebdil-i hava* için izinli ya da izinsiz Paris ve Viyana'da gitmesi, Osmanlı hükümetinde rahatsızlık oluşturmuştur. Bölgedeki Müslümanların da tepkisi artınca Osmanlı Devleti çareyi, Halil Halid Bey'i Ekim 1885'te İran'a Büyükelçi olarak atamakta bulmuştur (Uğur Özcan-Abidin Temizer).

Sonuç

Babanzâde Halil Halid Bey, Türk diplomatlarında nadir görülen dil yeteneğine sahipti. Arapça, Farsça, Fransızca okur-yazar; İngilizce ve Almanca dillerini de anlayacak kadar biliyordu. Doğduğu, yaşadığı ve okuduğu okullardan kaynaklı bir durum olsa da birden fazla dili bilmesi ona önemli bir avantaj sağlamaktaydı. Henüz 21 yaşında iken 1861 yılında İdadi Harbiye mektebinde muallim olarak başladığı devlet görevine, dış temsilciliklerde kâtiplikten, büyükelçiliğe kadar çeşitli görevlerde bulunmuş, Adana, Beyrut ve Kastamonu valilikleri görevlerine atanmıştır. En son Kastamonu Valisi iken emekli olmuş ve yerleştiği Kayseri'de 1902 yılında vefat etmiştir.

Halil Halid Bey, bünyesi zayıf ve hastalıklı biri olduğundan atandığı şehirlere uyum sağlayamamış ve sürekli tayinini istemiştir. Bu nedenle atandığı diğer yerlerde olduğu gibi Belgrad Sefirliği görevinde de misyonunu yerine getirememiştir. Sık sık izin alması, hatta bazen izinsiz bir şekilde Belgrad'ı terk etmesi Osmanlı hükümetinde rahatsızlık

yaratmıştır. Bölgedeki Müslümanların sorunları ile ilgilenmemesi de bölge Müslümanlarının tepkisine neden olmuştur. Hatta kendisini Müslümanlara karşı Sırp hükümetinin politikalarını desteklemekle suçlamışlar ve azlini istemişlerdir. Osmanlı Devleti Belgrad ve Niş'te şebenderlikler açarak Müslümanların sorunlarını yakından takip etmeye ve çözmeye çalışsa da Müslümanların Halil Halid Bey'e tepkisini dindirmemiş ve neticede 1885 yılında azledilmesine neden olmuştur.

Kaynakça

Arşiv Belgeleri

Başbakanlık Osmanlı Arşivi (BOA), *Dahiliye Sicilli Ahval Defteri* (DH. SAİD.d), 2/988, (29.Z.1256).

BOA. *Hariciye Nezareti Siyasî Kısım Evrakı* (HR. SYS), 1416/50 (16.06.1881)

BOA. *Yıldız Tasnifi Perakende Evrakı, Arzuhal ve Journaller* (Y. PRK. AZJ), 6/84 (5.11.1882)

BOA. Y. PRK. AZJ, 10/22 (6.Ca.1302)

Literatür

Jovo Miladinović, *Osmanlı-Sırp Karşılıklı Askerî İstihbarat Faaliyetlerinin Değerlendirilmesi (1880-1912)*, (Yayımlanmamış Yüksek Lisans Tezi), İstanbul Üniversitesi Sosyal Bilimler Enstitüsü Tarih ABD, İstanbul 2016.

Progonati, Erjada, "The Chronicle of The First World War and its Impact on The Balkans" *Gazi Akademik Bakış*, 7/14, 2014, s. 97-116.

Uğur Özcan-Abidin Temizer, *Osmanlı'dan Türkiye Cumhuriyeti'ne Karadağ'da Türk Sefirleri ve Şebenderleri*, Bilge Kültür Sanat Yayınları, İstanbul 2015.